

PŘÍPRAVA STAROSTŮ OBCÍ JIHMORAVSKÉHO KRAJE

(SKRIPTA – 2011)

Č.j.: HSBM-42-25/1-OOKŘ

V Brně 1. února 2011

		
<p><i>Jihomoravský kraj - Krajský úřad JMK, Brno</i></p>	<p><i>Hasičský záchranný sbor JMK, Brno</i></p>	<p><i>Krajské ředitelství policie JMK, Brno</i></p>
		
<p><i>Zdravotnická záchranná služba JMK, p.o., Brno</i></p>	<p><i>Krajská veterinární správa pro JMK, Brno</i></p>	<p><i>Povodí Moravy, s.p., Brno</i></p>
		
<p><i>Krajské vojenské velitelství v Brně</i></p>	<p><i>Český hydrometeorologický ústav – pobočka Brno</i></p>	<p><i>Krajská hygienická stanice pro JMK, Brno</i></p>

Vážená paní starostko,
Vážený pane starosto,
Vážený pane primátore,

v těchto dnech absolvujete přípravu v oblasti krizového řízení a ochrany obyvatelstva, která je organizována Jihomoravským krajem v úzké součinnosti s Hasičským záchranným sborem JMK a dalšími spolupracujícími subjekty pro všechny starosty měst a obcí JMK. Příprava je prováděna na základě Koncepte vzdělávání v oblasti krizového řízení, která byla schválena usnesením Bezpečnostní rady státu č. 14 ze dne 16.11.2004 a Koncepte ochrany obyvatelstva do roku 2013 s výhledem do roku 2020, schválené usnesením vlády ČR č. 165 ze dne 25.2.2008.

Účelem Vaší přípravy je v rámci Jihomoravského kraje sjednotit názory, postupy, přístupy a také zlepšit orientaci v právních předpisech a dalších prováděcích normách či metodických pokynech, které řeší bezpečnostní problematiku – integrovaný záchranný systém, požární ochranu, ochranu obyvatelstva, protipovodňovou ochranu, veřejný pořádek a bezpečnost, zdravotnická, hygienická a veterinární problematika, krizové řízení, obranu státu a využití Armády ČR při řešení mimořádných událostí (krizových situací).

Věříme, že i tato skripta Vám napomohou ke kvalitnímu plnění velice náročných úkolů ve výše vymezených oblastech na správním území Vaší obce, případně ve správním obvodu obce s rozšířenou působností.

Za organizátory přípravy a kolektiv autorů skript,

Mgr. Michal HAŠEK
hejtman JMK

plk. Ing. Jiří PELIKÁN
ředitel HZS JMK

OBSAH SKRIPT – označení a název kapitol a garance za jejich zpracování

Čís.	Název kapitoly (zpracovatel)	Str.
00	Úvod do bezpečnostního managementu (HZS JMK)	... 004
01	Požární ochrana (HZS JMK)	... 014
02	Integrovaný záchranný systém (HZS JMK)	... 025
03	Jednotky požární ochrany (HZS JMK)	... 036
04	Havarijní plánování (HZS JMK)	... 049
05	Prevence závažných havárií (HZS JMK)	... 058
06	Ochrana obyvatelstva (HZS JMK)	... 066
07	ČHMÚ a systém integrované výstražné služby (ČHMÚ - pobočka Brno)	... 084
08	Povodňová problematika (Povodí Moravy, s.p., a KrÚ JMK)	... 098
09	Zdravotnická záchranná služba JMK (ZZS JMK, p.o.)	... 108
10	Problematika hygienických opatření (KHS pro JMK)	... 115
11	Veterinární problematika (KVS pro JMK)	... 119
12	Obrana státu (KVV Brno)	... 135
13	Síly a prostředky Armády ČR ve prospěch IZS a území (KVV Brno)	... 149
14	Veřejný pořádek a bezpečnost (KŘ policie JMK)	... 171
15	Systém a orgány krizového řízení (KrÚ JMK a HZS JMK)	... 183
16	Krizové plánování a kritická infrastruktura (KrÚ JMK a HZS JMK)	... 192
17	Hospodářská opatření pro krizové stavy, regulační opatření (KrÚ JMK)	... 196

ÚVOD DO BEZPEČNOSTNÍHO MANAGEMENTU

1. VŠEOBECNĚ

Po celou svou dosavadní existenci se lidstvo střetává s mimořádnými událostmi, které ohrožují životy a zdraví lidí, jejich majetek nebo životní prostředí. Lidská společnost se snaží následkům mimořádných událostí zabránit, případně je alespoň eliminovat na přijatelnou míru. V závislosti na stupni svého vývoje proto buduje různě účinné obranné a ochranné mechanismy. Důležitým prvkem v systému ochrany před následky mimořádných událostí resp. krizových situací je prevence. Ale ani ta vždy nedokáže jejich vzniku a šíření zabránit. Proto jsou zřizovány záchranné systémy a vytvářeny další potřebné nástroje.

Rostoucí výskyt mimořádných událostí i růst jejich následků zvyšují riziko vzniku krizových situací. Obecně platí, že čím jsou následky mimořádných událostí větší, tím je větší i nutnost koordinace při jejich řešení. Na tomto principu je vytvořen nejen integrovaný záchranný systém, ale i systém krizového řízení v České republice. Dnem 1. ledna 2003 přešla reforma veřejné správy v naší republice do další fáze. V oblasti krizového řízení to přineslo řadu změn. Na starosty nově vzniklých obcí s rozšířenou působností čekala a stále i čeká při zajišťování bezpečnosti (v širším slova smyslu) svěřených správních území řada nových úkolů. Nové povinnosti OÚ ORP byly potvrzeny i novelou krizového zákona od r. 2011.

Na krizové řízení nelze pohlížet jako na činnost, která je aktuální jen čas od času, kdy zrovna dojde ke vzniku nějaké mimořádné události. Aby bezpečnostní systém svěřeného správního území (obce, obce s rozšířenou působností, kraje) dobře fungoval, je nutné pojmut krizové řízení jako součást každodenní práce nejen samotných starostů, ale i tajemníků, vedoucích odborů a oddělení, a ve svém důsledku i všech zaměstnanců příslušného obecního / městského úřadu / úřadu MČ (dále „obecní úřad“ nebo „OÚ“).

2. TERMINOLOGIE A VAZBY V BEZPEČNOSTNÍM MANAGEMENTU

Nebezpečí – Je pojem, kterým se často označují možné zdroje nebo příčiny mimořádné události. Rovněž je využívána definice, která uvádí, že nebezpečí je předmět nebo situace, které vytvářejí hrozbu ztrát (tzn. může nastat negativní jev). Jako alternativní termín pro vysvětlení významu tohoto slova se užívá výraz „zdroj rizika“.

Ohrožení – Tento termín se v bezpečnostním managementu používá k vyjádření toho, že došlo k aktivaci zdroje rizika a k jeho působení na okolí.

Riziko – Je často definováno jako funkce pravděpodobnosti vzniku mimořádné události s určitou velikostí jejich následků. Obecně rovněž jako možnost vzniku nežádoucích následků. Při běžném používání se smysl pojmu „riziko“ posouvá mezi uvedené významy a pak se vztahuje k závažnosti následků události, která se přihodila nebo vysoké pravděpodobnosti, že se tato událost přihodí, případně jejich vzájemné kombinaci. V bezpečnostní komunitě se často vedou debaty, co to je vlastně hrozba a co je riziko. Je pravda, že hranice používání obou pojmů není ostře vymezena, ale přesto **hrozbami** a zvláště bezpečnostními hrozbami většinou chápeme jevy a procesy, které nás obecně ve světě a v našem případě v jeho bezpečnostní dimenzi obklopují a ovlivňují naše chování, způsob myšlení a činnosti. Těmto

hrozbám musíme čelit řadou opatření, ale v drtivé většině případů musíme zároveň přiznat, že naše opatření nemohou pokrýt zcela rizika vycházející z hrozeb. Rozdíl, který vznikne mezi tím, že nejsme objektivně schopni pokrýt všechny aspekty hrozeb, nazýváme rizikem. Jeho míra a výše ochoty akceptovat riziko je dána většinou zdroji, které jsme schopni na daná opatření alokovat, a naší schopností, jak tyto zdroje umíme použít.

Mimořádná událost – Pojem charakterizuje to, že v různých oblastech lidské činnosti se vyskytuje něco, co neodpovídá běžným (obvyklým) podmínkám. V tzv. „krizové legislativě“ je mimořádná událost definována jako „škodlivé působení sil a jevů vyvolaných činností člověka, přírodními vlivy a také havárie, které ohrožují život, zdraví, majetek nebo životní prostředí a vyžadují provedení záchranných a likvidačních prací“. Prezentovaná definice vymezuje mimořádnou událost ve dvou oblastech, a to druhem škodlivého působení a rozsahem škodlivého působení.

Druhově v zásadě rozlišujeme mimořádné události, které jsou vyvolané přírodními vlivy a mimořádné události, které jsou vyvolané civilizačními vlivy, jež pak mohou mít charakter technogenní, sociální nebo ekonomický – viz. schéma. Přitom jsou v některých případech patrné i vzájemné souvislosti mezi civilizačními a přírodními vlivy.

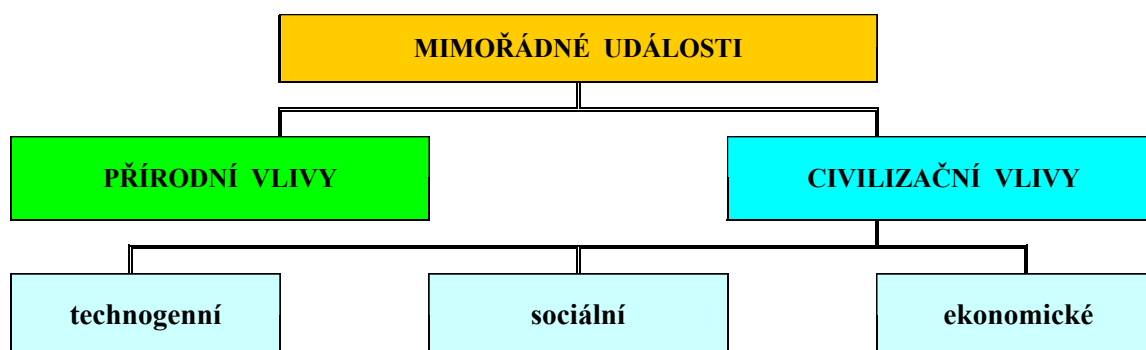

Krizová situace – V některých případech může nabýt mimořádná událost takových rozměrů, že předurčené zdroje postiženého územního celku k jejímu řešení nestačí. Získání dalších zdrojů je možné jen na úkor omezení běžných funkcí systému (případně i práv a svobod občanů), popř. vyžádáním z území, která mimořádnou událostí postižená nejsou.

Toho lze dosáhnout jen zákonem stanoveným způsobem – aktem vyhlášení „krizového stavu“. Mimořádnou událost po dobu vyhlášení krizového stavu označujeme jako „krizovou situaci“. S ohledem na charakter krizové situace lze s využitím zákona o krizovém řízení dovodit následující základní třídění krizových situací – viz. schéma.



Pro potřebu krizového plánování (nesouvisející se zajišťováním obrany ČR před vnějším napadením) dle krizového zákona je prezentován výčet možných krizových situací 24 položkami schválenými Bezpečnostní radou státu – viz. tabulka.

P. č.	Typ krizové situace (druh ohrožení)
1.	Dlouhodobá inverzní situace
2.	Povodně velkého rozsahu
3.	Jiné živelní pohromy velkého rozsahu, mimo typu krizové situace č. 1 - 2, jako např. rozsáhlé lesní požáry, sněhové kalamity, vichřice, sesuvy půdy, zemětřesení apod.
4.	Epidemie – hromadné nákazy osob (včetně hygienických a dalších režimů)
5.	Epifytie – hromadné nákazy polních kultur (včetně hygienických a dalších režimů)
6.	Epizootie – hromadné nákazy zvířat (včetně hygienických a dalších režimů)
7.	Radiační havárie
8.	Havárie velkého rozsahu způsobená vybranými nebezpečnými chemickými látkami a chem. přípravky
9.	Jiné technické a technologické havárie velkého rozsahu – požáry, exploze, destrukce nadzemních a podzemních částí staveb
10.	Narušení hrází významných vodohospodářských děl se vznikem zvláštní povodně
11.	Znečištění vody, ovzduší a přírodního prostředí haváriemi velkého rozsahu
12.	Narušení finančního a devizového hospodářství státu velkého rozsahu
13.	Narušení dodávek ropy a ropných produktů velkého rozsahu
14.	Narušení dodávek elektrické energie, plynu nebo tepelné energie velkého rozsahu
15.	Narušení dodávek potravin velkého rozsahu
16.	Narušení dodávek pitné vody velkého rozsahu
17.	Narušení dodávek léčiv a zdravotnického materiálu velkého rozsahu
18.	Narušení funkčnosti dopravní soustavy velkého rozsahu
19.	Narušení funkčnosti veřejných telekomunikačních vazeb velkého rozsahu
20.	Narušení funkčnosti veřejných informačních vazeb velkého rozsahu
21.	Migrační vlny velkého rozsahu
22.	Hromadné postižení osob mimo epidemií – řešení následků včetně hygienických a dalších režimů
23.	Narušení zákonnosti velkého rozsahu
24.	Narušení poštovních služeb velkého rozsahu

V případě, že se jedná o krizové situace, které nesouvisejí se zajišťováním obrany ČR před vnějším napadením, lze vyhlásit „stav nebezpečí“ (vyhlašuje hejtman kraje), „nouzový stav“ (vyhlašuje vláda ČR) a „stav ohrožení státu“ (vyhlašuje Parlament ČR). Jedná-li se o krizové situace, které souvisejí se zajišťováním obrany ČR před vnějším nepřítelem, lze vyhlásit „stav ohrožení státu“ a „válečný stav“ (oba vyhlašuje Parlament ČR). Při vyhlášení krizových stavů je nutno mít na paměti rovněž časovou aktuálnost tohoto aktu. Např. vyhlášení stavu nebezpečí je ve smyslu § 3 odst. 1 krizového zákona bezodkladným opatřením, které umožňuje v závislosti na intenzitě a původu působících negativních faktorů využít k řešení situace dalších, zákonem stanovených krizových opatření.

Hodnocení intenzity negativních faktorů je věcí individuálního posuzování, zejména s ohledem na rozsah ohroženého nebo zasaženého teritoria a charakter ohrožení. Můžeme říci, že rozsah krizové situace je legislativně deklarován vyhlášeným krizovým stavem – postiženo je území určité velikosti, tedy při vyhlášení stavu nebezpečí se může jednat o území obce, správního obvodu ORP nebo kraje. Při vyhlášení stavu ohrožení státu a válečného stavu se pak jedná o celé území státu. Problémem spíše zůstává, jak prezentovat intenzitu působení negativních faktorů. Jednou z podmínek vyhlášení nouzového stavu a stavu ohrožení státu

totiž je, že se jedná o poškození území v rozsahu větším než značném. V následující tabulce jsou uvedeny krizové stavy (včetně dalších podmínek), které je možno vyhlásit na území ČR.

Vyhlášení krizových stavů					
krizový stav	zákon	kdo vyhláší	důvod	rozsah	doba trvání
Stav nebezpečí	Zákon 240/2000 Sb. (§ 3)	Hejtman (primátor hl. m. Prahy)	Jako bezodkladné opatření se vyhláší, jsou-li ohroženy životy, zdraví, majetek, živ. prostředí, pokud nedosahuje intenzita značného rozsahu a není možné odvrátit ohrožení běžnou činností správních úřadů, orgánů krajů a obcí, složek IZS nebo subjektů kritické infrastruktury.	Celý kraj, část kraje	Nejdéle 30 dnů (prodloužení se souhlasem vlády)
Nouzový stav	Ústavní zákon 110/1998 Sb. (čl. 5 a 6)	Vláda (předseda vlády)	Při živelných pohromách, ekologických a průmyslových haváriích, nehod nebo jiného nebezpečí, které ve značném rozsahu ohrožují životy, zdraví nebo majetkové hodnoty anebo vnitřní pořádek a bezpečnost.	Celý stát, omezené území státu	Nejdéle 30 dnů
Stav ohrožení státu	Ústavní zákon 110/1998 Sb. (čl. 7)	Parlament na návrh vlády	Je-li bezprostředně ohrožena svrchovanost státu nebo územní celistvost státu anebo jeho demokratické základy.	Celý stát	Není omezeno
Válečný stav	Ústavní zákon 1/1993 Sb. (čl. 43)	Parlament	Při napadení ČR nebo je-li třeba plnit mezinárodní smluvní závazky o spol. ochraně proti napadení.	Celý stát	Není omezeno

Koordinace řešení krizové situace přísluší orgánu územně samosprávného celku, ministerstvu a vládě, kterým v těchto případech říkáme orgán krizového řízení.

3. KRIZOVÉ ŘÍZENÍ

Obecně je krizové řízení (krizový management) heslem, které se váže k problematice rozličných nežádoucích (nebezpečných) situací. V podmínkách bezpečnostní politiky ČR je krizové řízení pojato jako souhrn řídicích činností věcně příslušných orgánů zaměřených na analýzu a vyhodnocení bezpečnostních rizik, plánování, organizování, realizaci a kontrolu činností, prováděných v souvislosti s řešením krizové situace, tedy mimořádné události, při níž je vyhlášen některý z krizových stavů.

Krizové řízení (krizový management) je vnímáno rovněž jako komplex opatření a úkolů, které plní veřejná správa (veřejné instituce) spolu s dalšími organizacemi při vzniku mimořádných událostí a krizových situací pro zajištění ochrany a bezpečnosti obyvatel, což lze v širších souvislostech vyjádřit aspekty typu uchování a zajištění funkčnosti veřejné správy, soukromého a veřejného majetku, dostupnosti životně důležitého zboží a služeb, podpory záchraným, bezpečnostním a vojenským složkám, udržení fyzického a duševního zdraví obyvatelstva a také humanitární pomoci pro postižené území.

V širším pojetí lze krizové řízení rovněž prezentovat jako proces (spojený s řízením rizik) o vývojových fázích – prevence (zmírnění), připravenost, odezva (zásah), obnova, ale i vyhodnocení (poučení se z krizového stavu, a to i cizího). **Prevencí** se rozumí činnosti směřující k tomu, aby k mimořádným událostem, resp. krizovým situacím vůbec nedocházelo. Může se jednat např. o výstavbu vodních děl v rámci ochrany před povodněmi, provozování bezpečné přepravy nebezpečných látek, plánování rozvoje svěřeného území s ohledem na výskyt možných rizik v něm, apod. **Připraveností** se rozumí činnosti směřující k zajištění akceschopnosti bezpečnostního systému k provádění záchraných a likvidačních prací a opatření k řešení krizových situací. Připravenost je zajišťována v oblasti organizační (tvorba

organizačních struktur, havarijní a krizové plánování), technické (vybavenost systému technikou a ostatním materiálem) a odborné způsobilosti (vzdělávání, školení a výcvik). **Odezvou** se rozumí činnosti zabezpečující rychlé překonání mimořádné události resp. krizové situace tak, aby byly minimalizovány její následky. Jedná se zejména o provádění záchranných a likvidačních prací, realizaci opatření k ochraně postižených obyvatel a jejich nouzovému přežití a opatření k zajištění funkčnosti veřejné správy. **Obnovou** se rozumí činnosti směřující k co nejrychlejší obnově základních funkcí infrastruktury postiženého území. Jedná se zejména o obnovu dopravních, komunikačních a energetických systémů atd. Nutno upozornit, že v rámci krizového řízení se nejedná o uvedení postiženého území do původního stavu.



Aby bylo možné z úrovně příslušného orgánu veřejné správy (orgánu krizového řízení) při řešení mimořádné události resp. krizové situace vůbec aplikovat, je nutno mít na paměti základní princip – tj. zachování funkčnosti vlastní organizace pro případ řešení, tedy realizovat tento proces rovněž v podmínkách orgánu či organizace.

4. BEZPEČNOSTNÍ SYSTÉM ČR

Jak již bylo úvodem zmíněno, společnost nedokáže vždy zabránit vzniku a šíření mimořádných událostí a krizových situací. Proto stát k zajištění své vlastní bezpečnosti a bezpečnosti svých občanů vytváří bezpečnostní systém.

Ten lze definovat jako soustavu správních úřadů, orgánů územních samosprávných celků, ozbrojených sil, ozbrojených bezpečnostních sborů, záchranných sborů a havarijních služeb, právnických a fyzických osob a jejich vzájemných vazeb a činností zabezpečující koordinovaný postup, jež umožňují naplnění základních povinností státu při zajištění svrchovanosti a územní celistvosti republiky, ochrany demokratických základů státu a

ochrany životů, zdraví, a majetkových hodnot jeho obyvatel. Znázornění Bezpečnostního systému České republiky – viz. následující schéma.

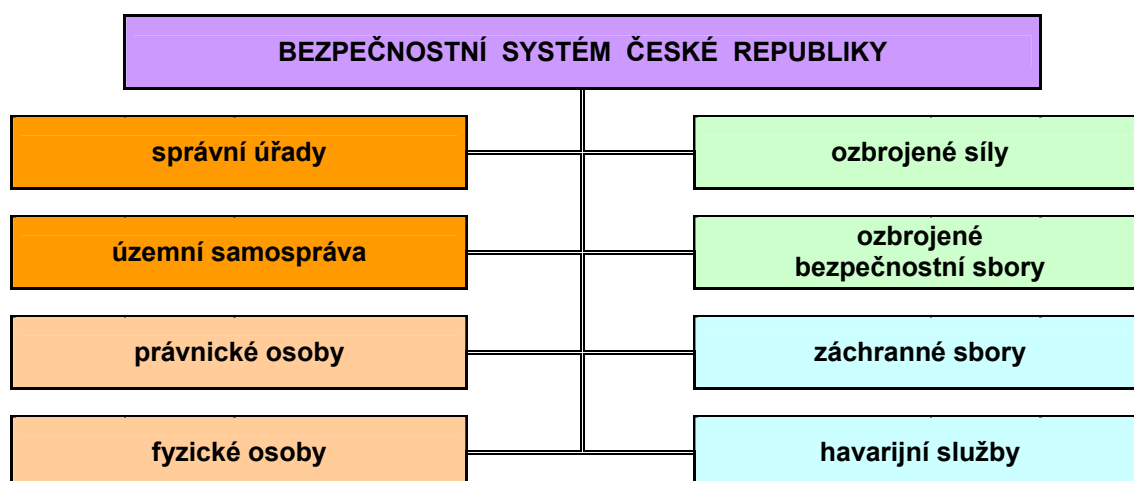

Rozsah činností jednotlivých subjektů při zajišťování bezpečnosti ČR a další podrobnosti jsou upraveny celou řadou právních předpisů. V následující tabulce jsou prezentovány vybrané legislativní akty z oblasti fungování bezpečnostního systému (vše v pozdějším/platném znění).

<i>Název právního předpisu</i>
⇒ Ústavní zákon č. 1/1993 Sb., Ústava České republiky
⇒ Usnesení předsednictva ČNR č. 2/1993 Sb., o vyhlášení Listiny základních práv a svobod jako součásti ústavního pořádku České republiky
⇒ Ústavní zákon č. 110/1998 Sb., o bezpečnosti České republiky
⇒ Zákon č. 133/1985 Sb., o požární ochraně
⇒ Zákon č. 18/1997 Sb., o mírovém využívání jaderné energie a ionizujícího záření (atomový zákon)
⇒ Zákon č. 238/2000 Sb., o Hasičském záchranném sboru České republiky a o změně některých zákonů
⇒ Zákon č. 239/2000 Sb., o integrovaném záchranném systému a o změně některých zákonů
⇒ Zákon č. 240/2000 Sb., o krizovém řízení a o změně některých zákonů (krizový zákon)
⇒ Zákon č. 241/2000 Sb., o hospodářských opatřeních pro krizové stavy a o změně souvisejících zákonů
⇒ Zákon č. 254/2001 Sb., o vodách a o změně některých zákonů (vodní zákon)
⇒ Zákon č. 59/2006 Sb., o prevenci závažných havárií způsobených vybranými nebezpečnými chemickými látkami nebo chemickými přípravky (zákon o prevenci závažných havárií)
⇒ Zákon č. 273/2008 Sb., o Policii České republiky
⇒ Zákon č. 585/2004 Sb., o branné povinnosti a jejím zajišťování (branný zákon)
⇒ Zákon č. 219/1999 Sb., o ozbrojených silách České republiky
⇒ Zákon č. 222/1999 Sb., o zajišťování obrany České republiky
⇒ Vyhláška č. 434/1992 Sb., o zdravotnické záchranné službě
⇒ Vyhláška č. 65/1954 Sb., o vydání Ženevských úmluv ze dne 12. srpna 1949 na ochranu obětí války
⇒ Sdělení č. 168/1991 Sb., o v Ženevě dne 8. června 1977 přijatých: Dodatkový protokol k Ženevským úmluvám z 12. srpna 1949 o ochraně obětí mezinárodních ozbrojených konfliktů (Protokol I) a Dodatkový protokol k Ženevským úmluvám z 12. srpna 1949 o ochraně obětí ozbrojených konfliktů nemajících mezinárodní charakter (Protokol II)

Činnost jednotlivých subjektů bezpečnostního systému se odvíjí jak v úrovni připravenosti (např. havarijní plánování a krizové plánování, bezpečnostní rady), tak i v úrovni realizace připravených opatření (velitel zásahu, IZS, krizové štáby).

Přijímána opatření jsou odstupňována podle druhu a rozsahu mimořádné události a ve své podstatě tvoří jakousi stavebnici. Základem této pomyslné stavebnice jsou všeobecná opatření přijímána jednotlivými subjekty bezpečnostního systému. Na ně navazují opatření společná a opatření krizová přijímaná z úrovně koordinačních orgánů – viz. schéma níže.

<i>Druh a rozsah mimořádné události (krizové situace)</i>				
<i>I</i>		<i>II</i>	<i>III</i>	<i>IV</i>
D r u h o p a t ř e n í				Krizová - Ústavní zákon č. 110/1998 Sb., o bezpečnosti ČR, zákon č. 240/2000 Sb., o krizovém řízení, zákon č. 241/2000 Sb., o hospodářských opatřeních pro krizové stavy, zákon č. 222/1999 Sb., o zajišťování obrany České republiky
				Společná - zákon č. 239/2000 Sb., o integrovaném záchranném systému
	Všeobecná - např. zákon č. 2/1969 Sb., o zřízení ministerstev a jiných ústředních orgánů státní správy ČR, zákon č. 129/2000 Sb., o krajích, zákon č. 128/2000 Sb., o obcích - např. zákon č. 133/1985 Sb., o požární ochraně, zákon č. 238/2000 Sb., o HZS ČR, zákon č. 273/2008 Sb., o Policii ČR, vyhláška č. 434/1992 Sb., o ZZS, zákon č. 219/1999 Sb., o ozbrojených silách ČR - např. zákon č. 254/2001 Sb., o vodách, zákon č. 59/2006 Sb., o prevenci závažných havárií, zákon č. 18/1997 Sb., o mírovém využívání jaderné energie a ionizujícího záření, zákon č. 166/1999 Sb., o veterinární péči, zákon č. 258/2000 Sb., o ochraně veřejného zdraví, atd.			

Všeobecná opatření jsou opatření zajišťující např. fungování základních principů při poskytování pomoci v mimořádné situaci na úrovni jednotlivých subjektů bezpečnostního systému (fungování tísňového volání a operačních středisek, sebezáchra, poskytnutí první pomoci, výjezd jednotek požární ochrany, záchranné služby a policie, činnost veterináře či hygienika, povodňového orgánu...), fungování armády v míru, ochrana utajovaných informací apod.

Společná opatření jsou opatření při společném postupu subjektů bezpečnostního systému zaměřena na připravenost a provádění záchranných a likvidačních prací s požadavkem na jejich koordinaci a součinnost (IZS).

Krizová opatření jsou zvláštními opatřeními až na úrovni omezení základních práv a svobod občanů, která musí být přijata pro řešení vzniklé krizové situace, protože všeobecná opatření a opatření v rámci společného postupu při záchranných pracích nestačí (vyhlášení krizových stavů, fungování krizových štábů, regulační opatření, atp.).

Přijímání výše zmíněných opatření má rovněž časové a prostorové dimenze (např. od do, povodí řeky, správní obvod obce s rozšířenou působností, kraje ...).

5. K ČINNOSTI ORGÁNŮ OBCE PŘI ZAJIŠŤOVÁNÍ PŘIPRAVENOSTI A PŘI ŘEŠENÍ MIMOŘÁDNÝCH UDÁLOSTÍ A KRIZOVÝCH SITUACÍ

Přestože současně platné právní předpisy v režimu tzv. krizové legislativy explicitně neukládají obcím (vyjma úrovně ORP, kde je povinnost zpracovat „krizový plán ORP“) povinnost zpracovat „nějakou“ plánovací dokumentaci za účelem přípravy a na podporu řešení vzniklé mimořádné události či krizové situace, tak rozumný a zodpovědný krizový manager (resp. orgán krizového řízení, orgán obce) si svůj plán nepochybně zpracuje. Starostové obcí si musí plně uvědomit nejen svoji osobní odpovědnost, ale i odpovědnost jím řízeného úřadu za připravenost a řešení mimořádných událostí, krizových situací a zajišťování krizových a regulačních opatření v rámci svěřeného správního obvodu obce, jež jsou orgánům obce právními předpisy stanoveny.

V tomto případě pak není důležité, zda takovýto plán budeme nazývat „krizovým plánem obce“, „plánem krizové připravenosti obce“, „plánem odezvy obce na mimořádné události“ či „plánem činnosti orgánů obce při vzniku mimořádné události“, atp. Některé HZS JMK vypracované vzory plánů je možné nalézt na internetových stránkách www.firebrno.cz.

V dalším textu této kapitoly jsou proto ve vazbě na úkoly obcí při zajišťování bezpečnosti svěřených území zmíněny některé další skutečnosti a souvislosti. Všimněme si zejména fungování obecního úřadu při zajišťování bezpečnosti svých objektů a při vzniku mimořádné události, respektive krizové situace ve správním území.

5.1. Činnost obecního úřadu při vzniku náhlého ohrožení objektu a jeho okolí

Hovoříme-li o vzniku náhlého ohrožení ve vztahu k objektu obecního úřadu, máme na mysli zejména vznik požáru v objektu, teroristický útok na objekt, výskyt toxických látek v ovzduší, ale i havárie na energetických zařízeních v objektu, informačních systémech apod.

Pokud se týká problematiky požární ochrany, zde to bude asi nejjednodušší. Ochrana před požáry má totiž tradici. Při vzniku požáru se bude určitě postupovat dle vypracované dokumentace PO a s personálem úřadu by neměly být problémy, je totiž pravidelně školen.

Komplikovanější asi bude reakce na další zmíněná ohrožení. Měly by být vypracovány zásady, jak manipulovat s neznámými zásilkami (např. antrax) či jinými předměty (např. bomba), jak postupovat v případě výhrůžky či napadení, které se v rámci fungování úřadu mohou v jeho objektu vyskytnout.

Obecní úřad by měl mít rovněž vypracovány některé další dokumenty, např. povodňový plán objektu (je-li v záplavovém území), zásady pro opuštění objektu při výskytu toxických látek v ovzduší, zásady improvizované ochrany osob (ukrytí, dýchací cesty a obličej), atp.

Většinou nebudeme schopni v podmínkách úřadu (včetně jeho odloučených pracovišť) zabránit např. vstupu nepovolaných osob (nechci říci přímo „teroristy“) do objektu, a to jak za běžného fungování úřadu, tak i např. při zasedání zastupitelstva. Při vstupu do objektu se zpravidla za běžných podmínek neprovádí kontrola přicházejících osob a jejich zavazadel. Navíc se jedná o vstup do objektu, který je určen pro veřejnost a rovněž zasedání zastupitelstva je veřejné.

Orgán obce (OÚ - zřejmě tajemník úřadu, jiný pověřený zaměstnanec OÚ) by měl mít také vybudován systém, kdy v rámci příslušných školení BOZP a PO bude zařazovat i témata „ochrany obyvatelstva“, respektive „ochrany člověka při mimořádných událostech“. K tomuto se m.j. snaží napomoci (příspět) i HZS JMK svým informačně vzdělávacím projektem zveřejněným na webových stránkách www.firebrno.cz/vase-cesty-k-bezpeci.

Nelze také opomenout základní zásadu, že objekty úřadu jsou veřejnými budovami a povinností úřadu je postarat se i o veřejnost nacházející se v jeho prostorách.

5.2. Zabezpečení činnosti obecního úřadu jako orgánu krizového řízení

Prvním krokem, který bude potřeba podniknout, bude aktivace obecního úřadu. Ta bude postupná. Prvotní aktivaci provede např. ostraha obecního úřadu nebo jiné k tomu určené pracoviště, a to na pokyn starosty obce, případně jiné kompetentní osoby (místostarosta, tajemník).

Po příchodu vyznaměřených osob se zahájí činnost dle „Plánu akceschopnosti“ (má-li zpracován svůj krizový plán) nebo „Plánu krizové připravenosti“ úřadu nebo „Plánu odezvy obce na mimořádné události“ nebo „Plánu činnosti orgánů obce při vzniku mimořádné události“, který je na úrovni úřadu vypracován.

Předpokládá se, že zejména za krizové situace bude obecní úřad muset fungovat nepřetržitě, a to např. v následujícím uspořádání:

- skupina krizového řízení obecního úřadu v čele s tajemníkem obecního úřadu (určeným místostarostou) ve stanoveném složení,
- určení zaměstnanci obecního úřadu v pohotovosti na pracovišti,
- určení zaměstnanci obecního úřadu v pohotovosti/dosažitelnosti doma,
- dosažitelnost ostatních zaměstnanců obecního úřadu (např. zákaz dovolených, sl. cest...), popř. zaměstnanců obcí zřízených subjektů, atp.

Pozn.: V rámci menších obcí (je-li OÚ téměř bez zaměstnanců) je třeba aktivně zapojit členy rady a zastupitelstva obce, kteří byli m.j. i za tímto účelem zvoleni; popř. nebát se včas požádat o spolupráci občanská sdružení, spolky aj. obdobná uskupení sdružující fyzické osoby, které se nachází na území či v blízkosti obce.

Lze očekávat, že obecní úřad bude fungovat ve zvláštním režimu, a to zejména směrem k ostraze objektu a jeho okolí (např. omezené možnosti parkování vozidel, regulovaný vstup do objektu /bezpečnostní rám, rentgen/, pohyb cizích osob po objektu jen s doprovodem). Některé prostory budou vyčleněny pro odpočinek členů skupiny krizového řízení obecního úřadu.

V této souvislosti musí obec rovněž vyjasnit/vyřešit vztah k organizacím, pro které je obec zřizovatelem, a to jak na úrovni vyzkoušení, tak i na úrovni metodické pomoci při přípravě a při řešení mimořádných událostí a krizových situací. Zde mám zejména na mysli jejich zařazení do havarijní či krizové dokumentace a s tím související zpracovávání a naplňování jejich „plánů krizové připravenosti“. HZS JMK zpracoval a na www.firebrno.cz dal k dispozici možný vzor např. Plánu krizové připravenosti školského zařízení, a to včetně metodiky pro jeho zpracování.

5.3. Zabezpečení činnosti krizového štábu

Na činnosti krizového štábu se budou podílet zejména zaměstnanci úřadu, členové rady a zastupitelstva obce, kteří budou vyčleněni pro potřeby krizového štábu, a v souladu s příslušným právním předpisem i někteří zástupci jiných subjektů (týká se ORP). Pokyn k aktivaci krizového štábu vydává starosta obce (vedoucí krizového štábu) v případě, že:

- je vyšším orgánem krizového řízení vyhlášen krizový stav pro celé nebo část území správního obvodu obecního úřadu ORP,
- starosta ORP obdrží od velitele zásahu žádost o koordinaci záchranných a likvidačních prací při řešení mimořádné události ve správním obvodu obecního úřadu ORP,
- je k tomu vyzván hejtmanem kraje při jeho nebo ústřední koordinaci záchranných a likvidačních prací Ministerstvem vnitra,
- aktivace krizového štábu je součástí úkolů prováděných při cvičení.

Vyrozumění členů krizového štábu a dalších určených osob provádí určené pracoviště obecního úřadu nebo za využití OPIS IZS kraje (platí jen pro úroveň ORP). Vyrozumívaná osoba by se zároveň měla dovědět místo, kde bude krizový štáb zasedat a dobu zahájení zasedání.

Činnost krizového štábu se po aktivaci řídí pokyny jeho vedoucího (starosty obce), při nepřetržité činnosti pak stanoveným funkcionářem (např. vedoucím stále pracovní skupiny nebo vedoucím směny krizového štábu). Další podrobnosti upravuje příslušná vnitřní dokumentace.

6. PŘEHLED ZKRATEK POUŽITÝCH V KAPITOLÁCH 00 - 06

<i>zkratka</i>	<i>význam</i>	<i>zkratka</i>	<i>význam</i>
AČR	Armáda ČR	OOB	Ochrana obyvatelstva
BK	Blansko	OPIS	Operační a informační středisko
BM	Brno	OPŘ	Operační řízení
BO	Brno-venkov	ORP	Obec s rozšířenou působností
BV	Břeclav	OS	Operační středisko
BR	Bezpečnostní rada	OÚ	Obecní úřad
CO	Civilní ochrana	PČR	Policie ČR
COB	Civilní obrana	PIO	Prostředek individuální ochrany
ČR	Česká republika	PK	Povodňová komise
ČSN	Česká státní norma	PO	Požární ochrana
DP	Dodatkový protokol k ŽÚ	PS	Požární stanice
GŘ	Generální ředitelství	SaP	Síly a prostředky
HO	Hodonín	Sb.	Sbírka zákonů
HPK	Havarijní plán kraje	SDH	Sbor dobrovolných hasičů
HZS	Hasičský záchranný sbor	SPD	Státní požární dozor
IZS	Integrovaný záchranný systém	SÚJB	Státní úřad pro jadernou bezpečnost
JE	Jaderná elektrárna	TN	Technická norma
JmK, JMK	Jihomoravský kraj	UV	Usnesení vlády
JPO	Jednotka PO	V	Vyhláška
KHS	Krajská hygienická stanice	VaK	Vodovody a kanalizace
KŘ	Krizové řízení	VHP	Vnější havarijní plán
KS	Krizová situace, krizový stav	VniHP	Vnitřní havarijní plán
KŠ	Krizový štáb	VY	Vyškov
KVS	Krajská veterinární správa	VZ	Velitel zásahu
MF	Ministerstvo financí	ZHP	Zóna havarijního plánování
MV	Ministerstvo vnitra	ZLP	Záchranné a likvidační práce
MU	Mimořádná událost	ZN	Znojmo
MZd	Ministerstvo zdravotnictví	ZS	Zimní stadion
MZe	Ministerstvo zemědělství	ZZS	Zdravotnická záchranná služba
MŽP	Ministerstvo životního prostředí	ŽÚ	Ženevské úmluvy
NV	Nařízení vlády		

POŽÁRNÍ OCHRANA**1. PRÁVNÍ PŘEDPISY****a) Zákon č. 133/1985 Sb.** (o požární ochraně, dále i „zákon o PO“)

- prostřednictvím ukládání povinností ministerstvům aj. správním úřadům, právnickým osobám a fyzickým osobám, vyjádřením působností a postavení orgánům státní správy i samosprávy a postavení a povinností jednotek požární ochrany vytváří podmínky pro účinnou ochranu života a zdraví občanů a majetku před požáry a pro poskytování pomoci při živelních pohromách a jiných mimořádných událostech.

b) Zákon č. 238/2000 Sb. (o Hasičském záchranném sboru ČR)

- upravuje organizaci, řízení a úkoly Hasičského záchranného sboru ČR, včetně práv a povinností příslušníků.

c) Nařízení vlády č. 172/2001 Sb. (k provedení zákona o požární ochraně)

- rozpracovává v podrobnostech povinnost krajů a obcí vést stanovenou dokumentaci požární ochrany; obsahuje konkrétní druhy dokumentace a její obsah.

d) Nařízení vlády č. 352/2003 Sb. (k provedení zákona o požární ochraně)

- řeší posuzování zdravotní způsobilosti zaměstnanců jednotek HZS podniků a členů jednotek SDH obcí nebo podniků.

e) Vyhláška č. 246/2001 Sb. (o požární prevenci)

- stanovuje podmínky požární bezpečnosti a výkonu státního požárního dozoru, stanovuje podrobnosti k plnění povinností právnických osob a fyzických osob a ke způsobu výkonu státního požárního dozoru.

f) Vyhláška č. 247/2001 Sb. (o organizaci činnosti jednotek PO)

- řeší organizaci a činnosti jednotek požární ochrany, řeší jednotky požární ochrany – plošné pokrytí, vnitřní organizaci a vybavení, řízení, podmínky akceschopnosti, zásady velení a činnosti hasičů při zásahu, zásady činnosti JPO na úseku CO a ochrany obyvatelstva a odbornou způsobilost a odbornou přípravu příslušníků.

g) Vyhláška č. 23/2008 Sb. (o technických podmínkách PO staveb)

- stanovuje technické podmínky požární ochrany staveb pro navrhování, provádění a užívání staveb.

h) Nařízení krajů (vydává rada kraje, § 27 zákona o PO)

- požární poplachový plán kraje (součástí je i poplachový plán IZS kraje),
- podmínky k zabezpečení:
 - ⇒ plošného pokrytí území kraje jednotkami požární ochrany,
 - ⇒ zdrojů vody k hašení požárů a tyto zdroje určuje,
 - ⇒ požární ochrany v době zvýšeného nebezpečí vzniku požáru,

- ⇒ požární ochrany v budovách zvláštního významu,
- ⇒ požární ochrany při akcích, kterých se zúčastňuje větší počet osob.

i) Vyhlášky obce (vydává obec, § 29 zákona o PO)

- požární řád obce,
- podmínky k zabezpečení požární ochrany při akcích, kterých se zúčastní větší počet osob.

2. ČINNOSTI SE ZVÝŠENÝM, VYSOKÝM A BEZ POŽÁRNÍHO NEBEZPEČÍ

Činnosti provozované právnickými osobami a podnikajícími fyzickými osobami (dále jen „právnické osoby“) se ve smyslu § 4 zákona o PO začleňují podle míry požárního nebezpečí do tří kategorií:

- činnosti se zvýšeným požárním nebezpečím,
- činnosti s vysokým požárním nebezpečím,
- činnosti bez zvýšeného požárního nebezpečí.

Každý druh činnosti je zákonem o požární ochraně definován prostřednictvím specifických charakteristik, které vyjadřují míru nebezpečnosti z hlediska požární ochrany. Způsob určování charakteristik a začleňování činností řeší vyhláška o požární prevenci.

2.1. Povinnosti právnických a podnikajících fyzických osob

Rozsah povinností je odlišný podle toho, jaké činnosti a ve které kategorii jsou konkrétním provozovatelem vykonávány. Povinnosti zákon o požární ochraně přiřazuje provozovateli činností, nikoliv majitelům objektů (až na výjimky). Za plnění povinností na úseku požární ochrany u právnických osob odpovídá statutární orgán a u podnikající fyzické osoby tyto osoby nebo jejich odpovědný zástupce.

a) Shodné povinnosti provozovatelů činností všech tří kategorií činností (dle § 5 zákona o PO v podrobnostech § 11 vyhlášky o požární prevenci)

- Obstarávat a zabezpečovat v potřebném množství a druzích požární techniku, věcné prostředky PO a požárně bezpečnostní zařízení se zřetelem na požární nebezpečí provozované činnosti a udržovat je v provozuschopném stavu. U vyhrazené požární techniky, věcných prostředků PO a požárně bezpečnostních zařízení, kromě výrobků stanovených podle zvl. právních předpisů, lze instalovat a používat pouze schválené druhy.
 - Potřebné množství a druhy požární techniky, věcných prostředků požární ochrany nebo požárně bezpečnostních zařízení vyplývá z požárně bezpečnostního řešení stavby nebo z obdobné dokumentace, která je součástí projektové dokumentace, ověřené stavebním úřadem podle zvláštního předpisu nebo je stanoveno v jiném právním předpisu. Není-li k dispozici uvedená dokumentace, postupuje se dle požadavků stanovených vyhláškou o požární prevenci – zejména stanovením určitého počtu věcných prostředků požární ochrany na plochu (§ 2 odst. 5 vyhlášky o požární prevenci). U činností se zvýšeným nebo s vysokým požárním nebezpečím mohou být stanovené počty rozšířeny např. na základě schválené dokumentace požární ochrany.
 - U všech instalovaných požárně bezpečnostních zařízení a věcných prostředků PO (např. přenosné hasicí přístroje) se provádí kontrola provozuschopnosti jednou za rok, pokud výrobce, ověřená projektová dokumentace nebo podrobnější dokumentace nestanoví lhůty kratší, a prokazuje se dokladem o kontrole provozuschopnosti.

- Vytvářet podmínky pro hašení požárů a pro záchranné práce, zejména udržovat volné příjezdové komunikace a nástupní plochy pro požární techniku, únikové cesty a volný přístup k nouzovým východům, k rozvodným zařízením elektrické energie, k uzávěrům vody, plynu, topení a produktovodům, k věcným prostředkům požární ochrany a k ručnímu ovládání požárně bezpečnostních zařízení.
 - Podmínkami pro hašení požárů a pro záchranné práce se rozumí souhrn organizačních a popřípadě i technických opatření, umožňujících při využití existujících předpokladů, zejména stavebně technických, provedení rychlého a účinného zásahu, evakuace osob, zvířat a materiálu a záchranných prací. K tomu je zapotřebí:
 - ⇒ zřetelně označit číslo tísňového volání (150 hasiči, 112 jednotné evropské číslo tísňového volání, 155 zdravotnická záchranná služba, 158 Policie ČR),
 - ⇒ umožnit přístup ke spojovacím prostředkům (zabezpeč. jejich provozuschopnosti a použitelnosti pro účely tísňového volání),
 - ⇒ dodržovat trvale průjezdné šířky příjezdových komunikací nejméně 3 m k objektům, k nástupním plochám pro požární techniku a ke zdrojům vody, určeným pro hašení; zajištění této povinnosti je značně problematické zejména v obytné zástavbě, kdy parkující motorová vozidla zcela znemožňují příjezd zasahujících vozidel,
 - ⇒ provést značení a umožnit použití nástupních ploch pro požární techniku a požárních výtahů; nástupní plocha slouží k nástupu požárních jednotek a požární techniky k protipožárnímu zásahu, požární výtah zajišťuje rychlou dopravu požárních jednotek a požární techniky do všech podlaží objektu – jeho provoz musí být po stanovenou dobu v průběhu požáru bezpečný,
 - ⇒ zajistit trvalou použitelnost vnitřních a vnějších zásahových cest (např. požární výtahy, požární žebříky) a volný přístup k zařízení pro zásobování požární vodou,
 - ⇒ označit rozvodná zařízení elektrické energie, hlavní vypínače elektrického proudu, uzávěry vody, plynu, produktovodů, uzávěry rozvodů ústředního topení.
 - K provedení evakuace osob, zvířat a materiálu a provedení záchranných prací zajišťují právnické osoby a podnikající fyzické osoby, aby:
 - ⇒ byly označeny nouzové (únikové) východy, evakuační výtahy a směry úniku osob ve všech objektech, kde se při provozovaných činnostech může vyskytovat veřejnost nebo osoby v pracovním poměru nebo obdobném pracovním vztahu; toto označení nemusí být provedeno v objektech s východy do volného prostoru, které jsou zřetelně viditelné a dostupné z každého místa,
 - ⇒ byly trvale volně průchodné komunikační prostory (chodby, schodiště apod.), které jsou součástí únikových cest tak, aby nebyla omezena nebo ohrožena evakuace nebo záchranné práce,
 - ⇒ chráněné únikové cesty a všechny jejich součásti nebyly využívány způsobem, zvyšujícím požární riziko, tzn. aby se v těchto prostorech nevyskytovaly hořlavé látky a předměty.
- Dodržovat technické podmínky a návody, vztahující se k požární bezpečnosti výrobků nebo činností.
 - Jedná se o dodržování nejen právních předpisů, ale i návodů od výrobců a dovozců.
- Označovat pracoviště a ostatní místa příslušnými bezpečnostními značkami, příkazy, zákazy a pokyny ve vztahu k požární ochraně, a to včetně míst, na kterých se nachází věcné prostředky požární ochrany a požárně bezpečnostní zařízení.
- Pravidelně kontrolovat prostřednictvím odborně způsobilé osoby, technika PO nebo preventisty PO dodržování předpisů o PO a neprodleně odstraňovat zjištěné závady.

- Pravidelné kontroly dodržování předpisů o PO se zabezpečují formou preventivních požárních prohlídek prověřováním dokladů o plnění povinností stanovených předpisy o požární ochraně.
- Umožnit orgánu státního požárního dozoru (také „SPD“) provedení kontroly plnění povinností na úseku požární ochrany, poskytovat mu požadované doklady, dokumentaci a informace, vztahující se k zabezpečování požární ochrany v souladu se zákonem o PO a ve stanovených lhůtách splnit jím uložená opatření.
 - Požární kontrola s výjimkou komplexní kontroly nemusí být oznamována předem. Na vyzvání kontrolního pracovníka je kontrolovaná osoba povinna předložit všechny doklady, kterými je možné doložit plnění povinností na úseku požární ochrany.
- Poskytovat bezúplatně orgánu SPD výrobky nebo vzorky nezbytné k provedení požárně technické expertizy ke zjištění příčiny vzniku požáru.
- Bezodkladně oznamovat územně příslušnému operačnímu středisku HZS kraje každý požár vzniklý při činnostech, které provozují, nebo v prostorách, které vlastní nebo užívají.
- Právníkové osoby a podnikající fyzické osoby nesmí vypalovat porosty. Při spalování hořlavých látek na volném prostranství jsou povinny, se zřetelem na rozsah této činnosti, stanovit opatření proti vzniku a šíření požáru. Spalování hořlavých látek na volném prostranství, včetně navrhovaných opatření, jsou povinny předem oznámit územně příslušnému hasičskému záchrannému sboru kraje, který může stanovit další podmínky pro tuto činnost, popřípadě může takovou činnost zakázat.
- Vlastník nebo uživatel zdrojů vody pro hašení požárů je povinen tyto udržovat v takovém stavu, aby bylo umožněno použití požární techniky a čerpání vody pro hašení požárů.
 - V tomto a následujícím případě se může jednat o právnickou i fyzickou osobu.
- Vlastník nebo uživatel lesů v souvislých lesních porostech o celkové výměře vyšší než 50 ha je povinen zabezpečit v době zvýšeného nebezpečí vzniku požáru, nad rámec povinností stanovených v § 5 zákona o požární ochraně, opatření pro včasné zjištění požáru v lesích a proti jeho rozšíření pomocí hlídkové činnosti a potřebným množstvím sil a prostředků PO, pokud tak neučiní Ministerstvo zemědělství podle zvláštního zákona.

b) Shodné povinnosti provozovatelů činností se zvýšeným požárním nebezpečím a s vysokým požárním nebezpečím

Ve smyslu zejména § 6, 13, 15 a 16 zákona o PO jsou právnické osoby provozující činnosti se zvýšeným požárním nebezpečím a s vysokým požárním nebezpečím dále povinny:

- Stanovit organizaci zabezpečení PO s ohledem na požární nebezpečí provozované činnosti.
 - Stanovením organizace zabezpečení PO si provozovatel činnosti upravuje vlastní organizační systém nezbytný pro plnění povinností. Vždy obsahuje přiřazení úkolů v PO k určeným funkcím s uvedením požadované odborné kvalifikace nebo způsobilosti a dále např. příkazy, zákazy, pokyny, požadavky na údržbu, kontroly a opravy technických zařízení, systém provádění preventivních požárních prohlídek, stanovení požadavku na provádění cvičného požárního poplachu, zajištění PO v době sníženého provozu a mimopracovní době.
- Prokazatelným způsobem stanovit a dodržovat podmínky požární bezpečnosti provozovaných činností, případně technologických postupů a zařízení, nejsou-li podmínky provozování činností a zabezpečování údržby a oprav zařízení stanoveny zvláštním právním předpisem.
 - Podmínky požární bezpečnosti se stanoví k zabránění vzniku požáru a k ochraně osob, zvířat a majetku v případě vzniku požáru a k zamezení jeho šíření. Prokazatelně se vyhodnotí např. vyskytující se možné zdroje zapálení, požárně technické charakteristiky, základní charakteristiky požární bezpečnosti staveb a technologií. Na

základě vyhodnocení se stanoví podmínky požární bezpečnosti, např. oprávnění a povinnosti osob, potřebný počet preventivních požárních hlídek, požadavky na bezpečný pobyt a pohyb osob, způsob zabezpečení volných únikových cest. Podmínky požární bezpečnosti se zpracují do příslušných druhů dokumentace požární ochrany uvedených v § 27 vyhlášky o požární prevenci. Za rozsah a způsob stanovení podmínek požární bezpečnosti odpovídá zpracovatel (osoba odborně způsobilá nebo technik požární ochrany), přičemž vychází ze stavu vědeckých a technických poznatků známých v době jejich stanovení. Za splnění tohoto požadavku se považuje dodržení podmínek stanovených normativními požadavky.

- Zajišťovat údržbu, kontroly a opravy technických a technologických zařízení způsobem a ve lhůtách stanovených podmínkami požární bezpečnosti nebo výrobcem zařízení.
 - Podmínky požární bezpečnosti mohou být uvedeny v návodech od výrobce nebo dovozce – tyto musí provozovatel dodržovat přímo. Nebo mohou být uvedeny v nezávazných předpisech např. v ČSN, pak je může provozovatel využívat a zpracovat si tyto podmínky do své dokumentace nebo si je může stanovit sám, přičemž musí dodržet stanovenou míru bezpečnosti. Stanovené podmínky musí být dodržovány.
- Stanovit z hlediska požární bezpečnosti požadavky na odbornou kvalifikaci osob pověřených obsluhou, kontrolou, údržbou a opravami technických a technologických zařízení, pokud to není stanoveno zvláštními právními předpisy, a zabezpečit provádění prací, které by mohly vést ke vzniku požáru, pouze osobami s příslušnou kvalifikací.
 - Tento bod navazuje na předchozí. V případě, kdy neexistuje právní předpis ani pokyn od výrobce ke stanovení podmínek požární bezpečnosti, je provozovatel povinen si je stanovit sám.
- Mít k dispozici požárně technické charakteristiky vyráběných, používaných, zpracovávaných nebo skladovaných látek a materiálů, potřebné ke stanovení preventivních opatření k ochraně života a zdraví osob a majetku.
 - Zde se jedná o požárně technické charakteristiky, které ovlivňují požární bezpečnost. Nejedná se o prostý výčet všech požárně technických charakteristik všech vyskytujících se materiálů.
- Zřídit preventivní požární hlídku v prostorách s nejméně třemi zaměstnanci, ve kterých provozují činnosti se zvýšeným/vysokým požárním nebezpečím a v případech, kdy tak stanoví nařízení kraje nebo obecně závazná vyhláška obce.
 - Počet členů preventivní požární hlídky není stanoven a stanovuje se dle místních podmínek. Je nutné zohlednit zejména případnou absenci jednotlivých členů preventivní požární hlídky (dovolená, nemoc, služební cesta apod.) a jejich fyzickou a psychickou zdatnost včetně odpovídající znalosti provozu.
- Zpracovávat předepsanou dokumentaci požární ochrany, plnit podmínky požární bezpečnosti v ní stanovené a udržovat ji v souladu se skutečným stavem.
- Zabezpečit pravidelné školení zaměstnanců o požární ochraně a odbornou přípravu zaměstnanců, zařazených do preventivních požárních hlídek, jakož i preventistů PO.

c) Povinnosti provozovatelů činností s vysokým požárním nebezpečím

Ve smyslu § 6a zákona o PO jsou právnické osoby a podnikající fyzické osoby, provozující činnosti s vysokým požárním nebezpečím, dále povinny:

- Prostřednictvím odborně způsobilé osoby zabezpečit **posouzení požárního nebezpečí** z hlediska ohrožení osob, zvířat a majetku a plnění dalších povinností na úseku PO.
 - Posouzení požárního nebezpečí činností s vysokým požárním nebezpečím může zpracovat pouze odborně způsobilá osoba. Předkládá se před započatím činnosti místně příslušnému HZS kraje, který jej schvaluje formou správního rozhodnutí.

2.2. Zvláštní povinnosti majitelů zdrojů vod a lesů

Zdolávání požárů bylo vždy považováno z principu za veřejný zájem a vždy bylo spojeno se spotřebou vody.

a) Zákon č. 274/2001 Sb., o vodovodech a kanalizacích pro veřejnou potřebu, také obsahuje zmíněný princip dokonce ve dvou ustanoveních:

- § 8 (Práva a povinnosti vlastníka vodovodu a kanalizace) obsahuje ustanovení ve znění:
„(10) Vlastník vodovodu i provozovatel vodovodu jsou povinni umožnit přístup k vodovodu a umožnit bezplatný odběr vody jednotkám PO při likvidaci požáru.“ ,
- § 20 (Vodné a stočné) pak obsahuje ustanovení ve znění:
„(7) Povinnost platit vodné a stočné se nevztahuje na jednotky PO při požárním zásahu.“ .

b) Obdobně zákon č. 254/2001 Sb., o vodách (vodní zákon), v ustanovení:

- § 8 odst. 3 písm. c) umožňuje jednorázový odběr povrchových nebo podzemních vod pro účely při mimořádných událostech a požárech bez povolení vodoprávního úřadu,
- § 101 odst. 4 je odběr vody pro požární účely z povrchových zdrojů osvobozen od plateb správcům vodních toků,
- § 101 odst. 4 jsou osvobozeny od poplatku za odběr vody z podzemních zdrojů finančním úřadům odběry vody nepřesahující 6000 m³ za rok nebo nepřesahující 500 m³ za měsíc.

c) Majitelé lesů mají za povinnost zajišťovat PO ve svých lesích. Aby to bylo reálné, je k tomuto účelu jednotkami PO využíván tzv. systém letecké hasičské služby, v rámci kterého Ministerstvo zemědělství, v jehož působnosti je většina lesních porostů v ČR, smluvně zajišťuje personál a letecké prostředky Ministerstva vnitra a soukromých provozovatelů letecké techniky pro provádění hlídkové činnosti a hašení lesních požárů. Pokud majitel lesa není schopen si zajistit PO v lese sám, má za povinnost využívat tohoto systému.

3. POKUTY A PŘESTUPKY NA ÚSEKU POŽÁRNÍ OCHRANY

Za neplnění povinností na úseku požární ochrany řeší zákon č. 133/1985 Sb. postihy:

- pro právnické a podnikající fyzické osoby až do výše 1 milion Kč; skutkové podstaty – konkrétně viz § 76,
- fyzické osoby, které se dopouští přestupků na úseku požární ochrany, řeší § 78 a mohou být pokutovány do částky 25 000 Kč.

4. DOKUMENTACE, ŠKOLENÍ A STÁTNÍ POŽÁRNÍ DOZOR

4.1. Dokumentace požární ochrany (ve vztahu k činnostem se zvýšeným a vysokým požárním nebezpečím)

Dokumentací PO se **stanovují podmínky** požár. bezpečnosti provozovaných činností a **prokazuje se plnění** některých povinností, stanovených předpisy PO. Je tvořena:

1. dokumentace o začlenění do kategorie činností se zvýšeným požárním nebezpečím nebo s vysokým požárním nebezpečím (§ 28 vyhlášky o požární prevenci),
2. stanovení organizace zabezpečení požární ochrany (§ 30 vyhlášky o požární prevenci),
3. požární řád (§ 31 vyhlášky o požární prevenci),
4. požární poplachové směrnice (§ 32 vyhlášky o požární prevenci),

5. požární evakuační plán (§ 33 vyhlášky o požární prevenci),
6. dokumentace zdolávání požárů (§ 34 vyhlášky o požární prevenci),
7. řád ohlašovny požárů (§ 35 vyhlášky o požární prevenci),
8. tematický plán a časový rozvrh školení zaměstnanců a odborné přípravy preventivních požárních hlídek a preventistů PO (§ 36 vyhlášky o požární prevenci),
9. dokumentace o provedeném školení a odborné přípravě preventivních požárních hlídek a preventistů PO (§ 36 vyhlášky o požární prevenci),
10. požární kniha (§ 37 vyhlášky o požární prevenci),
11. dokumentace o činnosti a akceschopnosti jednotky požární ochrany, popřípadě požární hlídky (§ 19 vyhlášky č. 247/2001 Sb., o jednotkách požární ochrany),
12. jiná dokumentace obsahující podmínky požární bezpečnosti, zpracovávaná a schvalovaná, popř. vedená podle zvl. předpisů či podmínek (§ 27 vyhlášky o požární prevenci), např.:
 - požárně bezpečnostní řešení stavby, které je nedílnou součástí dokumentace pro stavební řízení ve smyslu stavebního zákona,
 - bezpečnostní dokumentace podle zákona o prevenci závažných havárií,
 - bezpečnostní listy podle zákona o chemických látkách a chemických přípravcích,
 - doklady prokazující dodržování technických podmínek a návodů vztahujících se k požární bezpečnosti výrobků nebo činností (§ 38 vyhlášky o požární prevenci),
 - rozhodnutí a stanoviska správních úřadů, týkající se požární bezpečnosti při provozovaných činnostech.

Dokumentaci požární ochrany uvedenou pod body 1 až 8 schvaluje statutární orgán právnické osoby nebo jím pověřený vedoucí zaměstnanec, podnikající fyzická osoba nebo její odpovědný zástupce před zahájením činnosti, k níž se dokumentace vztahuje.

Dokumentace požární ochrany uvedená pod body 1 až 8 se kontroluje jednou za rok nebo po každém požáru anebo po každé provedené změně, která měla vliv na její obsah. Požadavky, stanovené na některé druhy dokumentace požární ochrany, uvedené pod body 1 až 11, mohou být zapracovány do jiné organizační nebo provozní dokumentace vedené právnickou osobou nebo podnikající fyzickou osobou.

Ukládá se takovým způsobem, aby byla dostupná osobám/zaměstnancům, jichž se týká, jakož i orgánům státního požárního dozoru. Musí být vedena takovým způsobem, aby v případě požáru bylo možné prokázat plnění zákonem stanovených povinností.

4.2. Školení a odborná příprava o požární ochraně

Povinnost školení zaměstnanců o požární ochraně se vztahuje na všechny fyzické osoby, které jsou v pracovním nebo jiném obdobném poměru k právnické osobě nebo podnikající fyzické osobě. Školení se provádí zvláště pro vedoucí zaměstnance a pro ostatní zaměstnance. Pro fyzické osoby, které se příležitostně zdržují na pracovištích právnických osob nebo podnikajících fyzických osob, se školení o požární ochraně zabezpečuje, jestliže tyto osoby vykonávají činnosti se zvýšeným požárním nebezpečím nebo s vysokým požárním nebezpečím nebo přicházejí do styku s těmito činnostmi.

a) Školení zaměstnanců se provádí pro zaměstnance, kteří přímo vykonávají **činnosti** se zvýšeným požárním nebezpečím nebo s vysokým požárním nebezpečím a dále pro ty, kteří se mohou vyskytovat na pracovištích, kde se provozují činnosti se zvýšeným požárním nebezpečím nebo s vysokým požárním nebezpečím nebo kterých se mohou dotýkat podmínky požární bezpečnosti, stanovené pro činnosti se zvýšeným požárním nebezpečím nebo s vysokým požárním nebezpečím. Současně nesmí být opomenuta řídicí linie vedoucích zaměstnanců.

- Školení zaměstnanců o požární ochraně se provádí při nástupu do zaměstnání a při každé změně pracoviště nebo pracovního zařazení zaměstnance, pokud se tím mění i obsah jeho předchozího školení o požární ochraně. Školení se opakuje nejméně jednou za 2 roky.
- Školení ved. zaměstnanců o PO se provádí při nástupu do funkce, opakuje se 1x/3 r.
- Školení osob, pověřených zabezpečováním PO v době sníženého provozu a v mimoprac. době, se zabezpečuje před zahájením činnosti a opakuje se nejméně jednou za rok.
- Školení osob, vykonávající činnosti se zvýšeným požárním nebezpečím a s vysokým požárním nebezpečím na pracovištích práv. osob nebo podnik. fyz. osob a nejsou k nim v prac. poměru nebo obdobném prac. vztahu, se provádí v rozsahu školení zaměstnanců.

b) Školení o požární ochraně pro osoby, které se příležitostně zdržují na pracovištích práv. osob či podnik. fyzických osob provozujících činnosti se zvýšeným požárním nebezpečím nebo s vysokým požárním nebezpečím, nebo které s těmito činnostmi přicházejí do styku, se zabezpečuje v nezbytném rozsahu a způsobem stanoveným provozovatelem těchto činností v dokumentaci požární ochrany.

c) Odborná příprava zaměstnanců zařazených do preventivních požárních hlídek se provádí před zahájením činnosti se zvýšeným požárním nebezpečím nebo s vysokým požárním nebezpečím. U opakovaných činností se provádí nejméně jednou za rok.

Na odbornou přípravu osob, které jsou zařazeny do preventivních požárních hlídek a nejsou zaměstnanci právnické osoby nebo podnikající fyzické osoby, se vztahují stejné požadavky jako na odbornou přípravu zaměstnanců zařazených do preventivních požárních hlídek. Odborná příprava preventistů požární ochrany se provádí před zahájením jejich činnosti a opakuje se nejméně jednou za rok.

Rozsah a obsah školení a odborné přípravy určuje právnická osoba nebo podnikající fyzická osoba tematickým plánem a časovým rozvrhem. Rozsah a obsah musí odpovídat vykonávaným činnostem a pracovním zařazením zaměstnanců.

d) Znalosti, získané při školení zaměstnanců, odborné přípravě preventivních požárních hlídek a odborné přípravě preventistů požární ochrany, **se ověřují** v rozsahu a způsobem určeným v dokumentaci požární ochrany, např. v dokumentaci o školení a odborné přípravě preventivních požárních hlídek a preventistů požární ochrany.

4.3. Úkoly státního požárního dozoru (SPD)

a) Státní požární dozor (dle § 31 zákona o PO) **se vykonává jako:**

- kontrola dodržování povinností stanovených předpisy o požární ochraně (jedná se o průběžný dohled státu nad dodržováním povinností),
- posuzování dokumentace zpracované dle stavebního zákona (posuzuje se dokumentace ke stavbě ve smyslu stavebního zákona),
- ověřování, zda byly dodrženy podmínky požární bezpečnosti staveb (ověřuje se provedení stavby v souladu s ověřenou projektovou dokumentací v rámci řízení podle stavebního zákona),
- schvalování posouzení požárního nebezpečí činností s vysokým požárním nebezpečím,
- zjišťování příčin vzniku požáru (zjišťuje příčina požáru, ale také kdo je odpovědný za vzniklý požár, tzn. za vzniklou škodu, přičemž se postupuje v součinnosti s Policií ČR),
- kontrola připravenosti a akceschopnosti jednotek požární ochrany (jedná se o průběžný dohled státu nad dodržováním povinností u jednotek požární ochrany obcí a podniků),
- ukládání opatření k odstranění zjištěných nedostatků a kontrola plnění těchto opatření (uplatňuje se při kontrolní činnosti).

b) Orgány vykonávající státní požární dozor

Dotčenými orgány státní správy na úseku požární ochrany a orgány vykonávající státní požární dozor jsou:

- místně příslušný **HZS kraje** (s výjimkou posuzování výrobků a funkčnosti systémů vyhrazených požárně bezpečnostních systémů),
- **MV – generální ředitelství HZS ČR** pouze posuzováním dokumentace podle stavebního zákona a ověřováním dodržení podmínek požární bezpečnosti staveb u staveb, které se mají uskutečnit na území dvou nebo více krajů, nebo u staveb, které si vyhradí.

Příslušníci pověřeni plněním úkolů na úseku požární ochrany jsou povinni zachovávat mlčenlivost o skutečnostech, které v obecném zájmu nebo v zájmu zúčastněných osob mají zůstat utajeny před nepovolanými osobami. Povinnost mlčenlivosti trvá i po skončení pracovního poměru nebo po splnění úkolu.

Příslušníci jsou oprávněni provádět potřebná zjištění a služební úkony, nahlížet do příslušné dokumentace a požadovat potřebnou součinnost. Při provádění úkonů jsou oprávněni ke vstupu do objektů a zařízení, ke vstupu na nemovitost na dobu nutnou k řádnému provedení těchto činností.

5. ÚKOLY ORGÁNŮ SAMOSPRÁVY

5.1. Orgány kraje (§ 27 zákona o PO)

a) Krajský úřad

- projednává koncepci požární ochrany v kraji, vytváří podmínky pro dislokaci a vybavení jednotek HZS, organizuje s HZS kraje požární ochranu v období stavu ohrožení státu a válečného stavu, hradí k zabezpečení plošného pokrytí území kraje jednotkami PO náklady jednotkám SDH vybraných obcí.

b) Rada kraje

- vydává nařízením kraje požární poplachový plán kraje,
- stanoví nařízením kraje podmínky k zabezpečení plošného pokrytí území kraje JPO, zdrojů vody k hašení požárů a tyto zdroje určuje, PO v době zvýšeného nebezpečí vzniku požáru, PO v budovách zvl. významu, PO při akcích, kterých se zúčastňuje větší počet osob.

c) Kraj

- projednává roční zprávu o stavu požární ochrany v kraji,
- k zabezpečení plošného pokrytí území kraje JPO přispívá HZS kraje na financování jeho potřeb a obcím na financování potřeb jejich jednotek SDH obcí.

5.2. Orgány obce (§29 zákona o PO)

a) Obec v samostatné působnosti, např.:

- zřizuje jednotku SDH obce a udržuje její akceschopnost,
- zabezpečuje materiální a finanční potřeby jednotky SDH obce a požární ochrany,
- zabezpečuje a hradí pro členy jednotky SDH obce preventivní zdravotní prohlídky,
- zpracovává stanovenou dokumentaci požární ochrany,
- zřizuje ohlašovnu požárů a další místa, odkud lze hlásit požár,
- zabezpečuje zdroje vody pro hašení požárů a jejich trvalou použitelnost,

- organizuje preventivně výchovnou činnost,
- obecně závaznou vyhláškou vydává požární řád obce a stanoví podmínky k zabezpečení požární ochrany při akcích, kterých se zúčastní větší počet osob.

b) Dokumentace PO vedená obcí

Obec plní obdobně povinnosti uložené zákonem o PO právnickým osobám v rozsahu odpovídajícím kategorii provozované činnosti podle míry požárního nebezpečí. Obec vede další dokumentaci:

- o zřízení jednotky SDH obce nebo o společné jednotce PO,
- řád ohlašovny požárů,
- k zabezpečení preventivně výchovné činnosti,
- požární řád obce (vydává se formou obecně závazné vyhlášky obce),
- k zabezpečení požární ochrany při akcích, kterých se zúčastňuje větší počet osob (vydává se formou obecně závazné vyhlášky obce),
- k zabezpečení úkolů požární ochrany pro období stavu ohrožení státu a válečného stavu,
- plán výkonu služby členů jednotek sboru dobrovolných hasičů vybraných obcí, a to včetně jejich pohotovosti mimo pracoviště.

HZS ČR, správní úřady a orgány samosprávy, jakož i právnické osoby a podnikající fyzické osoby při plnění úkolů podle zákona o PO spolupracují s občanskými sdruženími, veřejně prospěšnými organizacemi a jinými orgány a organizacemi působícími na úseku PO.

6. PREVENTIVNĚ VÝCHOVNÁ ČINNOST (dále i „PVČ“)

6.1. Obsahové zaměření PVČ v návaznosti na zákon o PO

Obce (§ 29, odst.1, písm. n/ zákona č. 133/1985 Sb.) organizují či se podílí na PVČ možnými formami:

- Metodická pomoc při zajišťování PO poskytovaná osobami pověřenými obcí pro fyzické osoby nebo právnické osoby (obdobu dřívějších „preventivních požárních kontrol“ prováděných preventisty obcí)
 - ⇒ zveřejňování nabídky v místním rozhlasu, na úřední desce apod.
- Názorná propagace na informačních tabulích a úředních deskách obce.
- Propagace hasičů při akcích pořádaných obcí.
- Spolupráce s HZS kraje při zajišťování preventivně výchovné činnosti
 - ⇒ den otevřených dveří u HZS kraje,
 - ⇒ organizované návštěvy dětí a mládeže v rámci vyučování na stanicích,
 - ⇒ soutěže (např. v požárním sportu, výtvarné apod.),
 - ⇒ názorná propagace,
 - ⇒ výstavy a akce popularizující požární ochranu a hasiče,
 - ⇒ poradenská a konzultační činnost,
 - ⇒ celoživotní vzdělávání v oblasti požární ochrany a ochrany obyvatelstva,
 - ⇒ propagační materiály s tematikou požární ochrany za mimořádných událostí,
 - ⇒ regionální průzkumy veřejného mínění,
 - ⇒ podpora preventivní činnosti od jednotlivých fyzických osob, které mohou oslovit veřejnost.
- Spolupráce s občanskými sdruženími, veřejně prospěšnými organizacemi a jinými orgány a organizacemi působícími na úseku požární ochrany.

6.2. Obsahové zaměření PVČ v návaznosti na „krizovou legislativu“

Obecní úřady (§ 15, odst. 4 zákona č. 239/2000 Sb., o integrovaném záchranném systému, a § 21a, odst. 2 zákona 240/2000 Sb., o krizovém řízení) zajišťují:

- Přednášky, besedy, instruktáže zaměřené k charakteru možného ohrožení obyvatel obce, k připraveným opatřením k zabezpečení ochrany obyvatelstva, jejího života, zdraví a majetku. Zvláštní pozornost věnovat občanům sluchově, zrakově a tělesně postiženým. Obsah zaměřit diferencovaně, dle možných ohrožení obce, na následující problematiku:
 - ⇒ zdroje a místa nebezpečí vzniku MU v okolí bydliště a pracoviště, kde může dojít k ohrožení životů, zdraví a majetku; jiné možné zdroje vzniku mimořádných událostí,
 - ⇒ připravená opatření k záchraně životů, zdraví a majetku v případě vzniku MU,
 - ⇒ varovný signál „Všeobecná výstraha“ k upozornění na hrozící nebo nastalou mimořádnou událost a chování obyvatelstva po jeho vyhlášení,
 - ⇒ využívání telefonních čísel tísňového volání (112, 150, 155, 158),
 - ⇒ poskytování první pomoci zraněným osobám,
 - ⇒ chování při vyhlášení evakuace (obsah evak. zavazadla, zásady opuštění bytu),
 - ⇒ místo, kde mohou obyvatelé obce obdržet další informace o rizicích vzniku mimořádné události a připravených opatřeních,
 - ⇒ možnosti a způsoby ukrytí při vzniku mimořádných událostí (improvizované ukrytí),
 - ⇒ chování při úniku nebezpečné látky do životního prostředí,
 - ⇒ příprava a použití prostředků improvizované ochrany povrchu těla a dýchacích orgánů při úniku nebezpečných látek do životního prostředí,
 - ⇒ provádění částečné dekontaminace,
 - ⇒ chování při vzniku, v průběhu a po skončení povodní,
 - ⇒ chování při hrozbě použití výbušnin, nálezů podezřelého předmětu, obdržení podezřelé zásilky,
 - ⇒ chování při použití chemických, biologických, radiologických a jaderných zbraní,
 - ⇒ chování v případě vyhlášení epidemiologických a epizootických opatření,
 - ⇒ používání přenosných hasících přístrojů, jednoduchých hasebních prostředků a způsoby hašení malých požárů.
- Porady nebo semináře s právníky osobami a podnikajícími fyzickými osobami na teritoriu obce k seznámení s charakterem možného ohrožení obyvatel obce a s připravenými záchrannými a likvidačními pracemi.
- Využívání informačních a poradenských středisek obcí k informování obyvatel o možnostech vzniku mimořádných událostí, o připravených záchranných a likvidačních pracích a chování obyvatelstva při jejich vzniku.
- Rozhlasové vysílání místní, vysílání místní kabelové televize zaměřené na vzdělávací pořady o chování obyvatelstva při vzniku mimořádné události vyvolané člověkem, přírodními vlivy nebo technickou závadou a které ohrožují život, zdraví, majetek nebo životní prostředí aktualizované na místní podmínky (povodně, sněhové kalamity, požáry, atmosférické poruchy, havárie v chemických provozech a skladech s únikem nebezpečných látek do životního prostředí, radiační havárie, ropné havárie...). Místní kabelovou televizi lze mj. využít k promítání videoklipů natočených k problematice chování obyvatelstva při vzniku mimořádných událostí.

INTEGROVANÝ ZÁCHRANNÝ SYSTÉM

1. ZÁKLADNÍ VÝCHODISKA

Integrovaný záchranný systém (též „IZS“) není institucí, úřadem, sborem, sdružením ani právníckou osobou. Nemá žádné budovy, razítka, rozpočty a nemá žádné stálé funkcionáře ani orgány.

Teprve při vlastním vzniku mimořádné události se osoby (resp. orgány) působící samostatně stávají velitelem zásahu IZS, resp. operační střediska HZS ČR se stávají operačním a informačním střediskem IZS (též „OPIS IZS“). IZS je ve skutečnosti systémem vazeb, systémem práce s nástroji spolupráce a modelovými postupy součinnosti (typovými činnostmi) a je součástí systému pro zajištění vnitřní bezpečnosti státu. Jedná se o systém smluvních ujednání podle předpisy stanovenými pravidly.

1.1. Právní předpisy

Právní úprava oblasti IZS vychází přímo z některých ustanovení Ústavy ČR (č. 1/1993 Sb.), Listiny základních práv a svobod (č. 2/1993 Sb.) a z ústavního zákona o bezpečnosti České republiky (č. 110/1998 Sb.). Působnost v oblasti IZS je kompetenčním zákonem (č. 2/1969 Sb.) svěřena Ministerstvu vnitra, které je tak gestorem právní úpravy IZS. Celá oblast IZS je zastřešena zejména zákonem a prováděcími předpisy – nařízení vlády a 2 vyhlášky.

a) Zákon č. 239/2000 Sb., o integrovaném záchranném systému (zákon o IZS)

Zákon o IZS řeší působnosti, oprávnění a povinnosti všech subjektů, které přichází do styku s přípravou na mimořádné události a při záchranných a likvidačních pracích a při ochraně obyvatelstva. Zákon o IZS je využíván v těch případech, kdy je k provádění záchranných a likvidačních prací nutná současná spolupráce více subjektů – složek integrovaného záchranného systému a je prováděna koordinace.

Pravidla stanovená zákonem o IZS jsou platná i v případech, kdy je vyhlášen některý z tzv. krizových stavů na území postiženém mimořádnou událostí nebo na celou ČR a platí i za válečného stavu.

Zákon o IZS se naopak nevztahuje na předcházení mimořádných událostí dle některých speciálních právních předpisů (tzn. prevenci vzniku takových událostí – např. zákon o prevenci závažných havárií, atomový zákon) a dále i na činnosti spojené s obnovou mimořádnou událostí postiženého území.

K řešení značného počtu mimořádných událostí (tzv. denních událostí), k jejichž vyřešení postačuje jedna věcně příslušná složka, je využíváno speciálních zákonů, které mají v takových případech přednost.

b) Nařízení vlády č. 463/2000 Sb., o stanovení pravidel zapojování do mezinárodních záchranných operací, poskytování a přijímání humanitární pomoci a náhrad výdajů vynakládaných právníckými osobami a podnikajícími fyzickými osobami na ochranu obyvatelstva

Nařízení vlády je zaměřeno a využíváno především na poskytování humanitární pomoci a záchranné práce v zahraničí a financování úkolů ochrany obyvatelstva.

c) Vyhláška č. 328/2001 Sb., o některých podrobnostech integrovaného záchranného systému, v platném znění (dále jen „vyhláška o IZS“)

Vyhláška o IZS se m.j. zabývá zejména koordinací záchranných a likvidačních prací, činností operačních středisek IZS a dokumentací IZS. Vyhláška je dále rozhodujícím předpisem pro územní havarijní plánování a pro vnější havarijní plány jaderných elektráren.

d) Vyhláška č. 380/2002 Sb., k přípravě a provádění úkolů ochrany obyvatelstva

Vyhláška je zaměřena výhradně na oblast ochrany obyvatelstva – řeší problematiku zřizování zařízení CO, informování právnických a fyzických osob, jednotný systém varování a vyrozumění, poskytování tísňových informací, provádění a zajištění evakuace, kolektivní a individuální ochranu, požadavky ochrany obyvatelstva a CO v územním plánování a stavebním řízení.

e) Další předpisy upravující oblast IZS

- **Nařízení krajů**, které stanovují požární poplachový plán kraje, jehož součástí je poplachový plán IZS. Zmocnění k vydávání těchto nařízení obsahuje zákon č. 133/1985 Sb., o požární ochraně.
 - Požární poplachový plán Jihomoravského kraje (součástí je Poplachový plán IZS JMK) byl vydán **nařízením Jihomoravského kraje č. 24** ze dne 22.1.2004 se změnou uveřejněnou v **nařízením Jihomoravského kraje č. 19** ze dne 26.5.2005. Přílohy tohoto nařízení jsou pravidelně aktualizovány předpisem ředitele HZS JMK.
- **Směrnice a metodiky** publikované ve Věstníku vlády pro orgány krajů a obcí, např.:
 - Směrnice 4, č.j. PO-365/IZS-2004 ze 16.11.2004, kterou se stanoví organizační uspořádání krizového štábu kraje a obce, jeho uvedení do pohotovosti, vedení dokumentace a některé další podrobnosti,
 - Metodická pomůcka, č.j. PO-1590/2003 ze 30.6.2003, kterou se doporučují zásady pro jednotné rozlišování a vymezení preventivních, záchranných, likvidačních a obnovovacích (asanačních) prací spojených s předcházením, řešením a odstraněním následků mimořádných událostí.

1.2. Základní složky IZS a ostatní složky IZS

a) Základními složkami IZS podle § 4 odst. a) zákona o IZS jsou Hasičský záchranný sbor ČR, jednotky požární ochrany zařazené v plošném pokrytí území kraje, Policie ČR a zdravotnická záchranná služba, které jsou:

- schopny rychle a nepřetržitě zasahovat,
- mají celoplošnou působnost na území celého státu,
- obsluhují telefonní linku tísňového volání (112, 150, 155 a 158).

b) Celý systém pak řeší i plánovitou pomoc ostatních složek IZS podle § 4 odst. 2 zákona o IZS. Ostatními složkami jsou:

- vyčleněné síly a prostředky ozbrojených sil (Armády ČR),
- ostatní ozbrojené bezpečnostní sbory (např. městská policie, Celní správa...),
- ostatní záchranné sbory (např. Báňská záchranná služba),
- orgány ochrany veřejného zdraví (hygienické stanice),
- havarijní, pohotovostní, odborné a jiné služby (např. tzv. komunální služby),
- zařízení civilní ochrany.

Důležitými ostatními složkami IZS jsou i neziskové organizace a sdružení občanů, které se zabývají záchrannými a likvidačními pracemi – je možno uvést Horskou službu, Vodní záchrannou službu, speleologickou záchrannou službu a další občanská sdružení.

Je nutné také vědět, že zařazení složky v IZS se nemění její právní subjektivita, způsob zřízení, organizace nebo způsob financování. Složka IZS se však musí podřídit zásadám koordinace při společném zásahu, popř. se podílet na přípravě a výcviku.

c) Věcná a osobní pomoc, plánovaná pomoc na vyžádání

Zákon o IZS obsahuje v § 2 písm. g) a h) velmi srozumitelné jednoduché definice věcné a osobní pomoci. Plánovaná pomoc na vyžádání je věcnou (*výjimečně osobní*) pomocí, kterou poskytují ostatní složky IZS. Plánovanost se zabezpečuje uzavřením zvláštního typu smluvního ujednání s názvem „Dohoda o plánované pomoci na vyžádání“.

Teprve uzavření dohody o plánované pomoci na vyžádání učiní z poskytovatele pomoci nebo služby (subjektu) ostatní složku IZS, přičemž okruh ostatních složek IZS není nijak omezen; naopak zákon o IZS ve svém § 21 stanoví, které subjekty jsou takovou dohodou povinny uzavřít, tedy jsou povinny plánovanou pomoc na vyžádání poskytovat.

d) Vztah zvláštních předpisů složek IZS k zákonu o IZS

K řešení značného počtu mimořádných událostí, k jejichž vyřešení postačuje jedna věcně příslušná složka IZS, je využíváno speciálních zákonů (např. zákon o požární ochraně, o Policii ČR, o ochraně veřejného zdraví, vodní zákon, veterinární zákon, atp.).

2. KOORDINACE PŘI SPOLEČNÉM ZÁSAHU IZS

Téměř každá organizace při svém vnitřním chodu využívá hierarchicky strukturované oprávnění k rozhodování (od vedoucího organizace po běžného dělníka nebo úředníka). Takové řízení se obvykle nazývá organizační řízení a je vyjádřeno organizačním řádem organizace nebo obdobným řídicím aktem.

Záchranářské, vojenské, bezpečnostní a další obdobné organizace mají také organizační řízení, současně ale musí stanovit mimořádné oprávnění k řízení při výkonu činností mimo vlastní organizaci. Takové řízení se nazývá operační a mimořádné pravomoci získané při operačním řízení jsou často zakotveny v právních předpisech, protože jejich využívání je tak oprávněné i vůči fyzickým a právníckým osobám vně vlastní organizace.

Prakticky každé použití IZS se děje v rámci operačního řízení a v právních předpisech jsou zakotvena oprávnění OPIS IZS, oprávnění velitele zásahu, starosty obce s rozšířenou působností (dále “ORP”), hejtmána kraje a Ministerstva vnitra při koordinaci záchranných a likvidačních prací.

2.1. Operační a informační střediska IZS

Základní složky IZS jsou informovány o nebezpečí vzniku mimořádných událostí prostřednictvím operačních a informačních středisek IZS (dále „OPIS“). Úkolem OPIS je přijímat tísňové volání (linky **112, 150, 155, 158**) a vyhodnocovat informace o mimořádných událostech. V případě potřeby zabezpečují vyrozumění základních i ostatních složek IZS a vyrozumění státních orgánů a orgánů územních samosprávných celků. OPIS povolává a nasazuje síly a prostředky složek IZS podle poplachového plánu nebo podle požadavků velitele zásahu. Při nebezpečí z prodlení provádí varování obyvatelstva na ohroženém území.

Operační středisko základní složky IZS může, pokud je to technicky možné, přepojit tísňové volání přímo na základní složku, která je k řešení mimořádné události příslušná.

Novějším prvkem v příjmu tísňového volání jsou Telefonní centra tísňového volání (dále jen „TCTV“) na OPIS HZS krajů. TCTV zajišťuje příjem tísňového volání na lince **112** a **150**. Je určeno i pro cizince, protože je zde zaručeno odbavení volání v cizí řeči.

Za účelem vzájemné komunikace zákon o IZS stanovuje funkci koordinujících operačně komunikačních prvků, kterými jsou OPIS IZS. Úlohu OPIS IZS plní OPIS HZS krajů – ta jsou zřízena ve všech krajských městech. Na ústřední úrovni je zřízeno OPIS IZS u MV-generálního ředitelství HZS ČR.

2.2. Stupně poplachu IZS

Stupeň poplachu (tři stupně a čtvrtý zvláštní) předurčují potřebu sil a prostředků pro záchranné a likvidační práce (v závislosti na rozsahu a druhu mimořádné události) na místě zásahu nebo na území, kde probíhá více zásahů.

Potřebný stupeň poplachu vyhláší:

- OPIS IZS při prvotním povolání složek IZS na místo zásahu,
- a zejména upřesňuje velitel zásahu.

Vyhlášení třetího nebo zvláštního stupně poplachu umožňuje starostovi ORP nebo hejtmanovi kraje nebo Ministerstvu vnitra převzít koordinaci ZLP. Podrobnosti ke stupňům poplachu jsou uvedeny ve vyhlášce č. 328/2001 Sb.

2.3. Úrovně koordinace

V rámci režimu zákona o IZS se rozlišují tři úrovně koordinace (řízení) při mimořádné události – při záchranných a likvidačních pracích a činnosti složek IZS. Podle toho, kdo při mimořádné události (též „MU“) provádí vlastní koordinaci záchranných a likvidačních prací, se pojmově rozlišují tři tzv. úrovně řízení:

- taktická úroveň – koordinuje velitel zásahu,
- operační úroveň – koordinuje operační středisko základní složky IZS,
- strategická úroveň – koordinuje starosta ORP, hejtman kraje (primátor HM Prahy) nebo Ministerstvo vnitra (GŘ HZS ČR).

a) **Koordinace na místě zásahu velitelem zásahu – taktická úroveň**

Za místo zásahu se považuje prostor, kde se MU projevuje svými účinky nebo kde se projevy MU předpokládají. Zde za záchranné a likvidační práce (též „ZLP“) odpovídá velitel zásahu, kterým je, pokud zvláštní zákon nestanoví jinak (např. při akcích na zabezpečení veřejného pořádku), hasič – velitel jednotky PO s právem přednostního velení podle zvl. právního předpisu (vyhláška č. 247/2001 Sb.). Velitelem zásahu může být i velitel jednotky SDH obce, kterou obce zřizují ve smyslu zákona o požární ochraně. Velitel zásahu řídí provádění ZLP a koordinuje činnost složek IZS na místě zásahu.

- Velitel zásahu má v souladu se zákonem o IZS pravomoc:
 - zakázat nebo omezit vstup osob na místo zásahu a nařídit, aby místo zásahu opustila osoba, jejíž přítomnost není potřebná, nařídit evakuaci osob, popřípadě stanovit i jiná dočasná omezení k ochraně života, zdraví, majetku a životního prostředí a vyzvat osobu, která se nepodřídí stanoveným omezením, aby prokázala svoji totožnost – tato osoba je povinna výzvě vyhovět,
 - nařídit bezodkladné provádění nebo odstraňování staveb, terénních úprav za účelem zmírnění nebo odvrácení rizik vzniklých MU,
 - vyzvat právnické osoby nebo fyzické osoby k poskytnutí osobní nebo věcné pomoci,

- zřídit štáb velitele zásahu (též „štáb VZ“) jako svůj výkonný orgán a určit náčelníka a členy štábu. Členy štábu jsou zejména velitelé a vedoucí složek IZS, členy mohou být dále fyzické osoby a zástupci právnických osob, se kterými složky IZS spolupracují nebo které poskytují osobní nebo věcnou pomoc,
 - rozdělit místo zásahu na sektory, popřípadě úseky a stanovit jejich velitele, kterým je oprávněn ukládat úkoly a rozhodovat o přidělování sil a prostředků do podřízenosti velitelů sektorů a úseků.
- Štáb velitele zásahu má zpravidla následující strukturu:
- náčelník štábu,
 - člen štábu pro spojení, pro týl, pro analýzu situace na místě zásahu, pro nasazení sil a prostředků,
 - zástupci složek IZS, pomocníci členů štábu.
- Velitelé nebo vedoucí dalších složek IZS působících na místě zásahu mají nedotčenou velitelskou pravomoc (resp. pravomoc nadřízeného) vůči členům své složky. To že jsou koordinováni, znamená, že přijímají úkoly, definují potřeby součinnosti pro jejich splnění a obousměrně si vyměňují další informace s velitelem zásahu. Pokud je zřízen štáb velitele zásahu, jsou do něj začleněni.

b) Koordinace na operační úrovni – OPIS IZS

OPIS IZS povolává na žádost velitele zásahu k zásahu JPO a ostatní složky IZS, případně ve spolupráci s operačními středisky dalších základních složek IZS (PČR a ZZS) povolává síly a prostředky těchto dvou složek IZS. OPIS IZS má mezi středisky koordinační roli, může požadovat uveřejnění informací ve sdělovacích prostředcích, ovládá systémy varování pro obyvatelstvo a je spojovým uzlem mezi místem zásahu a úrovní strategickou.

Nasazení složek IZS probíhá výběrem vhodných složek IZS z poplachového plánu IZS (krajského, ústředního), které mají schopnost (ovládají určitou činnost a jsou pro ni vybaveni) zasáhnout u určitého typu mimořádné události. Poplachové plány IZS jsou ve své podstatě seznamem disponibilních sil a prostředků složek IZS a jejich schopností, současně obsahují potřebné informace (kontaktní údaje, časové limity) pro jejich povolávání, apod.

c) Koordinace hejtmanem nebo starostou ORP nebo MV ČR – strategická úroveň

Tzv. strategická úroveň koordinace ZLP představuje přímé zapojení starosty ORP, hejtmana kraje nebo Ministerstva vnitra do koordinace ZLP. To nastává v situaci, kdy velitel zásahu o jejich koordinaci požádá, v případě hejtmana kraje a Ministerstva vnitra stačí, když je mimořádná událost ohodnocena nejvyšším stupněm poplachu podle poplachového plánu IZS, rozhodnutí zda převezmou koordinaci ZLP je na jejich uvážení.

Ke své koordinaci a rozhodování mohou (ale nemusí) využívat jako pracovní orgán svůj krizový štáb. Strategická koordinace ZLP je možná osobní přítomností hejtmana nebo starosty ORP na místě zásahu s využitím štábu velitele zásahu, nebo z OPIS IZS, u kterých jsou pro tento účel vybaveny místnosti, nebo s využitím vlastních prostor a krizového štábu.

Účelem strategické úrovně při koordinaci ZLP je:

- zapojení sil a prostředků a oprávnění v působnosti MV, jiných ministerstev a ústředních správních úřadů, hejtmanů krajů a starostů ORP ve prospěch a v souladu s potřebami ZLP a ochrany obyvatelstva (OOB) podle poplachového plánu IZS, v souladu s havarijním plánem kraje a vnějším havarijním plánem, nebo i s využitím zahraniční pomoci,
- stanovení priorit ZLP při rozsáhlých MU zejména mezi různými místy zásahu,
- zabezpečení materiálních a finančních podmínek pro činnost složek při provádění ZLP,
- zajištění návaznosti ZLP s opatřeními pro krizové stavy.

3. ÚKOLY ORGÁNŮ SAMOSPRÁVY V RÁMCI IZS

3.1. Působnost a úkoly orgánů kraje (krajského úřadu a hejtmana)

Orgány kraje organizují, usměrňují a sjednocují IZS na území kraje. Pod těmito výrazy je nutné si představit celou škálu činností, které spočívají ve zpracování dokumentace a jejím schvalování (hejtman kraje schvaluje jak havarijní plán kraje, vnější havarijní plány pro více správních obvodů ORP, tak poplachový plán IZS kraje), v organizaci společných jednání a cvičení složek IZS. Kraj je oprávněn i uzavírat součinnostní dohody o vzájemné pomoci při mimořádných událostech s příslušným územním celkem sousedního státu. Servis pro uvedené úkoly obvykle zabezpečuje, kromě příslušné organizační součásti krajského úřadu, HZS kraje.

Hejtman vedle svých výkonných pravomocí organizovat cvičení a koordinovat ZLP zajišťuje prostřednictvím svého poradního orgánu - bezpečnostní rady kraje - kontrolní funkci vůči IZS. Základní složky IZS jsou na základě nařízení vlády povinny podávat výroční a jiné zprávy o své činnosti k projednání tímto orgánem.

3.2. Působnost a úkoly obecního úřadu ORP a starosty ORP

S reformou státní správy došlo k 1.1.2003 k přenesení některých úkolů okresního úřadu a pravomocí přednosta okresního úřadu na obecní úřad ORP a starostu této obce. Je zřejmé, že ORP nemohou tyto úkoly plnit bez určitého servisu HZS krajů. Úkolů je totiž celá řada, a tak HZS kraje pro potřeby ORP mimo jiné:

- koordinuje ZLP, zajišťuje havarijní připravenost stanovenou havarijním plánem kraje a vnějšími havarijními plány a ověřuje ji cvičeními,
- organizuje součinnost mezi OÚ ORP a územními správními úřady s působností v jeho správním obvodu a ostatními obcemi,
- organizuje instruktáže a školení v přípravě složek IZS zaměřené na jejich vzájemnou součinnost,
- seznamuje ostatní obce, právnické a fyzické osoby ve svém správním obvodu s charakterem možného ohrožení obyvatel s připravenými ZLP,
- zpracovává vnější havarijní plán, pokud to vyplývá ze zvláštního právního předpisu a zóna havarijního plánování nepřesahuje správní obvod obecního úřadu ORP.

Rozsah oprávnění a úkolů starosty ORP resp. úřadu ORP v mezích správního obvodu ORP je tak velmi podobný postavení orgánů kraje (s výjimkou organizování a usměrňování IZS, cvičení a uzavírání mezinárodních dohod). Vedle toho však musí ještě pro svou obec plnit úkoly ze zákona o IZS pro obecní úřad a starostu obce.

3.3. Úkoly obecního úřadu a starosty obce

Zákon o IZS stanoví orgánům obce, aby zajišťovaly (organizovaly) připravenost obce na mimořádné události a podílely se na provádění ZLP a na ochraně obyvatelstva. Za tím účelem obecní úřad každé obce má převážnou část úkolů směřovaných do oblasti ochrany obyvatelstva (zejména varování, evakuace a nouzového přežití).

Starosta obce při zajišťování úkolů obce v rámci podílu na provádění ZLP:

- zajišťuje varování osob nacházejících se na území obce před hrozcím nebezpečím,
- organizuje v dohodě s velitelem zásahu nebo se starostou ORP evakuaci osob z ohroženého území obce,
- organizuje činnost obce v podmínkách nouzového přežití obyvatel obce,
- je oprávněn vyzvat právnické a fyzické osoby k poskytnutí osobní nebo věcné pomoci.

V případech výše uvedených úkolů je obec plní konkrétně, protože tyto úkoly nejsou zákonem přeneseny na HZS kraje, jako je tomu např. v případě OÚ ORP.

Významným nástrojem obce při provádění ZLP i v úkolech na úseku ochrany obyvatelstva je jednotka SDH obce, kterou obec zřizuje na základě § 67 zákona č. 133/1985 Sb., o požární ochraně. Další složkou IZS, která se podílí na provádění ZLP, je obecní (městská) policie, která pokud je zřízena, je často do IZS začleněna, a také zařízení CO bez právní subjektivity, jichž je obec zřizovatelem.

Souhrnný přehled kompetencí (odpovědností, působností) orgánů veřejné správy (státní správy a samosprávy) je uveden v tabulce č. 1 této kapitoly.

Poznámka :

Problematika havarijní připravenosti, havarijního plánování a systém jednotek požární ochrany je řešena v samostatných kapitolách těchto skript.

Tabulka č. 1 – Přehled vybraných kompetencí orgánů veřejné správy

VÝTAH Z USTANOVENÍ ZÁKONA č. 239/2000 Sb., O INTEGROVANÉM ZÁCHRANNÉM SYSTÉMU

§ (název)	odst.	obsah
§ 4 – složky IZS	(6)	složky IZS jsou při zásahu povinny se řídit příkazy <u>velitele zásahu</u> , popřípadě pokyny <u>starosty obce s rozšířenou působností</u> , <u>hejtmana kraje</u> , v Praze primátora hlavního města Prahy (dále jen "hejtman") nebo <u>Ministerstva vnitra</u> , pokud provádějí koordinaci ZLP
	(8)	při provádění ZLP za <u>nouzového stavu</u> , <u>stavu ohrožení státu</u> nebo <u>válečného stavu</u> se složky IZS řídí pokyny Ministerstva vnitra . Za <u>stavu nebezpečí</u> se složky IZS na území příslušného kraje řídí pokyny toho, kdo vyhlásil stav nebezpečí podle zvl. práv. předpisu
§ 5 – OPIS IZS	(1)	<u>stálými orgány pro koordinaci složek IZS</u> jsou OPIS IZS , kterými jsou operační střediska HZS kraje a OPIS GR HZS
§ 10 – orgány kraje	(1)	<u>orgány kraje</u> zajišťují přípravu na mimořádné události, provádění záchranných a likvidačních prací a ochranu obyvatelstva
	(2)	<u>krajský úřad</u> při výkonu státní správy za účelem uvedeným v odstavci 1 a) organizuje součinnost mezi obecními úřady obcí s rozšířenou působností a dalšími správními úřady a obcemi v kraji, zejména při zpracování poplachového plánu IZS, zajišťuje havarijní připravenost a ověřuje ji cvičeními (§ 17) b) usměrňuje integrovaný záchranný systém na úrovni kraje c) sjednocuje postupy OÚ ORP a územních správních úřadů s krajskou působností v oblasti ochrany obyvatelstva d) zpracovává plán k provádění záchranných a likvidačních prací na území kraje (dále jen "havarijní plán kraje") e) zpracovává poplachový plán IZS f) spolupracuje při zpracování a aktualizaci povodňového plánu kraje podle zvláštního právního předpisu g) uzavírá dohody s příslušným územním celkem sousedního státu, pokud mezinárodní smlouva schválená Parlamentem České republiky a vyhlášená ve Sbírce zákonů nebo ve Sbírce mezinárodních smluv nestanoví jinak
	(5)	úkoly orgánů kraje uvedené v odstavcích 1 až 4 plní HZS kraje zřízený podle zvláštního zákona. Ten pro zabezpečení záchranných a likvidačních prací plní další úkoly
§ 11 – hejtman kraje		a) organizuje integrovaný záchranný systém na úrovni kraje b) koordinuje a kontroluje přípravu na MU prováděnou orgány kraje, územními správními úřady s krajskou působností, právníckými a fyzickými osobami c) koordinuje ZLP při řešení MU vzniklé na území kraje, pokud přesahuje území jednoho správního obvodu ORP a velitel zásahu vyhlásil nejvyšší stupeň poplachu nebo jej o to požádal anebo jej o koordinaci požádal starosta ORP. Pro koordinaci ZLP může hejtman použít krizový štáb kraje zřízený podle zvláštního právního předpisu d) schvaluje havarijní plán kraje, vnější havarijní plán a poplachový plán IZS kraje
	(1)	obecní úřad ORP při výkonu státní správy kromě úkolů uvedených v § 15 zajišťuje připravenost správního obvodu OÚ ORP na MU, provádění ZLP a ochranu obyvatelstva
	(2)	úkoly OÚ ORP uvedené v odstavci 1 plní HZS kraje, který pro potřebu správních obvodů OÚ ORP a přípravu ZLP dále a) plní úkoly při provádění ZLP stanovené Ministerstvem vnitra b) organizuje součinnost mezi OÚ ORP a územními správními úřady s působností v jeho správním obvodu a ostatními obcemi c) pro zabezpečení ZLP vykonává obdobně činnosti uvedené v § 10 odst. 5 za podmínek stanovených v § 10 odst. 7 d) za podmínek stanovených v § 10 odst. 4 shromažďuje a používá pro zpracování VHP a havarijního plánu kraje potřebné údaje e) seznamuje ostatní obce, právnícké a fyzické osoby ve svém správním obvodu s charakterem možného ohrožení obyvatel s připravenými záchrannými a

		likvidačními pracemi f) zpracovává VHP, pokud to vyplývá ze zvláštního právního předpisu a ZHP nepřesahuje správní obvod OÚ ORP g) spolupracuje při zpracování VHP a při koordinovaném řešení MU s krajským úřadem, pokud ZHP přesahuje území správního obvodu OÚ ORP h) zajišťuje havarijní připravenost stanovenou havarijním plánem kraje a VHP a ověřuje ji cvičeními (§ 17) i) uplatňuje stanoviska k územním plánům a regulačním plánům z hlediska své působnosti v PO, IZS a ochraně obyvatelstva při přípravě na MU
§ 13 – starosta ORP		a) koordinuje ZLP při řešení MU vzniklé ve správním obvodu OÚ ORP, pokud jej velitel zásahu o koordinaci požádal. Pro koordinaci ZLP může starosta ORP použít krizový štáb své obce b) schvaluje vnější havarijní plány
§ 14		<u>hejtman a starosta ORP</u> jsou při své koordinaci ZLP povinni předávat Ministerstvu vnitra zprávy o jejich průběhu prostřednictvím OPIS IZS (§ 5)
§ 15 – orgány obce	(1)	zajišťují připravenost obce na MU a podílejí se na provádění ZLP a na ochraně obyvatelstva
	(2)	<u>obecní úřad</u> při výkonu státní správy za účelem uvedeným v odstavci 1 a) organizuje přípravu obce na mimořádné události b) podílí se na provádění záchranných a likvidačních prací s integrovaným záchranným systémem c) zajišťuje varování, evakuaci a ukrytí osob před hrozícím nebezpečím, pokud zvláštní právní předpis nestanoví jinak d) hospodaří s materiálem civilní ochrany e) poskytuje HZS kraje podklady a informace potřebné ke zpracování havarijního plánu kraje nebo vnějšího havarijního plánu f) podílí se na zajištění nouzového přežití obyvatel obce g) vede evidenci a provádí kontrolu staveb civilní ochrany nebo staveb dotčených požadavky civilní ochrany v obci
	(3)	k plnění úkolů uvedených v odstavci 2 je <u>obec</u> oprávněna zřizovat zařízení civilní ochrany. Při zřizování těchto zařízení a plnění úkolů ochrany obyvatel jsou orgány obce povinny postupovat podle tohoto zákona a zvláštního právního předpisu
	(4)	<u>obecní úřad</u> seznamuje právnické a fyzické osoby v obci s charakterem možného ohrožení, s připravenými záchrannými a likvidačními pracemi a ochranou obyvatelstva. Za tímto účelem organizuje jejich školení
	(5)	<u>obecní úřad</u> je dotčeným orgánem z hlediska ochrany obyvatelstva při rozhodování o umístování a povolování staveb, změnách staveb a změnách v užívání staveb, odstraňování staveb a při rozhodování o povolení a odstraňování terénních úprav a zařízení
§ 16 – starosta obce		při provádění záchranných a likvidačních prací a) zajišťuje varování osob nacházejících se na území obce před hrozícím nebezpečím b) organizuje v dohodě s velitelem zásahu nebo se starostou ORP evakuaci osob z ohroženého území obce c) organizuje činnost obce v podmínkách nouzového přežití obyvatel obce d) je oprávněn vyzvat právnické a fyzické osoby k poskytnutí osobní nebo věcné pomoci
§ 20 – oprávnění vyžadovat pomoc	(2)	<u>hejtman a starosta ORP</u> vyžadují pomoc podle příslušného poplachového plánu IZS . Tuto i další pomoc vyžadují prostřednictvím OPIS IZS kraje
	(5)	<u>hejtman</u> oprávněn vyžadovat pomoc z příslušného územního celku sousedního státu a připravovat její využití pro provádění ZLP, pokud mezinárodní smlouva schválená Parlamentem ČR a vyhlášená ve Sb. z. nebo ve Sbírce mezinárodních smluv nestanoví jinak
	(6)	<u>starosta obce</u> při výzvě k poskytnutí věcné pomoci postupuje při evidenci poskytnutého věcného prostředku podle zvláštního právního předpisu
§ 21 – plánovaná pomoc na vyžádání	(1)	poskytování plánované pomoci na vyžádání se zahrnuje do poplachového plánu IZS; plánovanou pomocí na vyžádání se pro účely tohoto zákona rozumí <u>předem písemně dohodnutý způsob</u> poskytnutí pomoci ostatními složkami IZS OÚ ORP, krajskému úřadu, Ministerstvu vnitra nebo základním složkám IZS při provádění ZLP

	(2)	plánovanou pomoc na vyžádání jsou povinny poskytnout a) ministerstva, územní správní úřady, orgány krajů a obcí v mezích své působnosti b) právnické a fyzické osoby, které jsou vlastníkem nebo uživatelem stavby CO nebo stavby dotčené požadavky civilní ochrany c) zdravotnická zařízení d) ostatní složky IZS uvedené v § 4 odst. 2 e) vojenské záchranné útvary f) ostatní osoby, které se k tomu smluvně zavázaly
§ 22 – ostatní pomoc		na žádost HZS kraje, krajského úřadu nebo MV mohou být pro potřebu složek IZS při provádění ZLP využita hospodářská opatření, vojenské útvary a vojenská zařízení ozbrojených sil České republiky podle zvláštních právních předpisů
§ 23 – právnické a podnikající fyzické osoby	(2)	<u>právnické osoby a podnikající fyzické osoby</u> jsou v souvislosti se ZLP a s jejich přípravou povinny a) poskytnout osobní nebo věcnou pomoc na přímou výzvu velitele zásahu (§ 19) nebo starosty obce (§ 16) nebo prostřednictvím OPIS IZS e) pokud provozují školská, zdravotnická, sociální nebo obdobná zařízení, vytvořit v nich podmínky pro výdej ochranných masek, dětských ochranných vaků, dětských ochranných kazajek, ochranných oděvů, filtrů pro ochranu dýchacích cest a povrchu těla a dalších ochranných prostředků
§ 24	(1)	pokud dojde k MU v souvislosti s provozem technických zařízení a budov, při nakládání s nebezpečnými chemickými látkami a při jejich přepravě nebo při nakládání s nebezpečnými odpady (dále jen "havárie"), je <u>právnická nebo podnikající fyzická osoba</u> , která je vlastníkem, správcem nebo uživatelem uvedených zařízení, budov, látek nebo odpadů, povinna a) podílet se na přípravě ZLP a na zpracování havarijního plánu kraje nebo vnějšího havarijního plánu tím, že poskytne na vyžádání HZS kraje , pokud zvláštní právní předpis nestanoví jinak, informace
	(2)	právnická osoba nebo podnikající fyzická osoba, u které došlo k havárii, je povinna a) provádět neprodleně záchranné a likvidační práce, b) ohlásit neprodleně havárii místně příslušnému OPIS IZS a bezprostředně ohroženým obcím ; tím není dotčena oznamovací povinnost stanovená podle zvláštních právních předpisů e) spolupracovat při odstraňování havárie se složkami IZS, správními úřady a orgány krajů a obcí f) uhradit krajskému úřadu nebo složkám IZS náklady spojené s poskytnutím věcné a osobní pomoci, s likvidačními pracemi a se škodami prokazatelně vzniklými havárií g) zabezpečit asanační práce podle pokynů příslušných správních úřadů nebo obcí h) zabezpečit zneškodnění odpadů, které vznikly v důsledku havárie i v důsledku její likvidace
§ 25 – fyzické osoby	(1)	<u>fyzická osoba</u> pobývající na území České republiky má právo na informace o opatřeních k zabezpečení ochrany obyvatelstva a na poskytnutí instruktáže a školení ke své činnosti při MU
	(2)	<u>fyzická osoba</u> je povinna a) strpět omezení vyplývající z opatření stanovených při MU a omezení nařízená velitelem zásahu při provádění ZLP b) poskytnout na výzvu starosty obce nebo velitele zásahu osobní nebo věcnou pomoc c) strpět, pokud je to nutné k provádění ZLP a pokud je vlastníkem, uživatelem nebo správcem nemovitosti, vstup osob provádějících ZLP na pozemky nebo do objektů, použití nezbytné techniky, provedení terénních úprav, budování ochranných staveb, vyklizení pozemku a odstranění staveb, jejich částí, zařízení a porostů
§ 26 – výjimky	(4)	osoby <u>osvobozené</u> od osobní pomoci mohou poskytnout dobrovolnou pomoc

§ 27 – kontrola	(1)	ministerstvo, HZS kraje a orgány obcí , které zajišťují přípravu na MU, ZLP a ochranu obyvatelstva, jsou oprávněny v mezích své působnosti kontrolovat dodržování tohoto zákona a předpisů vydaných k jeho provedení. Při vykonávání kontrolní činnosti se řídí základními pravidly stanovenými zvláštním právním předpisem
	(2)	kontrolu uvedenou v odstavci 1 vykonává <u>u obce krajský úřad, u krajského úřadu a HZS kraje Ministerstvo vnitra</u>
§ 28 – pokuty	(1)	za nesplnění povinnosti podle tohoto zákona může orgán , který porušení povinnosti zjistil, uložit a) <u>fyzické osobě</u> pokutu do výše 20 000 Kč b) <u>právníké osobě nebo podnikající fyzické osobě</u> pokutu do výše 3 000 000 Kč
	(2)	nebyla-li povinnost splněna ani ve lhůtě stanovené při uložení pokuty, lze uložit pokutu opětovně
	(3)	řízení o uložení pokuty lze zahájit do 1 roku ode dne, kdy se o porušení povinnosti dozvěděl orgán, který pokutu ukládá, a musí být pravomocně skončeno do 3 let od porušení povinnosti. Pokuta je splatná do 30 dnů od nabytí právní moci rozhodnutí, jímž byla pokuta uložena
	(4)	pokutu vybírá a vymáhá orgán , který ji uložil
	(5)	výnos pokut je příjmem státního rozpočtu, pokud zvláštní právní předpis nestanoví jinak
§ 29 – náhrady	(1)	za omezení vlastnického nebo užívacího práva, poskytnutí věcné nebo osobní pomoci náleží práv. nebo fyz. osobě peněžní náhrada. Náhradu poskytuje krajský úřad , v jehož územním obvodu byla pomoc poskytována; vyplácí se do 6 měsíců od ukončení ZLP
	(5)	obce, kraje , popř. základní složky IZS jsou oprávněny požadovat uhrazení nákladů, které vynaložily jako náhradu za poskytnutí věcné nebo osobní pomoci, za provedené likvidační práce a škody prokazatelně vzniklé havárií (§ 24), po původci havárie. Těmito úhradami se kompenzují vynaložené výdaje
§ 32 – hromadné inf. prostředky		každý, kdo provozuje hromadné informační prostředky, včetně televizního a rozhlasového vysílání, je povinen bez náhrady nákladů na základě žádosti OPIS IZS neprodleně a bez úpravy obsahu a smyslu uveřejnit tísňové informace potřebné pro ZLP
§ 33	(2)	za <u>stavu ohrožení státu</u> vyhlášeného v souvislosti se zajišťováním obrany České republiky před vnějším napadením a za <u>válečného stavu</u> plní složky IZS i právnické a fyzické osoby úkoly stanovené tímto zákonem, pokud zvláštní právní předpis nestanoví jinak
§ 34		tento zákon se vztahuje i na případy, kdy jde o MU, kterou je ohroženo veřejné zdraví a <u>orgán ochrany veřejného zdraví</u> požádá HZS kraje, orgán kraje nebo Ministerstvo vnitra o společné řešení MU
§ 35a		působnosti stanovené krajskému úřadu nebo OÚ ORP podle tohoto zákona jsou výkonem státní správy v přenesené působnosti

JEDNOTKY POŽÁRNÍ OCHRANY

1. ZÁKLADNÍ PŘEDPOKLADY

1.1. Právní předpisy

a) **Zákon č. 133/1985 Sb., ve znění pozdějších předpisů (o požární ochraně)**

- ukládá povinnosti ministerstvům a jiným správním úřadům, právnickým osobám a fyzickým osobám a dále vyjádřením působností a postavení orgánům státní správy i samosprávy a postavení a povinností jednotek požární ochrany vytváří podmínky pro účinnou ochranu života a zdraví občanů a majetku před požáry a pro poskytování pomoci při živelních pohromách jiných mimořádných událostech.

b) **Zákon č. 238/2000 Sb. (o Hasičském záchranném sboru ČR)**

- upravuje organizaci, řízení a úkoly Hasičského záchranného sboru ČR, včetně práv a povinností příslušníků.

c) **Vyhláška č. 247/2001 Sb., ve znění pozdějších předpisů (o organizaci a činnosti jednotek požární ochrany)**

- řeší jednotky požární ochrany – plošné pokrytí, vnitřní organizaci a vybavení, řízení, podmínky akceschopnosti, zásady velení a činnosti hasičů při zásahu a odbornou způsobilost a odbornou přípravu příslušníků.

d) **Nařízení kraje (vydává Rada kraje)**

- požární poplachový plán kraje je vydán nařízením kraje č. 24/2004,
- podmínky k zabezpečení - plošného pokrytí území kraje jednotkami PO,
 - zdrojů vody k hašení požárů a tyto zdroje určuje.
 - finanční zabezpečení JSDHo

1.2. Organizace, působnost, úkoly v PO, síly a prostředky

1.2.1. **Hasičský záchranný sbor ČR (HZS ČR)**

Organizace, působnost a úkoly HZS ČR jsou stanoveny zákonem č. 238/2000 Sb., o Hasičském záchranném sboru ČR (též „zákon o HZS ČR“). Dále zákon stanoví, že ve sboru působí příslušníci ve služebním poměru a stanoví práva a povinnosti těchto příslušníků. Zákon stanoví, že HZS ČR je složen z generálního ředitelství HZS ČR, 14 HZS krajů, střední odborné a vyšší odborné školy a záchranného útvaru HZS ČR. Dále opravňuje generální ředitelství HZS ČR a HZS krajů zřizovat svá vzdělávací, technická a účelová zařízení. Služební poměr příslušníků HZS je od 1.1.2007 založen zákonem č. 361/2003 Sb.

a) **MV - generální ředitelství HZS ČR**

Zákon o HZS ČR stanoví, že generální ředitelství HZS ČR je součástí Ministerstva vnitra (je jedním z útvarů MV), v jeho čele stojí generální ředitel a m.j. řídí 14 HZS krajů. Toto řízení je založeno jako metodické, s prvky přímého řízení. MV-GR HZS ČR plní i další úkoly vyplývající z jiných zákonů, zejména ze zákona č. 239/2000 Sb., o integrovaném záchranném systému, a zákona č. 240/2000 Sb., o krizovém řízení (krizový zákon).

b) HZS krajů

HZS krajů jsou samostatnými organizačními složkami státu (mají vlastní právní subjektivitu) a jsou napojeny na rozpočtovou kapitolu MV. Řídí v kraji výkon požární ochrany a ochrany před mimořádnými událostmi, zabezpečují řadu úkolů státní správy z působností v požární ochraně, integrovaném záchranném systému, krizovém řízení, civilní nouzové připravenosti a ochraně obyvatelstva.

HZS krajů se m.j. člení na územní odbory (zpravidla v bývalých okresních městech), které vykonávají na území okresů nebo větším (některé územní odbory jsou slučovány) správní a organizační činnosti jménem HZS kraje (protože jsou jeho organizačním článkem, nemají tedy právní subjektivitu). Na územních odborech HZS krajů se zatím soustřeďuje vlastní operační řízení pro dané území (většinou okres) a u některých z nich jsou stále ještě funkční operační střediska, která se ale postupně utlumují a převádí na krajskou úroveň (např. u HZS JMK existuje již několik let pouze krajské OPIS).

Základním článkem územních odborů jsou stanice HZS. Na území JMK je jich ke dni zpracování tohoto dokumentu 26 a až na výjimky jsou umístěny v obcích s rozšířenou působností. Na stanicích jsou dislokovány jednotky HZS krajů (mají zde výjezdovou, technickou a sociální základnu). Pod pojmem jednotka HZS kraje si je třeba představit síly a prostředky HZS ČR určené pro výjezd k mimořádným událostem. Dle velikosti se jednotky dělí na odřad (větší uskupení sil a prostředků pro mezikrajskou či mezinárodní pomoc), čtyři (2 a více družstev), družstva (6 hasičů s technikou), družstva o sníženém početním stavu (4 hasiči s technikou) a skupinu (2-3 hasiči s technikou). Nejběžněji využívané je družstvo o sníženém početním stavu - tyto síly a prostředky jsou základním systémovým prvkem plošného pokrytí území krajů profesními jednotkami PO (také „JPO“).

c) Operační a informační střediska HZS ČR (OPIS)

OPIS zřizuje MV-GŘ HZS ČR a HZS krajů. HZS krajů pro území kraje zřizují krajské OPIS a popř. další územně příslušná OPIS pro vymezené části kraje (netýká se JMK). Jsou vybavena technickým zařízením s nepřetržitou obsluhou pro příjem tísňových volání na linku **150** (a u krajských OPIS i **112**).

Obsluha OPIS (operační důstojníci a operátoři) zabezpečuje nejen vyhodnocení přijatých tísňových volání a vyslání potřebných sil a prostředků jednotek PO k oznámené mimořádné události, ale zabezpečuje i tzv. operační úroveň řízení, což je mj. koordinace nasazování sil a prostředků, informační podpora veliteli zásahu a zprostředkování plnění jeho požadavků, které vznesl z místa zásahu. Dále plní servisní roli ve prospěch hejtmána kraje, popř. starosty ORP.

1.2.2. Síly a prostředky požární ochrany mimo HZS ČR

a) Sbory dobrovolných hasičů a jednotky SDH obcí

Jednotka SDH obce je zřizována obcí jako její organizační složka pro zabezpečení území obce před požáry a jinými mimořádnými událostmi. Zřízení jednotky SDH obce je zakotveno v zákoně o požární ochraně a obce mohou mít i několik jednotek SDH. Financování jednotky SDH obce provádí obec ze svého rozpočtu za využití příspěvků z kraje a ze státního rozpočtu formou účelových dotací.

Členové jednotek SDH obcí svou činnost v jednotce zpravidla nevykonávají jako své zaměstnání. Členové těchto jednotek (jako organizační složky obce) jsou většinou (ale není to podmínkou ani pravidlem) zároveň i členy občanských sdružení působících na úseku PO, mezi něž patří Sdružení hasičů Čech, Moravy a Slezska, Česká hasičská jednota a Moravská hasičská jednota. Tato občanská sdružení vykonávají obecně prospěšnou činnost jak v oblasti

výchovy a přípravy nových potencionálních hasičů z řad dětí i mládeže, tak i při rozvíjení hasičských dovedností v rámci soutěží a udržování historických tradic hasičského hnutí.

Z **právního hlediska** si je ale potřeba uvědomit rozdíl mezi „Sborem dobrovolných hasičů obce“ jako organizačním článkem výše zmiňovaných občanských sdružení (založených na základě zákona o sdružování občanů) a mezi „jednotkou sboru dobrovolných hasičů obce“ jako organizační složkou obce (zřízenou na základě zákona o PO).

b) Profesionální a dobrovolné jednotky HZS podniků

Některé právnické osoby či podnikající fyzické osoby mají takovou míru požárního nebezpečí, že je jim HZS ČR ze zákona oprávněn uložit zřízení jednotky HZS podniku. Její zřízení a druh v podniku určí HZS kraje dle výsledku posouzení požárního nebezpečí, nebo dokumentace zdolávání požáru. Tvoří ji zaměstnanci podniku, kteří tuto činnost vykonávají na plný úvazek v HZS podniku, v případě menšího požárního nebezpečí se připouští vytvořit jednotku sboru dobrovolných hasičů podniku (SDH podniku) ze zaměstnanců vykonávajících v podniku jinou práci. Zřízení a provoz těchto jednotek hradí daný podnik.

c) Požární hlídky

Je-li to zdůvodnitelné z hlediska nižšího požárního rizika, může HZS kraje stanovit obci nebo právnické osobě povinnost zřídit místo jednotky SDH obce nebo jednotky SDH podniku požární hlídku. Ta má za úkol především ohlásit mimořádnou událost, zapojit se do záchranných a likvidačních prací zejména prvotními opatřeními (evakuace) a jako subjekt s místní znalostí poskytovat informační podporu veliteli zásahu příjíždějící jednotky PO.

1.2.3. Kategorie jednotek požární ochrany (JPO)

Zákon o požární ochraně dělí jednotky PO do 6 kategorií z hlediska:

- jejich územní či místní působnosti,
- zda jsou veřejné či podnikové,
- zabezpečení jejich výjezdu (doba výjezdu).

Zákon o požární ochraně stanoví, že všechny JPO (bez ohledu na jejich zařazení) mohou být nasazeny i mimo území svého zřizovatele. Základním kritériem pro rozdělení jednotek SDH obcí do kategorií je však skutečnost, zda jsou k zásahům i mimo území svého zřizovatele předurčeny plánovaně a nebo je s nimi plánovaně počítáno pouze pro katastr vlastní obce. Obce, které zřizují jednotky SDH obce s územní působností větší, než je území vlastní obce, zákon o požární ochraně označuje jako „vybrané obce“ a uvedené jednotky PO názvem „jednotky SDH vybraných obcí“. Na činnost těchto jednotek jsou poskytovány dotace ze státního rozpočtu.

Pro účely plošného pokrytí se jednotky PO dělí na jednotky:

- s územní působností zasahující i mimo území svého zřizovatele
 - **kategorie JPO I** - jednotka HZS kraje s územní působností zpravidla do 20 minut jízdy z místa dislokace a dobou výjezdu do 2 minut,
 - **kategorie JPO II/1** nebo **JPO II/2** - jednotka SDH obce s členy, kteří vykonávají službu jako svoje hlavní nebo vedlejší povolání, s územní působností zpravidla do 10 minut jízdy z místa dislokace a dobou výjezdu do 5 minut,
 - **kategorie JPO III/1** nebo **JPO III/2** - jednotka SDH obce s členy, kteří vykonávají službu v jednotce požární ochrany dobrovolně, s územní působností zpravidla do 10 minut jízdy z místa dislokace a dobou výjezdu 10 minut,

- s místní působností zasahující na území svého zřizovatele
 - **kategorie JPO IV** - jednotka HZS podniku s dobou výjezdu do 2 minut,
 - **kategorie JPO V** - jednotka SDH obce s členy, kteří vykonávají službu v jednotce požární ochrany dobrovolně s dobou výjezdu do 10 minut,
 - **kategorie JPO VI** - jednotka SDH podniku s dobou výjezdu do 10 minut.

Pozn.: V dohodě se zřizovatelem mohou být tyto JPO využívány k zásahům i mimo svůj územní obvod.

2. VZDĚLÁVACÍ A METODICKÉ ÚKOLY HZS ČR

2.1. Odborná příprava a způsobilost hasičů

Podmínky pro získávání odborné způsobilosti a způsoby odborné přípravy příslušníků HZS ČR, zaměstnanců v jednotkách HZS podniků a SDH podniků a členů jednotek SDH obcí jsou stanoveny v § 72 zákona o požární ochraně a v § 34 až 40 vyhlášky č. 247/2001 Sb., o organizaci a činnosti jednotek požární ochrany.

Odborná příprava zahrnuje teoretickou přípravu a praktický výcvik, prověřovací a taktická cvičení, tělesnou přípravu, přezkoušení znalostí bezpečnosti práce jedenkrát za 2 roky, pokud předpisy o bezpečnosti nestanoví jinak. Je prováděna za účelem:

- splnění podmínek odborné způsobilosti pro výkon zastávané funkce v jednotce PO, které se ověřují zkouškou a prokazují osvědčením,
- získání specializace k výkonu speciální činnosti (např. pro práce ve výšce a nad volnou hloubkou, obsluha motorových pil...),
- zrychlení získání praktických zkušeností u nováčků, začleňovaných do jednotek PO,
- udržování a prohlubování potřebných znalostí a dovedností hasičů formou:
 - pravidelné odborné přípravy v době výkonu služby,
 - fyzické přípravy, jako povinné, každoročně ověřované součásti pracovní náplně a pracovní doby všech příslušníků HZS ČR,
 - vytváření podmínek pro požární sport a organizováním soutěží v požárním sportu a soutěží s prvky záchranářských činností.

Na zabezpečování odborné přípravy se podílí školská zařízení (VŠB-TU v Ostravě, SOŠ PO a VOŠ PO Frýdek Místek) a vzdělávací zařízení požární ochrany, kterými jsou zejména odborná učiliště požární ochrany MV - generálního ředitelství HZS ČR a Institut ochrany obyvatelstva Lázně Bohdaneč a také vzdělávací zařízení HZS krajů.

Rozhodující podíl odpovědnosti za odbornou způsobilost a přípravu leží na:

- MV-GŘ HZS ČR ve věcech všeobecné metodiky a konkrétně za odbornou způsobilost profesionálních příslušníků a zaměstnanců JPO, a dále vybraných skupin členů jednotek PO (velitelé, strojníci a technici speciálních služeb všech jednotek PO),
- HZS krajů směrem k velitelům a strojníkům jednotek SDH obcí a SDH podniků,
- velitelé jednotek HZS podniků vzhledem k zaměstnancům jejich podniku.

V rámci své metodické odpovědnosti MV-GŘ HZS ČR vydává obvykle formou pokynů generálního ředitele (dále jen pokyny) následující interní akty z oblasti odborné způsobilosti a přípravy:

- normy znalostí, kterými stanovuje minimální požadavky na znalosti a dovednosti hasičů, které jsou nezbytné pro výkon jejich funkce a splnění úkolů stanovených JPO. Normy

- znalostí stanovují jednotný základ pro přípravu a posuzování osnov kurzů, pro přípravu plánů pravidelné odborné přípravy a pro vydávání konspektů odborné přípravy,
- pokyny k odborné způsobilosti příslušníků HZS ČR i zaměstnanců HZS podniků, které stanovují zásady k získávání ověřování a osvědčování odborné způsobilosti pro příslušnou funkci nebo služební zařazení a příslušné odborné kurzy,
 - pokyny, které stanovují systém odborné přípravy v jednotkách SDH obci nebo podniků,
 - učební osnovy odborných i specializačních kurzů,
 - konspekty a teze odborné přípravy, které jsou metodickou pomůckou pro provádění pravidelné odborné přípravy,
 - pokyny, které stanovují základní zaměření pravidelné odborné přípravy ve všech jednotkách požární ochrany v příslušném roce,
 - pokyny, které stanovují provádění prověřovacích a taktických cvičení prováděných jednotkami požární ochrany a v součinnosti s IZS,
 - pokyny, které stanovují provádění tělesné přípravy příslušníků HZS ČR a ověřování jejich fyzické způsobilosti,
 - pokyny k provádění sportovních soutěží organizovaných v rámci HZS ČR,
 - pravidla požárního sportu, která stanovují provádění jednotlivých disciplín a hodnocení dosažených výkonů,
 - pravidla soutěží organizovaných ve cvičeních s prvky záchrannářských činností, například ve vyprošťování zraněných osob z havarovaných vozidel,
 - pokyny k provádění mistrovství HZS ČR v požárním sportu a ostatních sportů zařazených do tzv. služební tělesné přípravy a k zabezpečení reprezentace hasičů ČR na mezinárodních soutěžích.

2.2. Zdravotní způsobilost příslušníků jednotek PO

Zdravotní způsobilost příslušníků HZS ČR se posuzuje a platí pro ni ustanovení zákona o HZS ČR a zákona o služebním poměru.

Zdravotní způsobilost členů jednotek HZS podniků, jednotek SDH obcí a jednotek SDH podniků:

- vychází se z nařízení vlády č. 352/2003 Sb., o posuzování zdravotní způsobilosti zaměstnanců jednotek hasičských záchranných sborů podniků a členů jednotek sborů dobrovolných hasičů obcí nebo podniků (dále jen „nařízení“)
 - při tvorbě bylo přihlédnuto ke skutečnosti, že požadavky na zdravotní způsobilost členů nebo zaměstnanců podniků nemohou být naprosto stejné jako u příslušníků HZS ČR, protože výchozí pozice není srovnatelná,
 - pro členy jsou požadavky na zdravotní způsobilost stanoveny tak, aby ze služby v jednotkách dobrovolných hasičů nebyl ze zdravotních důvodů zbytečně vyřazován příliš velký počet osob, a při tom byl zajištěn jejich standardní zdravotní stav a jeho pravidelná kontrola. Zaměstnanci podniků a členové jednotek SDH podniků byli podřizováni zdravotním preventivním prohlídkám i před tímto nařízením. Podniky již preventivní zdravotní prohlídky zajišťovaly nebo jim byly nařizovány orgánem ochrany veřejného zdraví podle směrnice MZd PP-265-20.11.67, o posuzování zdravotní způsobilosti k práci, ve znění pozdějších předpisů,
 - zdravotní způsobilost členů jednotek PO se posuzuje při preventivních zdravotních prohlídkách - vstupních, periodických, mimořádných a výstupních. Rozsah vyšetření je určen obecně v závislosti na pracovní zátěži hasičů podle vykonávané činnosti odpovídající zastávané funkci, kterou udává příloha č. 1 nařízení v kategoriích I až IV. Kategorie mají za účel odstupňovat zdravotní hodnocení a je v nich uvedena stručná charakteristika činnosti hasiče v určité funkci, aby si vyšetřující lékař udělal

představu o charakteru pracovní zátěže hasiče. Členové jednotek SDH obcí jsou zařazeni v kategorii IV. Zvláštní pozornost při hodnocení zdravotní způsobilosti je věnována členům - nositelům dýchací techniky, kteří jsou hodnoceni podle kategorie I. Jejich vyšetření je však obsahově i termínově odlišné (u vstupních prohlídek) od zaměstnanců podniků. Nositel dýchací techniky je chápán nejen tak, že používá uvedený ochranný prostředek, ale především jako člen, který pracuje při zásahu v podmínkách náročnějších na zdravotní stav (malá viditelnost, horko, prach, velké zatížení plic a oběhového aparátu, stres),

- periodické zdravotní prohlídky jsou vyžadovány tak, aby je bylo možné spojit s preventivními prohlídkami hrazenými ze zdrav. pojištění,
- výstupní preventivní zdravotní prohlídka se týká pouze členů, kteří vykonávají službu v jednotce jako své zaměstnání, před skončením pracovního nebo jiného obdobného poměru. Jejím účelem je zjistit takové změny zdravotního stavu, u kterých lze předpokládat, že k nim došlo vlivem činnosti související s výkonem funkce v jednotce PO.

3. PLOŠNÉ POKRYTÍ ÚZEMÍ ČR JEDNOTKAMI PO A SPOLUPRÁCE

Všechny jednotky PO jsou organizovány na základě zákona o požární ochraně tak, aby zajistily tzv. plošné pokrytí území celé republiky. Poskytnutí pomoci jednotkami PO není na celém území stejné, ale v závislosti na vyhodnoceném požárním nebezpečí každého z katastrálních území. Poskytnutí pomoci jednotkami PO je organizováno tak, aby k ní došlo v době od 7 minut do 20 minut od vyhlášení poplachu předurčeným jednotkám PO podle následující tabulky uvedené jako příloha zákona o požární ochraně:

<i>Základní tabulka plošného pokrytí</i>		
<i>Stupeň nebezpečí území obce</i>		<i>Počet jednotek PO a doba jejich dojezdu na místo zásahu</i>
I	A	2 JPO do 7 min a další do 1 JPO do 10 min
	B	1 JPO do 7 min a další do 2 JPO do 10 min
II	A	2 JPO do 10 min a další do 1 JPO do 15 min
	B	1 JPO do 10 min a další do 2 JPO do 15 min
III	A	2 JPO do 15 min a další do 1 JPO do 20 min
	B	1 JPO do 15 min a další do 2 JPO do 20 min
IV	A	1 JPO do 20 min a další do 1 JPO do 25 min

Pozn.: 1 JPO - jedna jednotka PO, 2 JPO - dvě jednotky PO, min - minut.

Předurčené jednotky jsou jednotky HZS krajů a jednotky SDH obcí s místní a územní působností. Pokud je to možné a existuje k tomu vůle u podniků, využívají se k plošnému pokrytí i jednotky HZS podniků. Výše uvedenou tabulkou je zaručena pomoc nejen v čase, ale i v množství sil a prostředků jednotek PO. Uvedený systém jednotek PO zaručuje, že počet JPO zabezpečujících zásahy na jednotlivých katastrálních územích je optimalizován.

3.1. Nařízení krajů k plošnému pokrytí území krajů

Kraje odpovídají za požární ochranu realizovanou plošným pokrytím území kraje jednotkami PO a vydávají proto nařízení, kterými jsou vytvářeny podmínky pro zabezpečení plošného pokrytí území kraje jednotkami PO a další nařízení, kterými jsou zabezpečovány potřebné zdroje vody apod.

Dne 3. října 2008 bylo vydáno Nařízení Jihomoravského kraje č. 171, kterým byly stanoveny podmínky k zabezpečení plošného pokrytí území Jihomoravského kraje jednotkami PO. Přílohy tohoto nařízení jsou průběžně aktualizovány rozhodnutím ředitele HZS JmK.

3.2. Požární poplachové plány krajů

Společně s výše uvedenými nařízeními o vytvoření podmínek pro plošné pokrytí je obvykle vydáván požární poplachový plán kraje, který je v podstatě přehledem jednotek a jejich předurčením pro území a obsahuje i další potřebné údaje.

Tento dokument je nejdůležitějším dokumentem pro operační a informační střediska HZS ČR, neboť je v něm stanoveno, které jednotky se pro případ požáru či jiné mimořádné události v té či oné konkrétní obci plánovitě vysílají na místo zásahu. Rovněž tento dokument je vydáván jako nařízení kraje, což je forma právního předpisu, za účelem zdůraznění jeho závaznosti.

3.3. Mezikrajská a mezinárodní spolupráce v požární ochraně

a) Mezikrajská spolupráce

HZS krajů si navzájem vypomáhají při velkých mimořádných událostech:

- vysíláním odřadů – každý HZS kraje je schopen vyslat nejpozději do čtyř hodin odřad o cca 25 hasičích, existují odřady požární, povodňové, chemické a speciální,
- případně zálohováním požárních stanic sousedního kraje, které vyslaly své jednotky k velké mimořádné události.

Tato spolupráce je zakotvena v součinnostních dohodách HZS krajů – dohody jsou součástí požárního poplachového plánu kraje. Častější spolupráce je méně formálního charakteru a realizují ji přes hranice kraje KOPIS HZS krajů pomocí v rámci plošného pokrytí, dvě sousedící obce a jejich jednotky SDH obce hranice krajů neomezují při pomoci.

b) Mezistátní spolupráce

Složitější je obdobná výpomoc na úrovni státních jednotek PO přes mezistátní hranice. K tomu je nutná dohoda mezi sousedícími územně správními celky, v případě ČR takové dohody uzavírají kraje.

Vzájemná výpomoc skutečně existuje a zejména v některých pohraničních povodích, pohořích a hůře dostupných oblastech má značný význam. Úzká spolupráce existuje zejména mezi HZS ČR a polskými či slovenskými státními hasičskými sbory, v rámci které byly vydány společné metodické pokyny, jež rozpracovávají mezistátní smlouvy o přeshraniční pomoci. HZS ČR se také pravidelně účastní společných mezinárodních cvičení v zahraničí a obdobná cvičení pořádá i v tuzemsku, zejména v příhraničních krajích.

4. ZDROJE FINANCOVÁNÍ POŽÁRNÍ OCHRANY

4.1. Financování PO v současnosti

Financování požární ochrany je vícezdrojové. Podílí se na něm veřejné rozpočty, nejvíce státní rozpočet financováním HZS ČR a obce financováním jednotek SDH obcí. Stát dále přispívá obcím neinvestičními dotacemi na udržení akceschopnosti jednotek PO, odbornou přípravu, věcné vybavení a zásahy mimo území obce a v omezené míře i investičními dotacemi na nákup nové požární techniky.

V letech 2009-2013 je vypsán dotační titul na obnovu a reprodukci požární techniky Jihomoravským krajem. Každoročně poskytuje ze svého rozpočtu zásahovým jednotkám prostředky na nákup, opravu či repasi nové techniky a věcných prostředků požární ochrany.

Právnické a podnikající fyzické osoby se na financování požární ochrany podílí komplexním zabezpečením jednotek HZS podniků, nesou také náklady na některá nařízená preventivní opatření.

Rozhodující část nákladů na požární ochranu v ČR nese stát - potažmo rozpočtová kapitola Ministerstva vnitra. Při posuzování nákladů je třeba mít na paměti, že HZS ČR zajišťuje také úkoly v oblasti ochrany obyvatelstva, integrovaného záchranného systému, krizového řízení a civilní nouzové připravenosti. Výdaje státního rozpočtu na požární ochranu jsou po léta poměrně velmi konstantní; od roku 2010 ale dochází k poměrně významným úsporným opatřením na investiční akce i výdajů na provoz.

4.2. Mechanismus dotací na zabezpečení akceschopnosti, pořízení a obnovu požární techniky pro jednotky SDH vybraných obcí

K zabezpečení plošného pokrytí území kraje jednotkami PO hradí krajské úřady jednotkám SDH vybraných obcí výdaje spojené se zásahy mimo jejich územní obvod. Krajské úřady se dále podílí na financování jejich akceschopnosti a pořízení a obnově techniky. K těmto účelům vyčleňuje Ministerstvo financí účelovou dotaci. Mechanismus rozdělení je následující:

- MV-GŘ HZS ČR navrhne na základě informací soustředěných HZS krajů o kategoriích, počtech jednotek SDH obcí a počtech jejich zásahů mimo katastr své obce rozdělení částky mezi kraje,
- dotace je poté převedena do krajů a je vedena na samostatném účtu pro uvedený účel v rozpočtu krajského úřadu,
- HZS kraje následně podrobně analyzuje údaje o jednotlivých SDH obcích, zejména z hlediska počtu hasičů, kteří procházeli povinnými kursy. Na základě toho navrhne ředitel HZS kraje krajskému úřadu rozpis částek pro jednotlivé obce,
- krajský úřad může prostředky navýšit (nemůže je celkově snížit) a částky obcím převede na základě rozpisu.

5. DALŠÍ SOUVISEJÍCÍ ASPEKTY

5.1. Účast členů jednotky SDH obce na odborné přípravě

Členové dobrovolných jednotek PO jsou povinni se zúčastňovat v určeném rozsahu odborné přípravy. Zúčastňují-li se odborné přípravy členové dobrovolných jednotek PO ve své pracovní době, považuje se to za překážku na straně zaměstnance z důvodu jiných úkonů v obecném zájmu.

Pozn.: Toto ustanovení zákona o PO má usnadnit některým vybraným členům jednotek SDH obce uvolnění pro účast na odborné přípravě formou neplaceného volna, pokud nelze zajistit odbornou přípravu jinak. Ve své podstatě však zaručuje pouze to, že nikdo nemůže použít účast pracovníka na odborné přípravě za důvod výpovědi ze zaměstnání.

K tomu by měl přihlížet obecní úřad při sestavování své jednotky. Má totiž zabezpečovat účast velitelů a strojníků jednotky SDH obce na odborné přípravě k získání odborné způsobilosti a ověření této způsobilosti, a to nejpozději do 12 měsíců od jejich ustavení do funkce. I v případě dobré součinnosti s HZS kraje se lze jen velmi těžko vyhnout

určitým kolizím doby odborné přípravy, která se provádí pro více osob, s pracovní dobou některých účastníků. Slova „povinnost zúčastňovat“ jsou chápána jako vyjádření nevyhnutelnosti odborné přípravy a mají význam především jako omezení formálnosti pro výběr členů jednotky SDH obce, nemá smysl zařazovat do jednotky SDH obce osoby, kterým proto zaměstnavatel nevytvoří podmínky.

Za přípravu dalších členů jednotky SDH obce odpovídá velitel jednotky. Témata pravidelné odborné přípravy stanovené velitelem dobrovolné jednotky PO na výcvikový rok vycházejí ze „Základního zaměření pravidelné odborné přípravy jednotek PO a příslušníků HZS ČR“, který vydává MV-GŘ HZS ČR, jež je rozpracováno HZS kraje na podmínky kraje.

Pravidelná odborná příprava v kalendářním roce probíhá v minimálním rozsahu 40 hodin. U jednotek SDH obcí kategorie JPO II se doporučuje minimálně 40% (16 hodin) pravidelné odborné přípravy členů dobrovolných jednotek PO vykonávat ve spolupráci s HZS kraje na stanicích HZS kraje.

5.2. Zajišťování úkolů PO při stavu ohrožení státu a válečném stavu

Po vzniku profesionální armády je dosud právní situace civilního sektoru pro přípravu na válečný stav poměrně složitá a málo přehledná. Lze však vycházet z několika pramenů a odvodit povinnosti subjektů působících v požární ochraně.

Seznam opatření pro „Národní systém reakce na krizi“ předpokládá, že jednotky PO kategorie JPO I až JPO III budou za válečného stavu posíleny pracovními silami, věcnými prostředky a nezbytnými dodávkami pro plnění úkolů požární ochrany. To nečiní problém u JPO I, které jsou v sestavě HZS krajů.

U jednotek PO kategorie JPO IV. až VI. se předpokládá totéž s výjimkou posílení pracovními silami a předpokládá se, že jejich úkoly budou vedle požární ochrany na území obce zajišťovat i úkoly civilní ochrany.

Občané České republiky mají dle branného zákona (č. 585/2004 Sb.) povinnost tzv. mimořádné služby, tedy postaru podléhají mobilizační povinnosti, pokud jsou vojáky v tzv. povinné záloze.

Podle branného zákona se považují jednak zabezpečení úkolů obcí na úseku PO a také zabezpečení nezbytné ochrany obyvatel za důvody důležitého zájmu bezpečnosti České republiky. Přitom vojáka v povinné záloze, u něhož je v důležitém zájmu bezpečnosti České republiky třeba, aby mohl dále vykonávat své civilní zaměstnání, lze zprostit výkonu mimořádné služby (dále jen „zproštění“). Žádost o zproštění podává zaměstnavatel vojáka v povinné záloze u krajského vojenského velitelství.

S přihlédnutím k výše uvedenému lze dovodit, že o zproštění výkonu mimořádné služby cestou krajského vojenského velitelství musí požádat:

- HZS krajů, HZS podniků a obce, v jejichž jednotce SDH obce působí někteří členové v postavení zaměstnance pro profesionální hasiče,
- podniky, jejichž úkoly v PO plní jednotka SDH podniku pro členy této jednotky.

Obce by měly na krajská vojenská velitelství předat seznam členů jednotky SDH obce, kteří nejsou v zaměstnaneckém poměru k obci (případně uvést i jejich zaměstnavatele). Další opatření jsou pak v působnosti krajského vojenského velitelství, které může buď jednat se zaměstnavatelem, nebo zajistit po případné mobilizaci, aby tito členové jednotky SDH obce plnili svou brannou povinnost v této jednotce.

V procesu obranného plánování by měly všechny subjekty, které zřizují jednotky PO, uplatňovat seznamy věcných prostředků a potřebu nezbytných dodávek pro splnění konkrétních úkolů z plánů obrany.

Tyto seznamy spolu s dokumentací o zproštění, která ze své povahy vyžaduje aktualizaci při všech personálních změnách, a plán preventivních opatření tvoří dokumentaci požární ochrany obce pro stav ohrožení státu a pro válečný stav.

5.3. Vybrané obecní úřady a jejich úkoly

a) Zdolávání MU mimo katastr obce

Jak vyplynulo z části věnované plošnému pokrytí, s výjimkou jednotek SDH obcí kategorie V., jsou všechny jednotky SDH obcí využívány i pro zásahy mimo katastr obce. Jednotky SDH obcí kategorií JPO II. a JPO III. jsou pro tyto zásahy předurčeny, přičemž předurčení provede HZS kraje tak, že obecnímu úřadu dané obce oznámí, že je vybraným obecním úřadem a projedná s krajem příslušné úpravy nařízení krajů o požárním poplachovém plánu kraje a o podmínkách zabezpečení plošného pokrytí kraje. Pro takto vybraný obecní úřad z toho vyplývá, že musí vytvořit podmínky pro akceschopnost své předurčené jednotky SDH obce.

Podmínkami pro akceschopnost jednotky SDH obce se rozumí její připravenost k plnění úkolů (včetně úkolů civilní ochrany a ochrany obyvatelstva) po stránce:

- organizační (početní stav umožňující výjezd min. 1 družstva v požadovaném čase),
- odborné (ověřená způsobilost velitele a strojníka a pravidelné konání odborné přípravy pro další členy jednotky),
- technické (technika v pojízdném a podle zákona o provozu na pozemních komunikacích způsobilém stavu a použitelné potřebné věcné prostředky PO).

b) Nepřetržitá pohotovost družstva o sníženém početním stavu pro zásah mimo katastr obce

Pro některé obce je organizační připravenost alespoň 1 družstva, zejména v pracovní době ve všední den, velkým (objektivním) problémem, protože družstvo má základní složení (početní stav) velitel + pět hasičů (1+5). Z toho důvodu právní předpisy umožňují, aby bylo udržováno v nepřetržité pohotovosti jen redukované družstvo o zmenšeném početním stavu (1+3). I to bývá někdy problémem, který bývá řešen vzetím velitele a strojníka do pracovního poměru, přičemž tyto dva zabezpečují včasný výjezd k zásahu s tím, že se ostatní členové podle možností postupně připojují. O víkendech a ve večerních hodinách je situace jednodušší, přesto se udržování pohotovosti družstva 1+3 ekonomicky stimuluje.

Odměna za pohotovost je v pracovní dny 15% a ve dnech pracovního klidu 25% průměrného hod. výdělku, přičemž u členů samostatně výdělečně činných se sazby stanovují podle zvláštních předpisů. Popsaný systém ekonomické stimulace pracovní pohotovosti je ovšem určen pro jednotky kategorie JPO II.

5.4. Zřízení jednotky PO

a) Povinnost zřídit jednotky SDH obce a ohlašovny požárů

Povinnost zřídit jednotku SDH je nezávislá na velikosti obce. Obec jí není zproštěna ani tehdy, je-li na jejím katastru dislokována jednotka HZS kraje nebo jednotka HZS podniku. Této povinnosti může obec zbavit pouze **HZS kraje** v případě, že s přihlédnutím k místním podmínkám namísto zřízení jednotky SDH obce určí obec pouze ke zřízení požární hlídky podle § 69 odst. 1 písm. b) zákona o požární ochraně.

Ohlašovna požáru v původním významu (institut přístupu občana k telefonické lince) ztrácí s rozvojem sítí mobilních telefonů na významu, přesto je nutné alespoň řádně zveřejněným „Řádem ohlašovny požárů“ stanovit základní pravidla způsobu ohlášení požáru. Za minimální splnění je považováno vyvěšení některých údajů na místě veřejně přístupném, zejména označení nejbližší veřejné telefonní stanice a zveřejnění tísňových čísel, čísla a dislokace operačního a informačního střediska HZS kraje a nejbližších jednotek PO, které v obci vždy zasahují v případě požáru (jsou v „prvním stupni poplachu“).

b) Náhradní alternativy ke zřízení jednotky SDH obce

Pokud obce nezřídí jednotku SDH obce, jsou povinny sdužit prostředky na společnou jednotku s HZS nebo obcí, jejichž jednotky PO jsou předurčeny požárním poplachovým plánem kraje k prvnímu zásahu pro uvedenou obec. Prostředky vynakládané obcí na tuto společnou jednotku PO musí být minimálně ve výši potřebné k zajištění akceschopnosti jednoho požárního družstva o sníženém stavu (§ 69 odst. 3 zákona o požární ochraně).

Obdobně mohou sdužit prostředky 2 nebo více obcí k vytvoření společné jednotky PO různé kategorie. Konečně může obec sdužit své prostředky na zřízení společné jednotky PO s některým s místních podniků (nebo s více podniky), který má obdobnou povinnost zřídit jednotku HZS podniku.

Vytváření společných jednotek PO má omezující podmínky:

- ❑ dvě nebo více obcí může zřídit společnou jednotku PO jen vytvořením svazku obcí podle zákona o obcích,
- ❑ se zřízením společné jednotky PO musí vyslovit souhlas HZS kraje,
- ❑ pokud je jedním z účastníků HZS kraje, schvaluje zřizování společné jednotky PO Ministerstvo vnitra.

c) Dokumentace nutná ke zřízení jednotky SDH obce

Z právních předpisů a s ohledem na úkoly, které plní jednotka SDH obce, přichází v úvahu zřízení jednotky SDH obce buď ve formě organizační složky obce, anebo příspěvkové organizace. Obě tyto formy de iure vyžadují, aby jejich zřizovatel vydal o jejich vzniku zřizovací listinu. Ta může být nahrazena smlouvou o zřízení společné jednotky podle § 69a zákona o požární ochraně. Pokud by jednotka SDH obce byla zřízena (začleněna) jako součást jiné příspěvkové organizace, např. technických služeb obce, musela by být patřičně upravena zřizovací listina této příspěvkové organizace a dále by musel vedoucí (ředitel) této p.o. být současně velitelem jednotky SDH obce, čímž by byla splněna podmínka jeho jmenování starostou.

Z uvedeného vyplývá, že až na výjimky je jednotka SDH obce organizační složkou obce a potřebnou dokumentací k jejímu zřízení je:

- ❑ zřizovací listina,
- ❑ jmenovací dekret velitele jednotky,
- ❑ seznam členů jednotky SDH obce spolu s doklady o jejich zdravotní způsobilosti pro výkon služby.

Průměrně se postupuje u obcí, které zřizují jen požární hlídku.

5.5. Ekonomické aspekty související s jednotkami SDH obcí

a) Pracovně právní aspekty postavení členů jednotky SDH obce

Velitele jednotky SDH obce jmenuje a odvolává, po vyjádření HZS kraje k jeho způsobilosti vykonávat velitele, starosta obce. Přihlíží k návrhu občanského sdružení působícího na úseku PO. Rovněž musí vzít v úvahu případnou neslučitelnost funkce velitele jednotky s funkcí člena zastupitelstva obce, protože ta je neslučitelná s funkcemi jmenovanými starostou.

Činnost v jednotce SDH obce při hašení požáru, provádění záchranných prací při živelních pohromách aj. MU se považuje za výkon občanské povinnosti. Činnost při nařízeném cvičení nebo nařízené odborné přípravě je jiným úkonem v obecném zájmu ve smyslu zákoníku práce. Ke zvýšení akceschopnosti a zkvalitnění činnosti jednotky SDH se mohou do této jednotky zařadit i osoby vykonávající tuto službu jako svoje zaměstnání, přičemž součástí mzdy jsou i příplatky za pohotovost. O tomto opatření rozhodne obec po projednání s HZS kraje.

Členům jednotky SDH obce za hašení požárů a záchranné práce při živelních pohromách aj. mimořádných událostech poskytuje obec odměnu.

b) Povinné pořadí priorit ve využívání dotací

Krajské úřady poskytují na výdaje spojené se zásahy jednotky SDH obce mimo jejich územní obvod a na financování jejich akceschopnosti a pořízení a obnově techniky dotaci.

Z dotace jsou hrazeny následující výdaje:

- za uskutečněný zásah jednotky SDH obce na výzvu OPIS mimo jejich územní obvod,
- na udržení akceschopnosti jednotek PO kategorie JPO II a JPO III ve formě příspěvku:
 - na věcné vybavení, které zůstává majetkem obce (např. spojové prostředky, věcné prostředky požární ochrany apod.),
 - maximálně do výše 50 % mzdových výdajů a pojistného členům vykonávajících službu v jednotce JPO II v pohotovosti v místě svého bydliště nebo vykonávajících službu v jednotce jako svoje hlavní povolání,
- na odbornou přípravu velitelů a strojníků jednotek SDH obcí a preventistů PO obcí k dosažení odborné způsobilosti.

Dotaci podle předchozích bodů je nutno čerpat ve stanoveném pořadí!

c) Investice a ostatní dotace

Pro pořizování prostředků PO a dalšího majetku potřebného pro jednotku SDH obce platí stejné předpisy jako pro jiný majetek obce včetně nutnosti provádět výběrové řízení, atp.

Ministerstvo vnitra poskytuje od roku 2001 účelové dotace vybraným obcím v rámci reprodukce požární techniky pro jednotky PO (dále „účelová dotace“). K tomu zpracovalo na základě pokynů Ministerstva financí „**Zásady pro poskytování účelové dotace**“, ve kterých jsou stanovena „Kritéria pro vyhodnocení žádosti o poskytnutí účelové dotaci obcí“. V rámci zásad jsou pevně stanoveny dvě omezující hranice, které musí být současně naplněny:

- účelová dotace může činit maximálně 50 % ceny nově pořízené techniky,
- a přitom nemůže překročit 2 mil. Kč.

d) Možná hospodářská činnost jednotky SDH obce

Povinnosti spojené s udržováním akceschopnosti jednotky SDH obce velmi zatěžují rozpočet obce. Zákon o požární ochraně proto umožňuje, aby obce mohly využívat jednotku

SDH obce k poskytování pohotovostních služeb aj. služeb nebo prací za úhradu nákladů (včetně mzdových nákladů).

Omezujícími podmínkami je předně ustanovení, že výdělečné činnosti nesmějí ohrožovat akceschopnost jednotky, což je zřejmě omezení pro maximální vzdálenost takové činnosti jednotky SDH obce od katastru, aby byly splnitelné časové limity dojezdu k mimořádné události.

Druhou omezující podmínkou je vágní ustanovení, že takové práce nebo služby by měly mít souvislost ze základní náplní činnosti jednotky SDH obce. Nic však nebrání tomu (zákon to nezakazuje), aby členové jednotky vykonávali jménem obce i další činnosti, protože věcné prostředky požární techniky a technika jsou v majetku obce. Nesmí pouze docházet k jejímu zneužívání. V takovém případě by ale bylo nutné takové činnosti oddělit účetnictvím a zvolit jinou formu postavení pracujících členů jednotky SDH obce, než je organizační složka obce.

HAVARIJNÍ PLÁNOVÁNÍ

1. ÚVOD DO PROBLEMATIKY HAVARIJNÍHO PLÁNOVÁNÍ

Havarijním plánováním se rozumí soubor činností, postupů a vazeb uskutečňovaný ministerstvy, jinými správními úřady (ústředními i územními), složkami integrovaného záchranného systému (též „IZS“) a dotčenými právníckými a podnikajícími fyzickými osobami k plánování opatření při vzniku mimořádné události (též „MU“). Cílem havarijního plánování je zejména:

- zvýšit obecné povědomí o možných ohroženích a rizicích,
- sjednotit přístupy, koordinaci a připravenost dotčených orgánů a výkonných složek,
- vytvořit předpoklady pro účinné provádění záchranných a likvidačních prací (též „ZLP“),
- minimalizovat škodlivé účinky na osoby, majetek a životní prostředí,
- vytvořit předpoklady pro obnovu postiženého území.

Základními **právními předpisy** pro oblast havarijního plánování jsou:

- zákon č. 239/2000 Sb., o integrovaném záchranném systému,
- zákon č. 59/2006 Sb., o prevenci závažných havárií,
- zákon č. 18/1997 Sb., o mírovém využívání atomové energie (atomový zákon),
- zákon č. 254/2001 Sb., o vodách (vodní zákon),
- prováděcí právní předpisy a metodické pokyny k nim.

Havarijním plánem rozumíme dokument, v němž jsou uvedeny popisy činností a opatření prováděných při vzniku MU nebo havárie vedoucí k minimalizaci jejich dopadů. Havarijní plány lze za účelem zjednodušení celé problematiky rozdělit do tří základních kategorií, jimiž jsou:

- **havarijní plány územní**, např.:
 - ⇒ havarijní plán kraje,
 - ⇒ vnější havarijní plán,
- **havarijní plány objektové**, např.:
 - ⇒ vnitřní havarijní plán,
 - ⇒ havarijní směrnice, havarijní instrukce,
- **havarijní plány specifické (speciální)**:
 - ⇒ jedná se o dokumenty zpracováváné na základě řady právních předpisů, které
 - mají či mohou mít územní i objektový charakter,
 - jsou objektovými, ale případná havárie či nehoda má dopad na okolní území,
 - nemusí mít ve svém názvu slovo „havarijní“, ale svým charakterem havarijním plánem nepochybně jsou,
 - ⇒ např. se jedná o
 - povodňové plány (ČR, kraje, správního obvodu ORP, obce, objektu),
 - plány činnosti orgánů obce při vzniku mimořádné události, plány činnosti orgánů obce pro případ radiační havárie v JE Dukovany, plány odezvy...,
 - požární plány a různé požární poplachové směrnice,
 - bezpečnostní programy, bezpečnostní zprávy,
 - plány zdolávání závažných provozních nehod (havárií), včetně geneticky modifikovaných organismů a genetických produktů,

- plány k překonávání poruch a havárií přenosových soustav, stavů nouze v energetice, teplárenství, plynárenství, atp.

Vnitřní a vnější havarijní plány zpravidla tvoří ucelené soubory instrukcí pro zvládnutí provozních (technologických) havárií v rámci objektu a mimo jeho hranici (v tzv. zóně havarijního plánování).

2. HAVARIJNÍ PLÁN KRAJE (HPK)

2.1. Legislativní předpoklady

Základními právními předpisy jsou:

- zákon č. 239/2000 Sb., o integrovaném záchranném systému,
- vyhláška MV č. 328/2001 Sb., o některých podrobnostech zabezpečení integrovaného záchranného systému.

2.2. Charakteristika HPK

Havarijní plán kraje (plán k provádění záchranných a likvidačních prací na území kraje) zpracovává HZS kraje a po projednání v bezpečnostní radě kraje ho schvaluje hejtmán kraje (*pozn.: aktualizovaná verze Havarijního plánu JMK je schválena hejtmánem dne 28.3.2007*). HPK je základním dokumentem havarijní připravenosti a zpracovává se:

- pro řešení MU, které vyžadují vyhlášení třetího nebo zvláštního stupně poplachu,
- za použití analýzy vzniku MU a z toho vyplývajících ohrožení území kraje,
- za použití podkladů poskytnutých právními osobami, podnikajícími fyzickými osobami, správními úřady, obecními úřady, jednotlivými složkami a ve spolupráci s nimi.

Havarijní plán kraje se zpracovává a předává vždy v listinné a elektronické podobě, výpisy z plánu mohou být zpracovány a předány jen v elektronické podobě, v obou případech právním předpisem stanoveným subjektům. Počínaje rokem 2011 nebude HP JMK předáván ve formě výpisů, ale bude trvale v aktuální podobě zveřejněn v neveřejné části portálu krizového řízení HZS JMK (KRIZPORT), do níž budou mít oprávněné subjekty (včetně obcí) přístup pod heslem.

Havarijní plán kraje je sjednocující a zároveň i závazný pro všechny subjekty (složky IZS, správní úřady, orgány obce a kraje, právníké a fyzické osoby) na území kraje. Obsahuje textové dokumenty doplněné grafickou dokumentací, kterou tvoří mapy, grafy a schémata. Způsob zpracování a rozsah HPK stanoví příloha č. 1 k vyhlášce MV č. 328/2001 Sb.

2.3. Členění HPK

Havarijní plán kraje se člení na:

A. Informační část, která obsahuje:

- ⇒ charakteristiku kraje – geografickou, demografickou, klimatickou a hydrologickou a popis infrastruktury,
- ⇒ analýzu možného vzniku mimořádných událostí.

B. Operativní část, která obsahuje:

- ⇒ síly a prostředky pro záchranné a likvidační práce – uvedou se jen tehdy, pokud nejsou zahrnuty v poplachových plánech, přičemž poplachový plán kraje se k havarijnímu plánu kraje přiloží.

C. Druhy plánů konkrétních činností

Za účelem konkrétních činností pro provádění záchranných a likvidačních prací na území kraje se zpracovává plán:

⇒ **Vyrozumění** s obsahem:

- předání prvotní informace o MU,
- vyrozumění a povolání ostatních složek,
- informování hejtmána a starostů ORP,
- podávání informací o MU krajskému úřadu, obecním úřadům ORP, ostatním správním úřadům a obecním úřadům obcí, jichž se dotýká vyrozumění.

⇒ **Traumatologický** s obsahem:

- postupy zdravotnických zařízení a správních úřadů a organizací zajištění neodkladné zdravotnické péče a zdravotní pomoci obyvatelstvu postiženému MU nebo osobám provádějícím ZLP a byly v souvislosti s MU zdravotně postiženy,
- způsob zabezpečení zdravotnické pomoci evakuovanému a ukrývanému obyvatelstvu,
- zásady ochrany veřejného zdraví v prostorech i mimo prostory MU, režimy ochrany zdraví zasahujících složek IZS a dotčených zdravotnických zařízení.

⇒ **Varování obyvatelstva** s obsahem:

- přehled vyrozumívacích center a koncových prvků varování,
- způsob varování obyvatelstva o možném vzniku nebezpečí,
- varovný signál a jeho význam a náhradní způsob varování,
- způsob předání tísňových informací,
- způsob informování o ukončení nebezpečí ohrožení,
- rozdělení odpovědnosti za provedení varování obyvatelstva.

⇒ **Ukrytí obyvatelstva** s obsahem:

- zásady zabezpečení ukrytí,
- přehled stálých úkrytů po správních obvodech ORP s vyznačením typu úkrytu a kapacity ukrývaných osob,
- přehled o vhodných prostorech pro vybudování improvizovaných úkrytů,
- rozdělení odpovědnosti za ukrytí obyvatelstva.

⇒ **Individuální ochrany obyvatelstva** s obsahem:

- způsob improvizované ochrany dýchacích cest, očí a povrchu těla,
- množství a struktura prostředků individuální ochrany pro vybrané kategorie osob a místa jejich uskladnění,
- zabezpečení a způsob provedení výdeje prostředků individuální ochrany,
- rozdělení odpovědnosti za provedení individuální ochrany obyvatelstva.

⇒ **Evakuace obyvatelstva** s obsahem:

- zásady provádění evakuace,
- rozsah evakuačních opatření,
- zabezpečení evakuace,
- orgány pro řízení evakuace a způsob jejich vyrozumění,
- rozdělení odpovědnosti za provedení evakuace obyvatelstva.

⇒ **Nouzového přežití obyvatelstva** s obsahem:

- nouzové ubytování,
- nouzové zásobování potravinami,
- nouzové zásobování pitnou vodou,
- nouzové základní služby obyvatelstvu,

- nouzové dodávky energií,
 - organizování humanitární pomoci,
 - rozdělení odpovědnosti za provedení opatření pro nouzové přežití obyvatelstva.
- ⇒ **Monitorování** s obsahem:
- monitorování radiační, meteorologické, hydrologické, epidemiologické a veterinární, biologické a chemické situace, a monitorování znečištění životního prostředí,
 - přehled stacionárních a mobilních prostředků a jejich rozmístění,
 - sledované veličiny pro monitorování,
 - způsob vyhodnocování a předávání zjištěných hodnot,
 - rozdělení odpovědnosti za provedení monitorování.
- ⇒ **Pohotovostní plán veterinárních opatření** s obsahem:
- přehled připravených mimořádných veterinárních opatření a způsob jejich provádění,
 - síly a prostředky k jejich zabezpečení,
 - rozdělení odpovědnosti za provedení veterinárních opatření,
 - způsob provádění dezinfekce osob, zvířat a prostředků.
- ⇒ **Veřejného pořádku a bezpečnosti** s obsahem:
- analýza možných rizik ohrožení veřejného pořádku a bezpečnosti,
 - způsob zabezpečení veřejného pořádku a bezpečnosti,
 - rozdělení odpovědnosti za provedení opatření na ochranu veřejného pořádku a bezpečnosti.
- ⇒ **Ochrany kulturních památek** s obsahem:
- přehled movitých a nemovitých kulturních památek,
 - způsob zabezpečení jejich ochrany před účinky havárií,
 - rozdělení odpovědnosti za provedení ochrany kulturních památek.
- ⇒ **Hygienických a protiepidemických opatření** s obsahem:
- přehled připravených hygienicko-epidemiologických opatření,
 - způsob jejich provádění,
 - síly a prostředky k jejich zabezpečení,
 - pohotovostní plán pro případ výskytu nebezpečných infekčních nemocí,
 - rozdělení odpovědnosti za provedení plánovaných hygienických a protiepidemických opatření.
- ⇒ **Komunikace s veřejností a hromadnými informačními prostředky** s obsahem:
- přehled spojení na hromadné informační prostředky,
 - texty nebo nahrávky televizních a rozhlasových tísňových informací,
 - frekvence vysílání rozhlasových stanic,
 - způsob ověření průniku tísňových informací,
 - náhradní způsoby pro informování veřejnosti,
 - formy, způsoby a postupy při poskytování informací obyvatelstvu o skutečném ohrožení a následně přijímaných opatřeních k ochraně obyvatelstva,
 - organizační a materiální zabezpečení tiskového střediska,
 - rozdělení odpovědnosti za komunikaci s veřejností a hromadnými inf. prostředky.
- ⇒ **Odstranění odpadů** s obsahem:
- způsob využití nebo odstranění odpadů a složky provádějící odstranění odpadů,
 - přehled skládek, spaloven a jiných zařízení na odstranění odpadů a nebezpečných odpadů,
 - rozdělení odpovědnosti za provedení odstranění odpadů,
 - stanovení dozoru při odstranění odpadů.

3. VNĚJŠÍ HAVARIJNÍ PLÁNY (VHP)

Vnější havarijní plány stanoví opatření k minimalizaci dopadů závažné havárie vně objektu nebo zařízení – tj. v tzv. „zóně havarijního plánování“. Vnější havarijní plány se zpracovávají pro:

- jaderné zařízení nebo pracoviště IV. kategorie,
- objekty a zařízení, u kterých je možnost vzniku závažné havárie způsobené nebezpečnými chemickými látkami a přípravky.

3.1. Vnější havarijní plán jaderného zařízení nebo pracoviště IV. kategorie (VHP)

a) Legislativní předpoklady

- zákon č. 18/1997 Sb., o mírovém využívání atomové energie (atomový zákon),
- zákon č. 239/2000 Sb., o integrovaném záchranném systému,
- vyhláška MV č. 328/2001 Sb., o některých podrobnostech zabezpečení integrovaného záchranného systému.

b) Charakteristika VHP

Vnější havarijní plán jaderného zařízení nebo pracoviště IV. kategorie zpracovává HZS kraje, v jehož územním obvodu se nachází jaderné zařízení nebo pracoviště s velmi významným zdrojem ionizujícího záření, u kterého je Státním úřadem pro jadernou bezpečnost stanovena zóna havarijního plánování.

Pokud zóna havarijního plánování zasahuje na území více krajů, zpracují příslušné HZS těchto krajů dílčí části vnějšího havarijního plánu pro příslušnou část území svého kraje (dále "dílčí část") a předají je HZS kraje, v jehož územním obvodu se nachází jaderné zařízení nebo pracoviště IV. kategorie se stanovenou zónou havarijního plánování (dále "koordinující HZS kraje"). Koordinující HZS kraje sjednocuje postup příslušných HZS krajů při zpracování dílčích částí VHP, navrhuje a projednává jeho změny, sestavuje vnější havarijní plán pro celou zónu havarijního plánování, projednává jej s držitelem povolení k jednotlivým činnostem (dále jen "držitel povolení") a s dotčenými ústředními správními úřady.

Zpracování VHP nebo jeho dílčích částí vychází z podkladů žadatele o povolení k jednotlivým činnostem (dále jen "žadatel o povolení") a držitele povolení podle zvláštního právního předpisu a dílčích podkladů připravených příslušnými krajskými úřady, složkami a obcemi.

Projednání VHP s dotčenými obcemi a dotčenými správními úřady ve svém správním obvodu zabezpečuje příslušný HZS kraje. Případné spory při jeho projednání řeší hejtman kraje, který koordinuje přípravu na řešení mimořádných událostí v kraji.

Koordinující HZS kraje nebo HZS kraje, který zpracoval VHP, zajistí předání vyhotovení VHP žadateli o povolení nebo držiteli povolení, ministerstvu, Státnímu úřadu pro jadernou bezpečnost a HZS krajů, do jejichž územního obvodu zasahuje zóna havarijního plánování.

Vnější havarijní plán se zpracovává a předává vždy v listinné a elektronické podobě, výpisy z plánu mohou být zpracovány a předány jen v elektronické podobě. Obce, správní úřady s krajskou i okresní působností a složky uvedené ve VHP a dále další dotčené předpokládanou MU obdrží od koordinujícího HZS kraje po jednom vyhotovení výpisu z VHP v rozsahu potřebném pro rozpracování jejich činnosti při vzniku MU. V budoucnu nebude VHP předáván ve formě výpisů, ale bude trvale v aktuální podobě zveřejněn

v neveřejné části portálu krizového řízení HZS JMK (KRIZPORT), do níž budou mít oprávněné subjekty (včetně obcí) přístup pod heslem.

Způsob zpracování vnějšího havarijního plánu stanoví příloha č. 2 k vyhlášce MV č. 328/2001 Sb. Základní struktura VHP je obdobná jako u havarijního plánu kraje – srovnání obsahu havarijních plánů je uvedeno v tabulce č. 2 této kapitoly. Vnější havarijní plán se prověřuje minimálně jedenkrát za 3 roky cvičením.

c) VHP pro ZHP JE Dukovany

Území Jihomoravského kraje část území okresů Brno-venkov a Znojmo (správní obvody ORP Ivančice, Moravský Krumlov, Rosice a Znojmo) zasahuje zóna havarijního plánování Jaderné elektrárny Dukovany, která se nachází na území kraje Vysočina v těsné blízkosti hranic Jihomoravského kraje. Území obcí a správních obvodů ORP JMK, které leží v zóně havarijního plánování JE Dukovany, jsou souhrnně uvedeny v následující tabulce.

ORP	do 5 km	5 – 10 km	10 – 20 km
Ivančice = 8		Biskoupky, Senorady = 2	Čučice, Ivančice, Ketkovice, Neslovice, Nová Ves, Oslavany = 6
Moravský Krumlov = 27	H. Dubňany, Rešice = 2	Čermákovice, Jamolice, Dobřínsko, D. Dubňany, Džbánice, H. Kounice, Tavíkovice, Tulešice, Vémyslice = 9	Bohutice, Dobelice, Hostěradice, Jezeřany-Maršovice, Kadov, Lesonice, Miroslav, Miroslavské Knínice, Mor. Krumlov, Nasiměřice, Olbramovice, Petrovice, Rybníky, Skalice, Trstěnice, Vedrovice = 16
Rosice = 13			Babice u Rosic, Kratochvilka, Lukovany, Příbram, Rosice, Stanoviště, Tetčice, Újezd u Rosic, Vysoké Popovice, Zakřany, Zastávka, Zbraslav, Zbýšov = 13
Znojmo = 30		Medlice, Přeskače, Újezd = 3	Běhařovice, Bojanovice, Boskovštejn, Černín, Hluboké Mašůvky, Horní Dunajovice, Hostim, Jevišovice, Jiřice u Mor. Budějovic, Křepice, Kyjovice, Mikulovice, Morašice, Němčičky, Plaveč, Prosiměřice, Rozkoš, Rudlice, Slatina, Střelice, Tvoříhráz, Vevčice, Vítovice, Višňové, Výrovce, Želetice, Žerotice = 27
celkem = 78	2	14	62

Koordinaci zpracování VHP a společné řešení případné MU zabezpečuje Krajský úřad kraje Vysočina a HZS kraje Vysočina v úzké součinnosti s Krajským úřadem Jihomoravského kraje a HZS JMK. Vnější havarijní plán pro zónu havarijního plánování (též „ZHP“) JE Dukovany je zpracován, v roce 2001 byl schválen hejtmánem kraje Vysočina a pravidelně je aktualizován. V r. 2007 došlo k zásadní aktualizaci VHP pro ZHP JE Dukovany, a to zejména části týkající se problematiky evakuace. Další významnější aktualizace, která vycházela z poznatků cvičení ZÓNA 2008, byla provedena v roce 2009.

Zónu havarijního plánování JE Dukovany tvoří kružnice o poloměru 20 km se středem na JE Dukovany. Území zóny havarijního plánování je rozděleno na 16 pravidelných výsečí a na soustředné kruhy o poloměru 5 a 10 km. Ve středovém prostoru jsou příslušná a předem stanovená opatření uplatňována bez ohledu na směr šíření radioaktivních látek a bez ohledu na výsledky monitorování radiační situace. Přesný průběh hranic (výseče, kružnice o poloměru 5, 10 a 20 km) je přizpůsoben místním územním a demografickým poměrům – viz níže obrázek.

Obrázek: Zóna havarijního plánování JE Dukovany

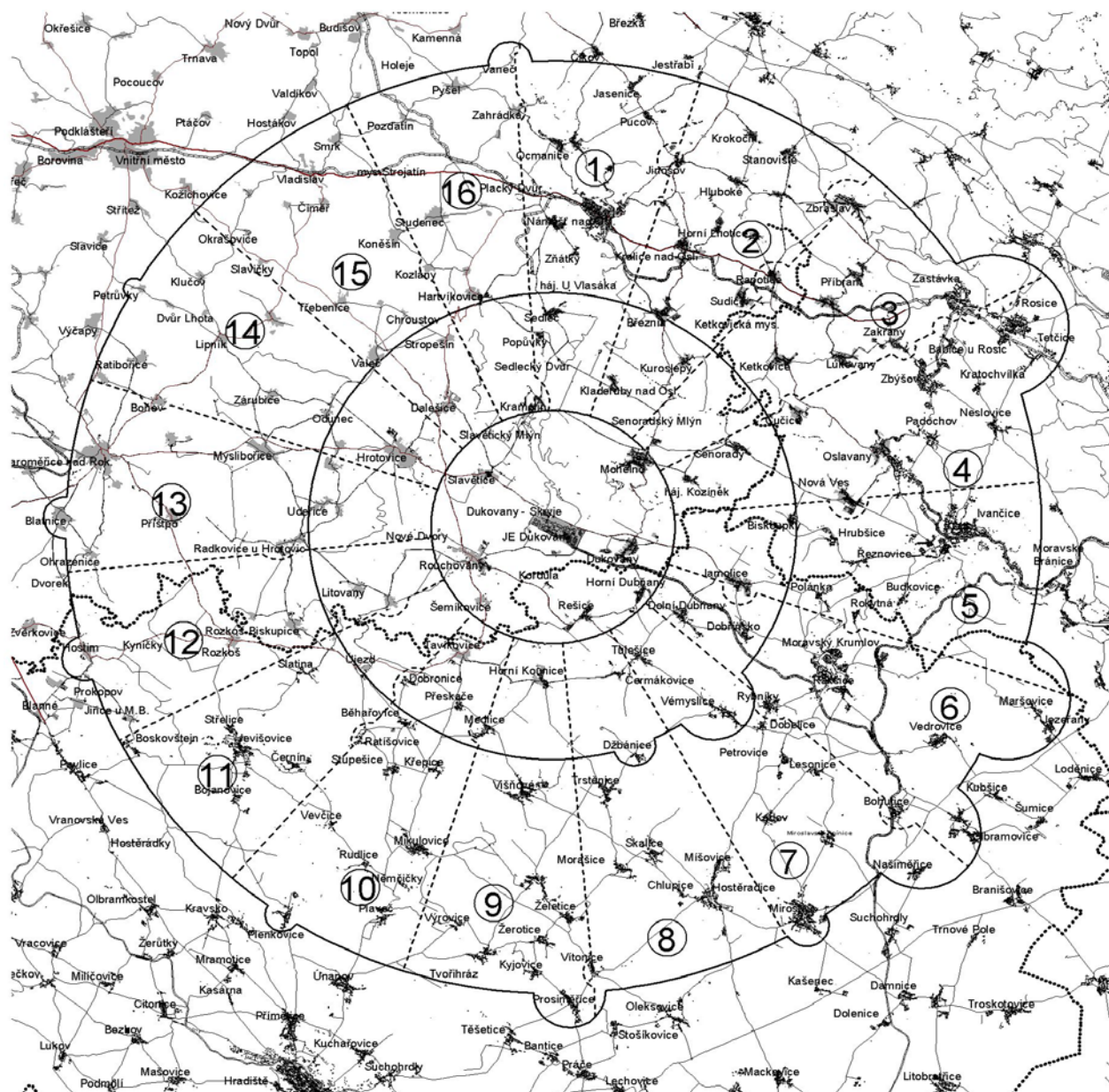

3.2. Vnější havarijní plány objektů nebo zařízení, u kterých je možnost vzniku závažné havárie způsobené nebezpečnými chemickými látkami a chemickými přípravky

a) Legislativní předpoklady

- ❑ zákon č. 59/2006 Sb., o prevenci závažných havárií,
- ❑ zákon č. 239/2000 Sb., o integrovaném záchranném systému,
- ❑ vyhláška MV č. 103/2006 Sb., o stanovení zásad pro vymezení zóny havarijního plánování a o rozsahu a způsobu vypracování vnějšího havarijního plánu.

b) Charakteristika VHP

Vnější havarijní plány se zpracovávají pro objekty nebo zařízení, zařazené ve smyslu zákona č. 59/2006 Sb. do skupiny „B“. Zónu havarijního plánování stanovuje krajský úřad na základě podkladů předaných provozovatelem podle vyhlášky MV č. 103/2006 Sb. Vnější hranice se upravuje na výslednou hranici podle místních urbanistických, terénních,

demografických nebo klimatických poměrů, případně dalších faktorů hodných zřetele s tím, že se přihlíží k možnosti vzniku domino efektu.

Zpracování vnějšího havarijního plánu zajišťuje krajský úřad, zpracovatelem plánu je HZS kraje v souladu s přenesenými kompetencemi. Krajský úřad může s uvedením důvodů rozhodnout s ohledem na informace obsažené v bezpečnostní zprávě, že se nebude pro objekt nebo zařízení zpracovávat vnější havarijní plán. Krajský úřad zašle stejnopis svého rozhodnutí ministerstvu, dotčeným orgánům veřejné správy a dotčeným obcím.

Vnější havarijní plán schvaluje příslušný starosta ORP, pokud zóna havarijního plánování nepřesáhne správní obvod ORP. V opačném případě schvaluje VHP hejtman kraje. Způsob zpracování vnějšího havarijního plánu stanoví příloha č. 2 k vyhlášce MV č. 103/2006 Sb. Základní struktura plánu je obdobná jako u havarijního plánu kraje – srovnání obsahu havarijních plánů je uvedeno níže v tabulce k tomuto bodu. I tento typ vnějšího havarijního plánu se musí prověřovat minimálně jedenkrát za 3 roky cvičením.

<i>havarijní plán kraje</i>	<i>vnější HP pro „JZ“</i>	<i>vnější HP pro „B“</i>
A – Informační část	A – Informační část	A – Informační část
B – Operativní část	B – Operativní část	B – Operativní část
C – Plány konkrétních činností	C – Plány konkrétních činností	C – Plány konkrétních činností
=Vyrozumění	=Vyrozumění	=Vyrozumění
=Varování obyvatelstva	=Varování obyvatelstva	=Varování obyvatelstva
=Ukrytí obyvatelstva	=Ukrytí obyvatelstva	=Ukrytí obyvatelstva
	=Záchranných a likvidačních prací	=Záchranných a likvidačních prací
=Evakuace obyvatelstva	=Evakuace osob	=Evakuace osob
=Individuální ochrany obyvatelstva	=Individuální ochrany osob	=Individuální ochrany obyvatelstva
	=Dekontaminace	=Dekontaminace
=Monitorování	=Monitorování	=Monitorování
	=Regulace pohybu osob a vozidel	=Regulace pohybu osob a vozidel
=Traumatologický	=Traumatologický	=Traumatologický
=Pohotovostní plán veterinárních opatření	=Pohotovostní plán veterinárních opatření	=Veterinárních opatření
	=Regulace distribuce a požívání potravin, krmiv a vody	=Zamezení distribuce a požívání potravin, krmiv a vody kont. NL
		=Preventivní opatření k zabránění či omezení domino efektu havárie
	=Opatření při úmrtí osob v zamořené oblasti	=Opatření při hromadném úmrtí osob
		=Opatření k minimalizaci dopadů na kvalitu životního prostředí
=Veřejného pořádku a bezpečnosti	=Zajištění veřejného pořádku a bezpečnosti	=Zajištění veřejného pořádku a bezpečnosti
=Komunikace s veřejností a hrom. informačními prostředky	=Komunikace s veřejností a hrom. informačními prostředky	=Komunikace s veřejností a hrom. informačními prostředky
=Odstranění odpadů		=Nakládání s odpady vzniklými při závažné havárii
=Nouzového přežití obyvatelstva		
=Ochrany kulturních památek		
=Hygienických a protiepidemických opatření		
	=Jodové profylaxe	

c) Přehled objektů skupiny „B“ a VHP v JMK

Přehled o zařazení objektů a zařízení na území Jihomoravského kraje do skupiny „B“ a o stavu zpracování vnějších havarijních plánů je uveden v samostatné kapitole „05 Prevence závažných havárií“.

4. VNITŘNÍ HAVARIJNÍ PLÁNY

Vnitřní havarijní plány (dále i „VniHP“) stanovují opatření uvnitř objektu nebo zařízení při vzniku havárie vedoucí k minimalizaci jejich dopadů. Vnitřní havarijní plány se zpracovávají pro:

- jaderné zařízení nebo pracoviště IV. kategorie,
- objekty a zařízení, u kterých je možnost vzniku závažné havárie způsobené nebezpečnými chemickými látkami a přípravky.

a) VniHP jaderného zařízení nebo pracoviště IV. kategorie

VniHP zpracovává provozovatel/vlastník a základními právními normami pro řešení této problematiky jsou:

- zákon č. 18/1997, o mírovém využívání atomové energie (atomový zákon),
- vyhláška SÚJB č. 318/2002 Sb., o podrobnostech k zajištění havarijní připravenosti...

b) VniHP objektu a zařízení skupiny „B“

VniHP zpracovává provozovatel objektu a zařízení skupiny „B“ a základním právním předpisem k této problematice je zákon č. 59/2006 Sb., o prevenci závažných havárií.

Samostatné přílohy VniHP tvoří ostatní plány pro řešení MU zpracované provozovatelem a schválené podle zvláštních předpisů. Provozovatel je povinen předložit vnitřní havarijní plán k evidenci a uložení krajskému úřadu.

PREVENCE ZÁVAŽNÝCH HAVÁRIÍ

1. PRÁVNÍ RÁMEC

System prevence závažných havárií pro objekty a zařízení, v nichž je umístěna vybraná nebezpečná chemická látka nebo chemický přípravek s cílem snížit pravděpodobnost vzniku a omezit následky závažných havárií na zdraví a životy lidí, hospodářská zvířata, životní prostředí a majetek v objektech a zařízeních a v jejich okolí stanoví

- zákon č. 59/2006 Sb., o prevenci závažných havárií způsobených vybranými nebezpečnými chemickými látkami nebo chemickými přípravky a o změně zákona č. 258/2000 Sb., o ochraně veřejného zdraví a o změně některých souvisejících zákonů, ve znění pozdějších předpisů, a zákona č. 320/2002 Sb., o změně a zrušení některých zákonů v souvislosti s ukončením činnosti okresních úřadů, ve znění pozdějších předpisů, (zákon o prevenci závažných havárií).

Zákon stanoví:

- povinnosti právnických osob a podnikajících fyzických osob, které vlastní, užívají nebo budou uvádět do užívání objekt nebo zařízení, v nichž je umístěna vybraná nebezpečná chemická látka nebo chemický přípravek,
- působnost orgánů veřejné správy na úseku prevence závažných havárií způsobených vybranými nebezpečnými chemickými látkami nebo chemickými přípravky,
- správní delikty a sankce.

Prováděcími právními předpisy k zákonu č. 59/2006 Sb. jsou:

- nařízení vlády č. 254/2006 Sb., o kontrole nebezpečných látek,
- vyhláška MŽP č. 255/2006 Sb., o rozsahu a způsobu zpracování hlášení o závažné havárii a konečné zprávy o vzniku a dopadech závažné havárie,
- vyhláška MŽP č. 256/2006 Sb., o podrobnostech systému prevence závažných havárií,
- vyhláška MV č. 103/2006 Sb., o stanovení zásad pro vymezení zóny havarijního plánování.

Níže je uveden výběr ze základních pojmů (§ 2 zákona):

- **nebezpečná látka** - vybraná nebezpečná chemická látka nebo chemický přípravek, uvedené v příloze nebo splňující kritéria stanovená v příloze k zákonu a přítomné v objektu nebo zařízení jako surovina, výrobek, vedlejší produkt, zbytek nebo meziprodukt, včetně těch látek, u kterých lze důvodně předpokládat, že mohou vzniknout v případě havárie,
- **závažná havárie** - mimořádná, částečně nebo zcela neovladatelná, časově a prostorově ohraničená událost, například závažný únik, požár nebo výbuch, která vznikla nebo jejíž vznik bezprostředně hrozí v souvislosti s užíváním objektu nebo zařízení, v němž je nebezpečná látka vyráběna, zpracovávána, používána, přepravována nebo skladována, a vedoucí k vážnému ohrožení nebo k vážnému dopadu na životy a zdraví lidí, hospodářských zvířat a životní prostředí nebo k újmě na majetku,
- **zóna havarijního plánování** - území v okolí objektu nebo zařízení, v němž krajský úřad, v jehož působnosti se nachází objekt nebo zařízení, uplatňuje požadavky havarijního plánování formou vnějšího havarijního plánu.

2. ODPOVĚDNOST PROVOZOVATELE

2.1. Ve vztahu k zákonu č. 59/2006 Sb. (o prevenci závažných havárií)

Právnícká osoba nebo podnikající fyzická osoba, která užívá objekt nebo zařízení (též „provozovatel“), je m.j. povinna:

- zpracovat seznam, ve kterém je uveden druh, množství, klasifikace a fyzikální forma všech nebezpečných látek umístěných v objektu nebo zařízení,
- na základě seznamu navrhnout zařazení objektu nebo zařízení do skupiny „A“ nebo „B“ v případě, kdy množství nebezpečné látky umístěné v objektu nebo zařízení je stejné nebo větší, než je množství uvedené v příloze k zákonu,
- pokud je v objektu nebo zařízení umístěno více nebezpečných látek v množství menším, než je uvedeno v příloze k zákonu, provést součet poměrných množství umístěných nebezpečných látek podle vzorce uvedeného v příloze k zákonu.

Jestliže provozovatel, který užívá objekt nebo zařízení, zjistí, že se na ni nevztahují povinnosti navrhnout zařazení objektu nebo zařízení do skupiny A nebo skupiny B, ale:

- množství nebezpečné látky umístěné v objektu nebo zařízení je větší než 2 % množství nebezpečné látky uvedené v příloze k zákonu,
je povinen tuto skutečnost protokolárně zaznamenat, protokol včetně seznamu uložit pro účely předložení kontrolním orgánům a stejnopis protokolu včetně seznamu zaslat krajskému úřadu,
- množství nebezpečné látky umístěné v objektu nebo zařízení je menší nebo rovno 2 % množství nebezpečné látky uvedené v příloze k zákonu,
je povinen tuto skutečnost protokolárně zaznamenat a protokol včetně seznamu uložit pro účely předložení kontrolním orgánům.

Návrh na zařazení objektu nebo zařízení do skupiny A nebo B předkládá provozovatel krajskému úřadu.

Provozovatel objektu nebo zařízení zařazeného do skupiny A nebo B je povinen:

- zpracovat analýzu a hodnocení rizik závažné havárie,
- sjednat pojištění odpovědnosti za škody vzniklé v důsledku závažné havárie,
- zpracovat plán fyzické ochrany objektu nebo zařízení.

Provozovatel objektu nebo zařízení zařazeného do skupiny „A“ je dále povinen zpracovat bezpečnostní program.

Provozovatel objektu nebo zařízení zařazeného do skupiny „B“ je dále povinen zpracovat:

- bezpečnostní zprávu,
- vnitřní havarijní plán,
- podklady pro stanovení zóny havarijního plánování a zpracování vnějšího havarijního plánu a předložit je krajskému úřadu současně s návrhem bezpečnostní zprávy.

Provozovatel objektu nebo zařízení zařazeného do skupiny A nebo B je povinen předložit návrh bezpečnostního programu nebo bezpečnostní zprávy nebo jejich aktualizaci ke schválení krajskému úřadu.

Provozovatel nového objektu nebo zařízení, který byl zařazen do skupiny A nebo B, je povinen předložit návrh bezpečnostního programu nebo bezpečnostní zprávy ke schválení krajskému úřadu nejpozději 3 měsíce před uvedením nového objektu nebo zařízení do

zkušební provozu. V případě, kdy se zkušební provoz neprovádí, ve stejné lhůtě před uvedením do užívání.

Provozovatel nesmí nový objekt nebo zařízení uvést do zkušební provozu před nabytím právní moci rozhodnutí krajského úřadu o schválení bezpečnostního programu nebo bezpečnostní zprávy. Není-li zkušební provoz prováděn, provozovatel nového objektu nebo zařízení je povinen předložit pravomocné rozhodnutí krajského úřadu o schválení bezpečnostního programu nebo bezpečnostní zprávy ke kolaudačnímu řízení. Bez tohoto rozhodnutí provozovatel nesmí užívat objekt nebo zařízení.

Právník osoba nebo podnikající fyzická osoba, v jejímž objektu nebo zařízení došlo k závažné havárii, je povinna tuto skutečnost bezodkladně ohlásit příslušnému krajskému úřadu, dotčeným orgánům veřejné správy podle zvláštního právního předpisu a dotčeným obcím.

2.2. Ve vztahu k zákonu č. 239/2000 Sb. (o integrovaném záchranném systému)

Pokud dojde k MU v souvislosti s provozem technických zařízení a budov, při nakládání s nebezpečnými chemickými látkami a při jejich přepravě nebo při nakládání s nebezpečnými odpady (dále jen "havárie"), je právník osoba nebo podnikající fyzická osoba, která je vlastníkem, správcem nebo uživatelem uvedených zařízení, budov, látek nebo odpadů, povinna:

- podílet se na přípravě ZLP a na zpracování HPK nebo VHP tím, že poskytne na vyžádání HZS kraje, pokud zvláštní právní předpis nestanoví jinak, informace o
 - zdrojích rizik,
 - pravděpodobných následcích havárií a možných způsobech jejich likvidace,
 - možných účincích na obyvatele a životní prostředí,
 - opatřeních připravených ve své působnosti pro zajištění nezbytných sil a prostředků k provedení ZLP ve svém objektu nebo zařízení,
- vůči svým zaměstnancům zajistit, pokud zvláštní právní předpis nestanoví jinak
 - informování o hrozících MU a plánovaných opatřeních,
 - varování, evakuaci, popřípadě ukrytí,
 - organizování záchranných prací,
 - organizování přípravy k sebeochraně a vzájemné pomoci.

Právník osoba nebo podnikající fyzická osoba, u které došlo k havárii, je povinna:

- provádět neprodleně záchranné a likvidační práce,
- ohlásit neprodleně havárii místně příslušnému operačnímu a informačnímu středisku (OPIS) IZS a bezprostředně ohroženým obcím; tím není dotčena oznamovací povinnost stanovená podle zvláštních právních předpisů,
- podílet se na varování osob ohrožených havárií v rozsahu stanoveném zvláštním právním předpisem,
- poskytnout veliteli zásahu informace o skutečnostech, které by mohly ohrozit životy nebo zdraví osob provádějících zásah nebo ostatního obyvatelstva, zejména informace o výbušninách, nebezpečných chemických látkách, zdrojích ionizujícího záření, dravých či nebezpečných zvířatech,
- spolupracovat při odstraňování havárie se složkami IZS, správními úřady a orgány kraje a obcí,
- uhradit krajskému úřadu nebo složkám IZS náklady spojené s poskytnutím věcné a osobní pomoci, s likvidačními pracemi a se škodami prokazatelně vzniklými havárií,
- zabezpečit asanační práce podle pokynů příslušných správních úřadů nebo obcí,

- zabezpečit zneškodnění odpadů, které vznikly v důsledku havárie i v důsledku její likvidace,
- spolupracovat při zpracování dokumentace o ZLP.

3. PŮSOBNOST KRAJSKÉHO ÚŘADU DLE ZÁKONA č. 59/2006 Sb.

Krajský úřad:

- po posouzení návrhu provozovatele vydá rozhodnutí o zařazení objektu nebo zařízení do skupiny „A“ nebo „B“,
- posoudí provozovatelův protokol o nezařazení, a zjistí-li skutečnosti, které odůvodňují zařazení objektu nebo zařízení do skupiny A nebo do skupiny B, zahájí řízení o zařazení,
- zasílá provozovatelův návrh bezpečnostního programu nebo bezpečnostní zprávy nebo jejich aktualizaci neprodleně k vyjádření Ministerstvu životního prostředí, dotčeným orgánům veřejné správy a dotčeným obcím též za účelem informování veřejnosti. Ministerstvo a dotčené orgány veřejné správy k návrhu bezpečnostního programu nebo bezpečnostní zprávy nebo k jejich aktualizaci zašlou krajskému úřadu své vyjádření nejpozději do 60 dnů ode dne jeho obdržení. Ve stejné lhůtě zašlou dotčené obce krajskému úřadu své vyjádření a vyjádření veřejnosti,
- na základě vyjádření ministerstva, dotčených orgánů veřejné správy a dotčených obcí a veřejnosti do 90 dnů od předložení návrhu bezpečnostního programu nebo bezpečnostní zprávy nebo jejich aktualizace vydá rozhodnutí, kterým návrh bezpečnostního programu nebo bezpečnostní zprávy nebo jejich aktualizace schválí, nebo vyzve provozovatele k odstranění zjištěných nedostatků a stanoví lhůtu k jejich odstranění,
- zašle stejnopis svého rozhodnutí (viz předchozí bod) ministerstvu, dotčeným orgánům veřejné správy a dotčeným obcím,
- zajišťuje veřejné projednání návrhů bezpečnostního programu, bezpečnostní zprávy a VHP a jejich aktualizace v rozsahu stanoveném v zákoně (bez údajů charakteru obchodního tajemství, utajovaných skutečností, apod.),
- zajišťuje zpřístupnění schváleného bezpečnostního programu, bezpečnostní zprávy a VHP nebo jejich aktualizace veřejnosti v rozsahu stanoveném v zákoně (bez údajů charakteru obchodního tajemství, utajovaných skutečností, apod.),
- zpracovává a poskytuje informaci veřejnosti v zóně havarijního plánování o nebezpečí závažné havárie, včetně možného domino efektu, o preventivních bezpečnostních opatřeních, opatřeních na zmírnění dopadů a o žádoucím chování obyvatel v případě vzniku závažné havárie.

4. SUBJEKTY STÁTNÍ SPRÁVY A KONTROLNÍ ČINNOST

Státní správu na úseku prevence závažných havárií v objektech nebo zařízeních, v nichž je umístěna nebezpečná látka, vykonávají:

- Ministerstvo životního prostředí,
- Ministerstvo vnitra,
- Český báňský úřad,
- Česká inspekce životního prostředí,
- krajské úřady,
- Státní úřad inspekce práce,

- správní úřady na úseku požární ochrany, ochrany obyvatelstva a IZS,
- krajské hygienické stanice.

Kontrolu u provozovatelů provádějí v rámci své působnosti a v termínu projednaném s Českou inspekcí životního prostředí **orgány integrované inspekce** (viz výše uvedené subjekty státní správy na úseku prevence závažných havárií) u objektů nebo zařízení u:

- skupiny „A“ nejméně jednou za tři roky,
- skupiny „B“ nejméně jednou ročně.

5. AKTUÁLNÍ STAV V RÁMCI JIHOMORAVSKÉHO KRAJE

V následující tabulce jsou přehledným způsobem uvedeny objekty zařazené dle zákona o prevenci závažných havárií do skupiny „A“ nebo „B“, včetně základních údajů o hlavních nebezpečných látkách a umístění objektu ve správním obvodu ORP k 1.1.2011.

sk.	správní obvod ORP	název objektu (specifikace)	adresa	údaje o nebezpečných látkách	
				hl. látky v objektu	množ.
„A“	Brno	Air Products, s.r.o. ¹⁾ (sklad a plnírna tech. plynů)	Tuřanka 94, Brno-Slatina	kyslík acetylen LPG amoniak vodík + ...	80 t 10 t 15,8 t 0,5 t 0,2 t
	Blansko	VIA-REK, s.r.o. ¹⁾ (chemická výroba)	O. Blažka 145, Rájec-Jestřebí	methanol čpavková voda xylen solventní nafta toluen aceton technický líh isopropylalkohol + ...	742 t 55 t 55 t 55 t 50 t 50 t 50 t 48 t
	Hustopeče	KORFIL, a.s., provoz průmyslová zóna (chemická výroba)	Nádražní ul., nádraží Šakvice, prům.zóna Hustopeče	vysoce hořlavé (ethanol) hydroxid sodný kyselina sírová benzín	8 683 t 177 t 152 t 112 t
	Židlochovice	SIAD Czech, s.r.o., provoz Rajhradice ¹⁾ (sklad a plnírna tech. plynů)	Rajhradice, p. Rajhrad	acetylen propan-butan propan vodík + ...	10 t 3,3 t 2 t 2 t
„B“	Brno	Linde Gas, a.s. ¹⁾²⁾ (sklad a plnírna tech. plynů)	Černovické nábř. 10, Brno-Komárov	aceton acetylen propan-butan amoniak + ...	127 t 63 t 30 t 5 t
		Teplárny Brno, a.s., provoz Brno-sever ¹⁾²⁾ (výroba tepla)	Obřanská 60, Brno-Maloměřice	pyrolýzní olej	12 080 t
		Agrofert Holding, a.s. ¹⁾ (sklad hnojiv)	Obilní 35, Brno-Chrlice	toxické látky vysoce tox. látky hořlavé kapaliny vysoce hořl. kap.	365,5 t 330,5 t 60 t 32 t
	Blansko	GALVANOVNA Adamov, s.r.o. ¹⁾ (povrchová úprava kovů)	Adamov 466	vysoce toxické (kapalné) vysoce toxické (pevné) toxické látky (kapalné) nebezpečné pro ŽP (pevné) (kapalné)	26 t 2 t 10 t 2 t 16 t

sk.	správní obvod ORP	název objektu (specifikace)	adresa	údaje o nebezpečných látkách	
				hl. látky v objektu	množ.
„B“	Břeclav	Molitan, a.s. ¹⁾³⁾ (chemická výroba)	Mládežnická 3356, Břeclav	toluendiisokyanát	636 t
		Fosfa, a.s. ¹⁾²⁾ (chemická výroba)	Hraniční 268, Břeclav	žlutý fosfor dusičnan amonný sírník arzenu + ...	2 000 t 55 t 15 t
	Hustopeče	Flaga Plyn, s.r.o. ¹⁾²⁾ (sklad a plnárna LPG)	Nádražní 47, Hustopeče	propan-butan	1 950 t
		MERO ČR a.s., provoz Klobouky ¹⁾³⁾ (ropovod a sklad PHM)	Klobouky u Brna	ropa	174 t
		Čepro, a.s., provoz Klobouky ¹⁾³⁾ (ropovod a sklad PHM)	Klobouky u Brna	benzín nafta ropa	43 212 t 49 030 t 10 920 t
	Šlapanice	Čepro, a.s., provoz Střelice ¹⁾²⁾ (sklad PHM)	Brněnská 25, Střelice u Brna	benzín nafta plynový olej bioetanol UMO + ...	27 958 t 29 017 t 814 t 379 t 105 t
		MOTIP DUPLI, s.r.o. ¹⁾²⁾ (sklad barvy-laky)	Popůvky 196, p. Troubsko	extrémně hořlavé látky látky nebezp. pro ŽP hořlavé látky vysoce hořlavé látky	95 t 24,6 t 22 t 7,8 t
	Vyškov	AUSTIN POWDER SERVICE CZ, s.r.o., provoz Manerov ¹⁾³⁾ (sklad výbušnin)	Areál Manerov, Bohdalice- Pavlovice	vysoce toxické látky	194 t

Poznámky:

1) krajským úřadem schválena bezpečnostní dokumentace

2) vnější havarijní plán zpracován

3) rozhodnutím krajského úřadu nebude vnější havarijní plán zpracován

6. DALŠÍ PREVENCE V JMK – PLÁNY OPATŘENÍ

Nad rámec režimu zákona č. 59/2006 Sb., o prevenci závažných havárií, HZS JMK zpracovává „Plány opatření pro případ vzniku mimořádné události“ u objektů, které dle množství umístěné nebezpečné látky nespádají do skupiny „B“.

Plány opatření jsou zpracovány na vytipované objekty, u kterých by únik umístěné nebezpečné látky mohl mít negativní důsledky na bezpečnost v okolí objektu, zejména ohrožení obyvatelstva – jejich přehled se stavem k 1.1.2011 je uveden v další tabulce.

Plány opatření byly projednány se statutárními zástupci vlastníků (provozovatelů) objektů s nebezpečnými látkami (garantují údaje o subjektu a nebezpečných látkách) a se starosty obcí, které mohou být těmito objekty ohroženy. Plán opatření je podepsán starosty obcí, jejichž území je tzv. „zónou ohrožení“ dotčeno, a statutárními zástupci vlastníků (provozovatelů) objektů.

V listinné verzi jsou tyto plány k dispozici na příslušném obecním (městském) úřadě, u vlastníka (provozovatele) objektu a na OPIS HZS JMK. V elektronické verzi jsou i součástí Havarijního plánu JMK.

okr.	spr. obvod ORP	název objektu (specifikace)	adresa	údaje o nebezp. látkách	
				hl. látky v objektu	množ.
BK	Blansko	Služby Blansko, s.r.o. (zimní stadion)	Mlýnská 17, Blansko	amoniak	6 t
		Pivovar Černá Hora, a.s. (potravinářská výroba)	Nám. U pivovaru 3/5, Černá Hora	amoniak	6 t
		VIA-REK, s.r.o. (chemická výroba)	O. Blažka 145, Rájec-Jestřebí	methanol čpavková voda xylen solventní nafta toluen aceton technický líh isopropylalkohol +	742 t 55 t 55 t 55 t 50 t 50 t 50 t 48 t
	Boskovice	Mlékárna Olešnice, RMD (potravinářská výroba)	Tržní 376, Olešnice	amoniak	1 t
BM	Brno	Pivovar Starobrno, a.s. (potravinářská výroba)	Hlinky 12, Brno	amoniak	8 t
		Starez, p.o. (sportovní hala Rondo)	Křídlovická 34, Brno	amoniak	0,9 t
		TJ Tesla Brno, o.s. (plavecký stadion)	Halasovo nám. 7, Brno	chlor	0,25 t
		Rovner, a.s. (mrazárna, velkosklad)	Masná 9, Brno	amoniak	2,3 t (celkem 19,6 t)
BO	Rosice	ZS Rosice (zimní stadion)	Sportovní 103, Rosice	amoniak	4,5 t
		Rosicko-oslavanská uhelná pánev	k.ú. obcí Babice u R., Oslavany, Zastávka, Zbýšov	metan oxid uhličitý	nelze stanovit
	Šlapanice	Vodňanská drůbež, s.r.o., závod PROMT (potravinářská výroba)	Chrlická 522, Modřice	amoniak	7 t (celkem 19t)
BV	Břeclav	ZS Břeclav (zimní stadion)	Zámecké nám. 2, Břeclav	amoniak	1,5 t
		Moraviapress, a.s. (tiskárna)	U Póny 3096, Břeclav	isopropylalkohol	13.800 l
		IPI Břeclav, s.r.o. (chemická výroba)	Trkmanice 400, p. Rakvice	surový MDI isokyanát	14 t
		Transgas, a.s., PZP Tvrdonice (skladování plynu)	Tvrdonice	zemní plyn	200 t
	Hustopeče	Velkopavovické drubežářské závody, a.s. Velké Pavlovice (potravinářská výroba)	Tovární 510/3, Velké Pavlovice	amoniak	3,5 t
	Hodonín	ZS Hodonín (zimní stadion)	Tyršova 10, Hodonín	amoniak	4 t
		Krytý plavecký bazén Hodonín (plavecký stadion)	Sportovní 2, Hodonín	chlor (krytý bazén) chlor (koupaliště)	0,2 t 0,78 t
		The Candy Plus Sweet Factory, s.r.o. (potravinářská výroba)	Vítězná 200/6, Rohatec	amoniak	1 t
	Kyjov	VaK Hodonín, a.s., úpravna vody Bzenec (úpravna vody)	Bzenec přívoz	chlor	3,5 t

okr.	spr. obvod ORP	název objektu (specifikace)	adresa	údaje o nebezp. látkách	
				hl. látky v objektu	množ.
VY	Bučovice	Bajer a spol., s.r.o. (potravinářská výroba)	Nová 715, Bučovice	amoniak	7 t
	Vyškov	ZS Vyškov (zimní stadion)	Mlýnská 12, Vyškov	amoniak	1,6 t
		Jihomoravské pivovary, a.s., pivovar Vyškov (potravinářská výroba)	Čsl. armády 116/4, Vyškov	amoniak	1 t
		VaK Vyškov, a.s., čerpací stanice Drnovice (sklad chloru)	Drnovice 410	chlor	2 t
ZN	Znojmo	VaK Znojemsko, úpravná vody Znojmo (úpravná vody)	Pražská 2801/119, Znojmo	chlor	2,4 t
		ZS Hostan aréna Znojmo (zimní stadion)	Dvořákova 21, Znojmo	amoniak	5 t
		Sladovny Soufflet, a.s., závod Hodonice (potravinářská výroba)	Hodonice 257	amoniak	4,5 t

OCHRANA OBYVATELSTVA

1. HISTORIE OCHRANY OBYVATELSTVA V NAŠICH PODMÍNKÁCH

Pojem ochrana obyvatelstva je často používán pro označení určitého sdruženého (integrovaného) systému vztahů, vazeb a konkrétních opatření k ochraně obyvatelstva a jeho majetku v nejrůznějších situacích, kdy může dojít k jejich ohrožení, počínaje „každodenními“ negativními událostmi, přes nejrůznější katastrofy a nouzové situace až po ozbrojený konflikt.

Jedním z prvních kroků po listopadu 1989 byla, po předchozím souhlasu Federálního shromáždění Československé socialistické republiky, ratifikace Dodatkových protokolů k Ženevským úmluvám o ochraně obětí ozbrojených konfliktů prezidentem republiky dne 19.1.1990 – ratifikační listiny byly uloženy v depozitáři úmluv u Švýcarské spolkové rady dne 14.2.1990. Dodatkový protokol k Ženevským úmluvám z 12. srpna 1949 o ochraně obětí mezinárodních ozbrojených konfliktů (Protokol I) a Dodatkový protokol k Ženevským úmluvám z 12. srpna 1949 o ochraně obětí ozbrojených konfliktů nemajících mezinárodní charakter (Protokol II) byly přijaty v Ženevě dne 8. června 1977. Jménem Československé socialistické republiky byly Dodatkové protokoly podepsány v Bernu dne 6. prosince 1978 a vstoupily v platnost na základě svých článků 95 odst. 1 a 23 odst. 1 dnem 7. prosince 1978. Pro Českou a Slovenskou Federativní Republiku vstoupily v platnost v souladu se svými články 95 odst. 2 a 23 odst. 2 dnem 14. srpna 1990.

Na základě Sdělení federálního ministerstva zahraničních věcí č. 168/1991 Sb., o vázanosti České a Slovenské Federativní Republiky Dodatkovými protokoly I a II k Ženevským úmluvám z 12. srpna 1949 o ochraně obětí mezinárodních ozbrojených konfliktů a konfliktů nemajících mezinárodní charakter, byla tato mezinárodní norma nostrifikována (uznána platnost na území republiky) v plném rozsahu. To byl významný krok postupného včleňování se do evropských struktur v oblasti obrany a ochrany.

1.1. Historie ochrany obyvatelstva

Relativně dlouhé období organizované ochrany obyvatelstva v našich zemích je možné rozdělit do několika časových úseků, z nichž každý má svoje významné a charakteristické prvky.

- V období 1935-1938 představuje civilní protiletectká ochrana první historickou etapu existence ochrany obyvatelstva v podmínkách demokracie, která však skončila zánikem republiky a vznikem Protektorátu Čechy a Morava a Slovenské republiky.
- Poválečné období 1945-1951 je charakteristické likvidací civilní protiletectké ochrany do roku 1948 a snahou o její znovu vybudování po tomto datu.
- Rozmezí let 1951-1957 se vyznačuje vznikem civilní obrany a její výstavbou v duchu centralistického pojetí totalitního státu pod přímým vlivem tehdejšího Sovětského svazu se zaměřením na ochranu proti konvenčním zbraním v případě ozbrojeného konfliktu.
- V letech 1958-1975 plnila civilní obrana úkoly a opatření, spojené s ochranou obyvatelstva a národního hospodářství proti použití zbraní hromadného ničení v případě ozbrojeného konfliktu. Do řízení civilní obrany se promítly změny ve státoprávním uspořádání země v roce 1968.

- Relativně dlouhá časová etapa 1975-1989 je charakterizována přechodem civilní obrany z rezortu Federálního ministerstva vnitra k rezortu Federálního ministerstva obrany, novou koncepcí ochrany obyvatelstva a snahou právně legalizovat činnost civilní obrany při přírodních katastrofách a průmyslových haváriích v období míru.
- Poslední tři časové etapy 1990-1992, 1993-2000 a po 1.1.2001 do současnosti se týkají činnosti civilní obrany v podmínkách demokratické ČSFR a samostatné ČR a odrážejí množství systémových, organizačních a legislativních změn; mimo jiné i změnu názvu – od r. 1993 se hovoří o civilní ochraně a po přijetí nové legislativy v r. 2000 o ochraně obyvatelstva.

1.2. Současné pojetí

Východím dokumentem pro rozvíjení ochrany obyvatelstva v našich podmínkách, v návaznosti na novou legislativu z roku 2000, byla „Koncepce ochrany obyvatelstva do roku 2006 s výhledem do roku 2015“, schválená usnesením vlády České republiky č. 417 ze dne 22.4.2002, ve znění usnesení vlády č. 21 ze dne 5.1.2005.

Tato koncepce byla nahrazena novou „Koncepcí ochrany obyvatelstva do roku 2013 s výhledem do roku 2020“, schválenou vládou ČR dne 25. února 2008 usnesením č. 165, ve znění usnesení vlády č. 859 ze dne 1. prosince 2010, která stanovuje hlavní zásady a směry rozvoje zabezpečování ochrany obyvatelstva v České republice.

Ochrana obyvatelstva je v Koncepci charakterizována jako soubor činností a postupů věcně příslušných orgánů, dalších subjektů i jednotlivých občanů, směřujících k minimalizaci dopadů mimořádných událostí na životy a zdraví obyvatelstva, majetek a životní prostředí. Zdůrazňuje zákonem stanovenou odpovědnost a úkoly ministerstev a jiných ústředních správních úřadů, orgánů územních samosprávných celků včetně obcí, právnických osob a podnikajících fyzických osob. Tyto činnosti a postupy jsou pojímány komplexně jako součást havarijního, krizového a obranného plánování.

2. LEGISLATIVA

2.1. Zákon č. 239/2000 Sb., o integrovaném záchranném systému

Uvedený zákon je základním právním dokumentem pro oblast ochrany obyvatelstva. Jednotlivá opatření vyplývající ze zákona jsou rozpracována v dalších částech této kapitoly.

Zákon vymezuje integrovaný záchranný systém (dále jen „IZS“), stanoví složky IZS a jejich působnost, působnost a pravomoc státních orgánů a orgánů územních samosprávných celků, práva a povinnosti právnických a fyzických osob při přípravě na mimořádné události, při záchranných a likvidačních pracích (též „ZLP“) a při ochraně obyvatelstva před a po dobu vyhlášení stavu nebezpečí, nouzového stavu, stavu ohrožení státu a válečného stavu (dále jen „krizové stavy“).

2.1.1. Vymezení základních pojmů

Z hlediska ochrany obyvatelstva objasňuje m.j. i dva základní pojmy – „Ochrana obyvatelstva“ a „Zařízení civilní ochrany bez právní subjektivity“.

- a) Ochrana obyvatelstva** (též „OOB“) je plnění úkolů civilní ochrany (čl. 61 Dodatkového protokolu I k Ženevským úmluvám z 12. srpna 1949 o ochraně obětí mezinárodních ozbrojených konfliktů), zejména varování, evakuace, ukrytí a nouzové přežití obyvatelstva a další opatření k zabezpečení ochrany jeho života, zdraví a majetku.

b) Zařízení civilní ochrany bez právní subjektivity (též „Zařízení CO“) je součástí právnické osoby nebo obce určené k ochraně obyvatelstva. Tvoří je zaměstnanci nebo jiné osoby na základě dohody a věcné prostředky. Je ostatní složkou IZS.

2.1.2. Postavení a úkoly orgánů územních samosprávných celků, právnických osob, podnikajících fyzických osob a fyzických osob při plnění úkolů OOB

a) Orgány kraje – zajišťují přípravu na mimořádné události (též „MU“), provádění ZLP a OOB.

⇒ Krajský úřad:

- organizuje součinnost mezi obecními úřady ORP a dalšími správními úřady a obcemi v kraji, zejména při zpracování poplachového plánu IZS, zajišťuje havarijní připravenost a ověřuje ji cvičeními,
- usměrňuje IZS na úrovni kraje,
- sjednocuje postupy obecních úřadů obcí s rozšířenou působností (též „ORP“) a územních správních úřadů s krajskou působností v oblasti ochrany obyvatelstva.

⇒ Úkoly orgánů kraje plní HZS kraje. HZS kraje na úseku OOB dále:

- zabezpečuje varování a vyrozumění,
- organizuje zjišťování a označování nebezpečných oblastí, provádění dekontaminace a dalších ochranných opatření,
- organizuje a koordinuje evakuaci, nouzové ubytování, nouzové zásobování pitnou vodou, potravinami a dalšími nezbytnými prostředky k přežití obyvatelstva,
- organizuje a koordinuje humanitární pomoc,
- organizuje hospodaření s materiálem civilní ochrany (též „CO“),
- vede evidenci a provádí kontrolu staveb CO a staveb dotčených požadavky CO,
- uplatňuje stanovisko k zásadám územního rozvoje z hlediska ochrany obyvatelstva a civilního nouzového plánování při přípravě na mimořádné události,
- je dotčeným orgánem v územním a stavebním řízení z hlediska OOB,
- organizuje instruktáže a školení v oblasti ochrany obyvatelstva,
- usměrňuje postup při zřizování zařízení CO a při odborné přípravě jejich personálu,
- zabezpečuje preventivně výchovnou, propagační a ediční činnost na úseku OOB.

⇒ Hejtman kraje:

- organizuje integrovaný záchranný systém na úrovni kraje,
- schvaluje havarijní plán kraje, vnější havarijní plán a poplachový plán integrovaného záchranného systému kraje,
- koordinuje a kontroluje přípravu na mimořádné události prováděnou orgány kraje, územními správními úřady s krajskou působností, právnickými a fyzickými osobami,
- koordinuje záchranné a likvidační práce při řešení mimořádné události vzniklé na území kraje, pokud přesahuje území jednoho správního obvodu obce s rozšířenou působností a velitel zásahu vyhlásil nejvyšší stupeň poplachu nebo jej o to požádal anebo jej o koordinaci požádal starosta obce s rozšířenou působností. Pro koordinaci ZLP může hejtman použít krizový štáb kraje zřízený podle zvl. právního předpisu,
- je povinen při své koordinaci ZLP předávat MV zprávy o jejich průběhu prostřednictvím OPIS IZS.

b) Orgány obce s rozšířenou působností (ORP)

⇒ Obecní úřad ORP – při výkonu státní správy, kromě úkolů stanovených všem OÚ, zajišťuje připravenost správního obvodu OÚ ORP na MU, provádění ZLP a OOB.

⇒ Úkoly obecního úřadu ORP plní HZS kraje s obsahem analogickým jako u kraje a dále:

- organizuje součinnost OÚ ORP s územními správními úřady a s ostatními obcemi,
- pro havarijní plánování shromažďuje a používá potřebné údaje,
- zpracovává VHP, nepřesahuje-li zóna havarijního plánování správní obvod OÚ ORP,
- uplatňuje stanoviska k územním plánům a regulačním plánům z hlediska své působnosti v požární ochraně, integrovaném záchranném systému a ochraně obyvatelstva při přípravě na mimořádné události,
- seznamuje ostatní obce, právnické a fyzické osoby ve svém správním obvodu s charakterem možného ohrožení obyvatel, s připravenými záchrannými a likvidačními pracemi a ochranou obyvatelstva.

⇒ Starosta ORP:

- koordinuje záchranné a likvidační práce při řešení mimořádné události vzniklé ve správním obvodu obecního úřadu obce s rozšířenou působností, pokud jej velitel zásahu o koordinaci požádal. Pro koordinaci záchranných a likvidačních prací může starosta obce s rozšířenou působností použít krizový štáb své obce,
- schvaluje vnější havarijní plány,
- je povinen při své koordinaci ZLP předávat MV zprávy o jejich průběhu prostřednictvím OPIS IZS.

c) Orgány obce

Zajišťují připravenost obce na mimořádné události a podílejí se na provádění záchranných a likvidačních prací a na ochraně obyvatelstva. K plnění úkolů ochrany obyvatelstva je obec oprávněna zřizovat zařízení civilní ochrany.

⇒ Obecní úřad:

- organizuje přípravu obce na MU, podílí se na provádění ZLP s IZS,
- zajišťuje varování, evakuaci a ukrytí osob před hrozícím nebezpečím,
- hospodaří s materiálem civilní ochrany,
- poskytuje HZS kraje podklady a informace ke zpracování havarijních plánů,
- podílí se na zajištění nouzového přežití obyvatel obce,
- vede evidenci a provádí kontrolu staveb CO a staveb dotčených požadavky CO,
- seznamuje právnické a fyzické osoby v obci s charakterem možného ohrožení obyvatel, s připravenými ZLP a OOB. Za tímto účelem organizuje jejich školení,
- je dotčeným orgánem z hlediska OOB při rozhodování o umístování a povolování staveb, změnách staveb a změnách v užívání staveb, odstraňování staveb a při rozhodování o povolení a odstraňování terénních úprav a zařízení.

⇒ Starosta obce při provádění ZLP:

- zajišťuje varování osob nacházejících se na území obce před hrozícím nebezpečím,
- organizuje v dohodě s velitelem zásahu nebo se starostou ORP evakuaci osob z ohroženého území obce,
- organizuje činnost obce v podmínkách nouzového přežití obyvatel obce.

d) Právnická osoba a podnikající fyzická osoba

⇒ V souvislosti se ZLP a s jejich přípravou je m.j. povinna:

- strpět umístění zařízení systému varování a vyzoomění na nemovitostech, umožnit k nim přístup za účelem používání, kontroly, údržby a oprav,
- je-li vlastníkem stavby CO nebo stavby dotčené požadavky CO dbát, aby nedošlo ke změně charakteru stavby a umožnit přístup za účelem používání, kontroly, údržby a oprav,
- provozuje-li školské, zdravotnické, sociální nebo obdobné zařízení, vytvořit v nich podmínky pro výdej prostředků individuální ochrany.

⇒ Je-li zahrnuta do vnějšího (VHP) nebo havarijního plánu kraje (HPK):

- Je povinna bezplatně poskytnout a aktualizovat požadované podklady a vůči svým zaměstnancům zajistit
 - informování o hrozcích mimořádných událostech a plánovaných opatřeních,
 - varování, evakuaci, popřípadě ukrytí,
 - organizování záchranných prací,
 - organizování přípravy k sebeochraně a vzájemné pomoci,
- může k plnění úkolů OOB zřizovat zařízení CO.

e) Fyzická osoba

⇒ Fyzická osoba (FO) pobývající na území ČR má právo na informace o opatřeních k zabezpečení OOB a na poskytnutí instruktáže a školení ke své činnosti při MU.

⇒ FO je mj. povinna:

- strpět umístění zařízení systému varování a vyrozumění na nemovitostech, umožnit k nim přístup za účelem používání, kontroly, údržby a oprav,
- pokud je vlastníkem stavby CO nebo stavby dotčené požadavky CO dbát, aby nedošlo ke změně charakteru stavby a umožnit přístup za účelem používání, kontroly, údržby a oprav.

2.2. Vyhláška č. 380/2002 Sb., k přípravě a provádění úkolů ochrany obyvatelstva

Vyhláška obsahuje:

a) **Postup při zřizování zařízení CO a při odborné přípravě jejich personálu**

Zřizovatel může požádat HZS kraje o vyjádření k účelnosti zřízení zařízení CO. V žádosti se uvedou zdroje možných rizik vzniku MU a další skutečnosti využitelné při posuzování účelnosti zřízení zařízení CO. HZS kraje zašle zřizovateli vyjádření do 30 dnů a uvede v něm pro jaký účel je zařízení CO vhodné zřídit. Zařízení CO se zřizují pro:

- zajištění evakuace,
- zajištění nouzového přežití a organizované humanitární pomoci,
- nouzové zásobování vodou,
- poskytování první pomoci,
- provádění prací spojených s vyprošťováním osob a k odstraňování následků MU,
- zjišťování a označování nebezpečných oblastí,
- zabezpečení dekontaminace terénu,
- zabezpečení dekontaminace osob a oděvů,
- zabezpečení dekontaminace věcných prostředků,
- zabezpečení osob ve stálých úkrytech,
- zabezpečení výdeje prostředků individuální ochrany.

Odborná příprava personálu zařízení CO se provádí v rozsahu:

- pro funkce velitel, zdravotník, chemik, laborant, průzkumník a dozimetrista 16 hodin teoretické přípravy a 4 hodiny praktické přípravy s periodicitou jednou za dva roky,
- pro funkce pomocník, obsluha, řidič, pozorovatel, směrník, nosič, člen zabezpečující dekontaminaci a člen výdeje prostředků individuální ochrany je podmíněna absolvováním praktické přípravy v rozsahu 4 hodiny jednou za 2 roky.

b) **Způsob informování právnických a fyzických osob o charakteru možného ohrožení, připravovaných opatřeních a způsobu jejich provedení**

Stanovuje obsah a formy informování právnických a fyzických osob o charakteru

možného ohrožení, připravovaných opatřeních a způsobu jejich provedení, které zabezpečuje zejména obecní úřad a zaměstnavatel s využitím informací poskytnutých HZS kraje.

c) **Technické, provozní a organizační zabezpečení jednotného systému varování a vyrozumění a způsob poskytování tísňových informací**

Jednotný systém varování a vyrozumění je zabezpečen vyrozumívacími centry, telekomunikačními sítěmi a koncovými prvky varování. Koncové prvky varování jsou zařízení schopná vydat varovný signál a některá i tísňovou informaci (elektronické sirény, místní rozhlas). Varovný signál je vyhlášován kolísavým tónem sirény nebo jiného zařízení po dobu 140 vteřin. Vyhlášován může být třikrát za sebou v cca třiminutových intervalech. Název varovného signálu je „VŠEOBECNÁ VÝSTRAHA“.

Poskytování tísňových informací se provádí ke sdělení údajů o bezprostředním nebezpečí vzniku nebo již nastalé mimořádné události a údajů o opatřeních k ochraně obyvatelstva. Ověřování provozní schopnosti jednotného systému varování a vyrozumění se provádí zpravidla každou první středu v měsíci ve 12:00 hodin akustickou zkouškou koncových prvků varování zkušebním tónem.

d) **Způsob provádění evakuace a jejího všestranného zabezpečení**

Evakuaci se zabezpečuje přemístění osob, zvířat, předmětů kulturní hodnoty, technického zařízení z míst ohrožených mimořádnou událostí do míst, která zajišťují náhradní ubytování, ustájení nebo uskladnění.

Jedná se o plánovanou evakuaci z potenciálně ohrožených míst takovou MU, která by vyžadovala vyhlášení třetího nebo zvláštního stupně poplachu nebo krizového stavu.

e) **Zásady postupu při poskytování úkrytů a způsob a rozsah kolektivní a individuální ochrany obyvatelstva**

Úkrytí obyvatelstva se při mimořádných událostech zajišťuje v improvizovaných a ve stálých úkrytech. Způsob a rozsah kolektivní ochrany obyvatelstva ukrytím se stanoví plánem ukrytí, který je součástí havarijního plánu.

K individuální ochraně obyvatelstva při mimořádných událostech se využívají prostředky improvizované ochrany. Při stavu ohrožení státu a válečném stavu se provádí výdej prostředků individuální ochrany pro vybrané kategorie osob.

f) **Požadavky ochrany obyvatelstva v územním plánování a stavebně technické požadavky na stavby CO nebo stavby dotčené požadavky CO**

Uplatňují se jako požadavky CO k územnímu plánu a regulačnímu plánu.

2.3. **Koncepce ochrany obyvatelstva**

Koncepce ochrany obyvatelstva do roku 2013 s výhledem do roku 2020 byla vydána usnesením vlády ČR č. 165 dne 25. února 2008 (změna „Harmonogramu“ – viz. usnesení vlády č. 859 ze dne 1. prosince 2010).

2.3.1. **Charakteristika Koncepce ochrany obyvatelstva**

V úvodu Koncepce je vyhodnocen a charakterizován dosavadní stav zabezpečení OOB v ČR. Jsou vzaty v úvahu mezinárodní aspekty, je uvedena odpovědnost a úkoly orgánů veřejné správy a dalších subjektů, zdůrazňuje roli IZS v oblasti OOB a potřebu jeho vybavení v souladu s požadavky řešení mimořádných událostí vyplývajících ze současných hrozeb a rizik. Cílem opatření státních orgánů a orgánů územních samosprávných celků při přípravě na MU a jejich řešení pak je ochrana života, zdraví a majetku občanů. Všemi musí

být vnímáno, že bezprostřední pomoc občanovi při jeho ochraně prioritně poskytne obec, zaměstnavatel a složky IZS. Základním prvkem systému OOB však musí být občan informovaný, připravený pomoci sobě (sebeochrana) i bližním (vzájemná pomoc).

Obec tvoří základní prvek veřejné správy při zabezpečování opatření OOB při MU a krizových situacích (též „KS“). Orgány obce mají bezprostředně zajišťovat úkoly OOB ve vztahu k obyvatelstvu na území obce. Hrají rozhodující úlohu při informování o možných ohroženích, plánovaných opatřeních a postupu při řešení následků MU a při organizování pomoci postiženému obyvatelstvu. K tomu mohou být u větších obcí nebo obcí, které jsou potenciálně ohroženy MU, vytvářena informační a poradenská centra k problematice OOB. Významnou úlohu při zabezpečování úkolů OOB čím dál více musí sehrávat i ORP.

Právnícké osoby a podnikající fyzické osoby (zaměstnavatelé) při zabezpečování bezpečnosti a ochrany zdraví při práci plní opatření pro případ zdolávání MU. Bezprostředně zajišťují úkoly OOB ve vztahu ke svým zaměstnancům a musí sehrávat rozhodující úlohu při informování o možných ohroženích, plánovaných opatřeních a postupu při řešení následků MU a při organizování pomoci postiženým zaměstnancům.

Orgány kraje musí zajišťovat, organizovat a koordinovat přípravu na realizaci opatření v oblasti OOB ve své územní působnosti. Napomáhají vytvářet podmínky pro plnění těchto úkolů v obcích, u právníckých osob a podnikajících fyzických osob a také mohou usměrňovat přípravu složek IZS k OOB, popř. dotacemi podporovat jejich činnost.

U ministerstev aj. ústředních správních úřadů budou úkoly v oblasti OOB zabezpečovány zejména v souladu se zákonem č. 2/1969 Sb., o zřízení ministerstev a jiných ústředních orgánů státní správy ČR, zákonem č. 239/2000 Sb., o integrovaném záchranném systému, zákonem č. 240/2000 Sb., o krizovém řízení, a zákonem č. 241/2000 Sb., o hospodářských opatřeních pro krizové stavy, atp.

2.3.2. Základní oblasti a úkoly vyplývající z nové Koncepce

- Bezpečná společnost – úkoly veřejné správy, podnikové sféry a občanů,
- Připravenost pracovníků veřejné správy, právníckých a fyzických osob včetně školní mládeže,
- Základní organizační a technická opatření OOB,
- Plánování a řešení opatření k OOB pro MU, nevojenské a vojenské krizové situace,
- Připravenost sil a prostředků,
- Materiální a finanční zabezpečení.

Konkrétní postup, odpovědnost a termíny realizace Koncepce jsou stanoveny v „Harmonogramu realizace opatření ochrany obyvatelstva do r. 2013 s výhledem do r. 2020“.

3. VAROVÁNÍ, TÍSŇOVÉ INFORMOVÁNÍ A VYROZUMĚNÍ

Varování a tísňové informování obyvatelstva je nedílnou součástí všech opatření na úseku OOB. Zabezpečení varování a tísňového informování má zásadní vliv na redukci vlivu MU na zdraví a životy obyvatelstva, jeho majetek, ale i další hodnoty. Je proto úkolem všech zainteresovaných orgánů a institucí podporovat realizaci organizačních, technických a provozních zásad varování a tísňového informování obyvatelstva a perspektivně řešit jejich zdokonalování. Důležitou roli má i příprava obyvatelstva pro činnost po vyhlášení varovného signálu při reálně hrozících nebo již vzniklých MU. Klíčový v celém systému je HZS ČR.

3.1. Varování obyvatelstva

Včasné a kvalifikované zahájení realizace ochranných opatření v případech ohrožení obyvatelstva může významným způsobem zamezit poškození zdraví, ztrátám na životech a materiálním škodám. V rozhodující míře je založeno na včasné a správné předání varovných informací. Předání varovných informací můžeme chápat jako opatření ke snížení neuspořádanosti ohroženého obyvatelstva a navození požadované činnosti v rámci řešení jeho ohrožení. Význam varovných informací je o to větší, že zejména na začátku MU je činnost obyvatelstva ve velké míře realizovaná svépomocí nebo vzájemnou pomocí.

Varování obyvatelstva je zejména úkolem státu (zastupovaného především HZS ČR), obcí a provozovatelů jaderných zařízení, dále potom zaměstnavatelů vůči svým zaměstnancům, vedení škol vůči žákům a studentům, správy úřadů, nemocnic, ústavů a obdobných zařízení vůči svým klientům a podobně.

Koncové prvky varování zabezpečují varování prostřednictvím varovného signálu a nověji i tísňové informování obyvatelstva. Jsou tvořeny elektromechanickými a elektronickými sirénami a místními informačními systémy s vlastnostmi elektronických sirén.

Nová Koncepce jde v této problematice podstatně dále a doslova uvádí:

- MV-GŘ HZS ČR vytvoří organizačně-technické podmínky pro koordinovanou výstavbu a provozování systému varování, který naplní potřeby státní správy, samosprávy, právnických osob, podnikajících fyzických osob i jednotlivých občanů (bude třeba řešit i systém varování a informování občanů ČR v zahraničí, kteří poskytli údaje o svém pobytu dobrovolně k evidenci na zastupitelských úřadech za účelem včasného informování). K tomu budou stanoveny zásady pro modernizaci a výstavbu systému, přerozdělení odpovědnosti za jednotlivé části tohoto systému, zvláště za infrastrukturu a za koncové prvky varování, včetně finančního podílu.
- MV-GŘ HZS ČR bude zajišťovat a provozovat infrastrukturu systému varování pro přenos povelů k aktivaci koncových prvků varování a vytvářet podmínky pro postupné nahrazování zařízení umožňující přenos povelů novými technologiemi, zejména moderními komunikačními prostředky s využitím digitalizace v rámci území ČR, případně pro přechod na technologie využívající celoplošné vysílače nebo satelitní systémy.
- Obec bude zajišťovat a provozovat na vlastní náklady moderní koncové prvky varování, které jsou využívány orgány samosprávy k informování obyvatelstva o běžných záležitostech obce a zabezpečí vyslání varovného signálu a tísňové informace obyvatelstvu na území obce před hrozcí nebo nastalou mimořádnou událostí. Koncový prvek varování musí umožňovat ovládnutí z operačního a informačního střediska IZS všech úrovní a vstup pro poskytování tísňové informace velitelem zásahu.
- Právnické osoby a podnikající fyzické osoby provozující nebezpečná zařízení, jako jsou provozovatelé jaderných energetických zařízení (zákon č. 18/1997 Sb., o mírovém využívání jaderné energie a ionizujícího záření) a provozovatelé objektů nebo zařízení zařazených do skupiny B (zákon č. 59/2006 Sb., o prevenci závažných havárií způsobených vybranými nebezpečnými chemickými látkami či chemickými přípravky), budou zajišťovat technické prostředky pro varování obyvatelstva v zóně havarijního plánování. Vlastníci vybraných vodních děl I., II. a III. Kategorie (zákon č. 254/2001 Sb., o vodách a o změně některých zákonů) zajišťují technické prostředky pro varování obyvatelstva na území ohroženém zvláštními povodněmi.
- Právnické osoby nebo podnikající fyzické osoby provozující objekty a zařízení, ve kterých dochází dočasně nebo trvale ke shromažďování velkého počtu osob (nákupní centra,

sportovní haly a stadiony, střediska zimních sportů, letiště, metro, velké dopravní uzly, výstaviště, apod.), a které mohou být potenciálně ohroženy mimořádnými událostmi (např. požár, výbuch, zřícení budovy, únik nebezpečných látek, teroristický útok) budou na své náklady zajišťovat informační (místní) systémy, které lze připojit na infrastrukturu systému varování tak, aby bylo možné státem, obcí nebo velitelem zásahu informovat obyvatelstvo, které se dočasně zdržuje v objektu a jeho blízkosti v případě ohrožení mimořádnou událostí.

- Bude vybudován obousměrný systém se sběrem informací o stavu koncových prvků a s možností měření vybraných fyzikálních veličin (např. výška hladiny vodního díla nebo vodního toku) v místech ohrožení obyvatelstva zvláštními povodněmi, ve vybraných lokalitách (zónách), kde hrozí únik nebezpečných škodlivin a u subjektů, které tyto látky skladují nebo vyrábějí a v jejichž okolí je velká hustota osídlení.
- Pro zjištění, zda koncový prvek varování aktivační povel provedl, případně je v provozuschopném stavu je nutné, aby byl pod trvalým dohledem (monitorováním). Monitorování představuje rozšíření systému o diagnostické informace - stav koncových prvků a o monitoring měřených veličin, které se přenášejí zpět na vyzumívací centrum.

3.2. Tísňové informování

Tísňové informace jsou šířeny bezprostředně poté, co bylo provedeno varování prostřednictvím varovného signálu. Hlavním úkolem je informovat o charakteru ohrožení a ochraně proti němu. Provozovatelé hromadných sdělovacích prostředků jsou povinni poskytnout potřebný prostor pro vysílání tísňových informací.

Informování obyvatelstva organizuje a za obsah informací zodpovídá ten, kdo nařídil varování daného teritoria. Základní informace by měly být předem připraveny. Při přípravě a zejména při praktické realizaci informování obyvatelstva je nutno zvýšenou měrou přihlížet ke specifickým cílovým skupinám, jako jsou obyvatelé na mimořádně ohrožených místech, obyvatelé v místech s vysokou koncentrací osídlení, školy, nemocnice, ústavy a podobně.

V Konceptu se konkrétně na toto téma dále uvádí:

- K předání tísňové informace obyvatelstvu bude umožněn vstup ze systému varování do hromadných sdělovacích prostředků (televize, kabelové televize, rozhlasu a dalších), informačních systémů (např. dopravních podniků), případně bude umožněno využití dalších systémů k přenosu informací v rádiových sítích (např. RDS-rádio data systém).

3.3. Vyrozumění

Vyrozumění je komplexní souhrn organizačních, technických a provozních opatření zabezpečujících včasné předání informací o **hrozcí** nebo již **vzniklé** mimořádné události složkám IZS, orgánům územní samosprávy a státní správy, právníkům osobám a podnikajícím fyzickým osobám podle poplachových, havarijních nebo krizových plánů.

Organizace vyrozumění probíhá v linii vertikální a horizontální mezi složkami systému vyrozumění a v rámci jednotlivých složek (vyrozumění a svolání konkrétních osob). Pro vyrozumění lze využít širokého spektra komunikačních prostředků, např.:

- telefonního spojení v pevné i mobilní síti (včetně různých tech. variant - SMS, fax),
- rádiového spojení v sítích složek IZS a dalších zúčastněných organizací,
- sirén a místních informačních systémů pro svolání jednotek PO SDH,
- elektronické pošty, datových přenosů a dalších komunikačních systémů a prostředků,
- v případě rozrušení komunikačních systémů je možno použít i spojek.

4. UKRYTÍ OBYVATELSTVA

K ukrytí při mimořádných událostech s rizikem kontaminace nebezpečnými látkami a účinky pronikavé radiace je občanům doporučováno využívat přirozené ochranné vlastnosti staveb s doporučením úprav zamezujících jejich proniknutí.

S využitím stálých úkrytů civilní ochrany (ustanovení § 16 vyhlášky č. 380/2002 Sb., k přípravě a provádění úkolů ochrany obyvatelstva), které byly vybudovány a jsou předurčeny k ochraně obyvatelstva před účinky zbraní hromadného ničení (vojenské ohrožení), nelze při mimořádných událostech a krizových situacích nevojenského charakteru počítat s ohledem na dobu potřebnou jejich zpohotovnění (zvláštní podmínky využití jsou stanoveny pro podzemní dopravní ochranné systémy) a nerovnoměrné rozmístění, a proto nebudou uváděny v havarijních plánech krajů (část C. Druhy plánů konkrétních činností – ukrytí obyvatelstva). HZS krajů se při vyřazování stálých úkrytů z evidence budou dále řídit stanoveným metodickým postupem a v souladu se zákonem o IZS dále povedou evidenci a budou provádět kontrolu staveb civilní ochrany a staveb dotčených požadavky civilní ochrany.

Orgány obcí budou dále sehrávat rozhodující úlohu při organizování ukrytí obyvatelstva a budou tedy již v období mimo krizové stavy provádět vytipování objektů a prostorů (např. podzemní garáže, sklepy...) vhodných pro improvizované ukrytí obyvatelstva. Obec si vede evidenci a provádí kontrolu staveb civilní ochrany nebo staveb dotčených požadavky civilní ochrany v obci.

Při nárůstu hrozby válečného konfliktu by k ukrytí byly využity:

- funkční stálé tlakově odolné úkryty a ochranné systémy dopravních staveb, vyřazené SÚ, vhodné pro zprovoznění k původnímu účelu (po doplnění chybějících technologií),
- vyřazené stálé úkryty nevhodné pro plné obnovení provozních režimů a další podzemní, suterénní a jiné části obytných domů, provozních a výrobních objektů, vytipované pro úpravu k improvizovanému ukrytí.

5. ÚZEMNÍ PLÁNOVÁNÍ A STAVEBNÍ ŘÁD NA ÚSEKU OOB

5.1. Požadavky ochrany obyvatelstva v územním plánování

Při řešení této problematiky se vychází především ze stavebního zákona č. 183/2006 Sb. – účinnost od 1.1.2007. Tento zákon např. stanovuje, že územní plánovací dokumentaci tvoří:

a) Zásady územního rozvoje

Do těchto zásad se zapracovává návrh území speciálních zájmů pro potřeby evakuace obyvatelstva a jeho ubytování, nouzového zásobování obyvatelstva vodou, ochrany před vlivy nebezpečných látek skladovaných na území a ochrany před důsledky možného teroristického útoku na objekty, jejichž poškození může způsobit mimořádnou událost.

b) Územní plán obce

Do textové a grafické části úz. plánu obce se zapracovává návrh ploch pro potřeby:

- ochrany území před průchodem průlomové vlny vzniklé zvláštní povodní,
- zón havarijního plánování,
- ukrytí obyvatelstva v důsledku mimořádné události,
- evakuace obyvatelstva a jeho ubytování,

- skladování materiálu CO a humanitární pomoci,
- vyvezení a uskladnění nebezpečných látek mimo současně zastavěná území a zastavitelná území obce,
- záchranných, likvidačních a obnovovacích prací pro odstranění nebo snížení škodlivých účinků kontaminace, vzniklých při mimořádné události,
- ochrany před vlivy nebezpečných látek skladovaných v území,
- nouzového zásobování obyvatelstva vodou a elektrickou energií.

c) Regulační plán

Zpracovává se pro část území obce nebo pro celé území obce a mj. stanovuje využití jednotlivých pozemků. Podle vyhlášky MV č. 380/2002 Sb., k přípravě a provádění úkolů ochrany obyvatelstva, obsahuje regulační plán doložku civilní ochrany (dále jen doložka).

Je nutné, aby orgány veřejné správy chránící zájmy státu na úseku ochrany obyvatelstva (hasičské záchranné sbory krajů a obecní úřady), doložku nejen vyžadovaly, ale aby současně byly při jejím zpracovávání zadavateli a přeneseně zpracovateli na vyžádání nápomocni.

d) Doložka civilní ochrany (CO)

Doložka má být chápána jako zmapování daného území pro potřeby OOB. Podklady pro zpracování doložky mohou poskytnout orgány, zajišťující přípravu na mimořádné události, na provádění záchranných a likvidačních prací a ochranu obyvatelstva, a to:

- obecní úřady,
- HZS krajů a jejich územní odbory.

Nejdůležitějším zdrojem informací pro zpracovatele doložek bude havarijní plán kraje a vnější havarijní plány. Tyto plány jsou závaznými dokumenty pro všechny obce, správní úřady, právnické a fyzické osoby, nacházející se na dotčeném území (kraje nebo zóny hav. plánování).

Požadavky CO k regulačnímu plánu jsou vymezeny ustanovením § 21 vyhlášky č. 380/2002 Sb., k přípravě a provádění úkolů ochrany obyvatelstva (dále jen vyhláška). Dotčený orgán veřejné správy uplatňuje své stanovisko k zapracování doložky k návrhu zadání regulačního plánu.

Doložka se člení na:

- **Textovou část doložky**, která stanoví požadavky na využití pozemků pro:
 - opatření vztahující se k umístění stálých a improvizovaných úkrytů. Ubytování evak. obyvatelstva. Skladování materiálu CO. Zdravotnické zabezpečení obyvatelstva,
 - ochranu před vlivy nebezpečných látek skladovaných na území. Umístění nově navrhovaných objektů zvláštního významu. Nouzové zásobování obyvatelstva vodou,
 - záchranné, likvidační a obnovovací práce pro odstranění nebo snížení škodlivých účinků kontaminací, vzniklých při mimořádné události. Zřízení humanitární základny. Požární nádrže a místa odběru vody k hašení požárů.
- **Grafickou část doložky**, obsahující podle potřeby znázornění pozemků a objektů, obsažených v textové části.

Doložka CO představuje významnou samostatnou část regulačního plánu části obce nebo celého území obce, přispívající k ochraně jejího obyvatelstva. Obsah doložky CO je stanoven vyhláškou a musí být dodržen. Věcná náplň obsahu doložky CO však nebude u obcí stejná, ale bude závislá na základní charakteristice území dané obce, která musí být zpracovateli doložky známá ještě před jejím zpracováním.

Budou-li obecní úřady na úseku OOB využívat doložku CO při plnění úkolů OOB a návazně orgány obce v rozhodovacím procesu k řešení MU, stanou se doložky CO významným preventivním i informačním zdrojem k zabezpečení úkolů OOB.

5.2. Stavebně technické požadavky na stavby CO a posuzování

5.2.1. Stavebně technické požadavky na stavby civilní ochrany a stavby dotčené požadavky CO zahrnují požadavky na:

- Stálé úkryty a ochranné systémy podzemních dopravních staveb.
Pozn.: Stálé úkryty se navrhuji především jako zcela zapuštěné, s dvouúčelovým využitím, do míst velké koncentrace obyvatelstva s trvalým nebo přechodným pobytem v dosažitelné vzdálenosti do 500 m od těchto míst, v důležitých provozech, ve školských, zdravotnických, sociálních a dalších zařízeních, minimálně 100 m od zásobníků prchavých látek a plynů s toxickými účinky, které by mohly ohrozit bezpečnost ukryvaného obyvatelstva, a mimo záplavovou oblast. Součástí návrhu jsou i požadavky na jejich provoz a údržbu, protiseismická opatření, vzduchotechnická a kyslíková zařízení, elektrická vzduchová soustrojí a k nim příslušející sklady pohonných hmot a olejů, zásobování pitnou a užitkovou vodou a zdravotně technická zařízení.
- Stavby financované s využitím prostředků státního rozpočtu, stavby škol a školských zařízení, ubytovny a stavby pro poskytování zdravotní nebo sociální péče z hlediska jejich využitelnosti jako improvizované úkryty.
Pozn.: Improvizované úkryty se navrhuji v souladu s plánem ukrytí obce v dosažitelných vzdálenostech k zabezpečení ukrytí obyvatelstva, jemuž nelze poskytnout stálé úkryty.
- Stavby pro průmyslovou výrobu a skladování.
Pozn.: Velkokapacitní sklady nebezpečných látek, např. ve stavbách pro průmyslovou výrobu a skladování, se umísťují za hranice vymezeného zastavitelného území obce.

5.2.2. Posuzování stavební dokumentace

V souladu se zákonem č. 239/2000 Sb. je HZS kraje dotčeným orgánem v územním a stavebním řízení z hlediska ochrany obyvatelstva. V rámci stavebního řízení se stává účastníkem tohoto stavebního řízení, tj. kromě jiného se vyjadřuje ke stavební dokumentaci z hlediska potřeb OOB, např. ve vztahu k objektům pro OOB. Účast HZS kraje na stav. řízení:

- jako stavebník, v případě výstavby staveb HZS kraje,
- jako osoba mající vlastnická či jiná práva k pozemkům a stavbám na nich,
- jako osoba mající vlastnická či jiná práva k sousedním pozemkům a stavbám na nich.

6. ZPŮSOB A ROZSAH INDIVIDUÁLNÍ OCHRANY OBYVATELSTVA

6.1. Právní předpoklady

Problematika individuální ochrany obyvatelstva je zakotvena:

- a) V Koncepci je uvedeno, že „k ochraně osob před radioaktivní kontaminací a účinky nebezpečných chemických látek je občanům doporučováno k ochraně dýchacích cest, očí a povrchu těla používat prostředky improvizované ochrany“.
- b) Vyhláška č. 380/2002 Sb., k přípravě a provádění úkolů ochrany obyvatelstva, se problematikou individuální ochrany v § 17 zaobírá takto:
 - K individuální ochraně obyvatelstva před účinky nebezpečných škodlivin při mimořádných událostech se využívají prostředky improvizované ochrany dýchacích cest, očí a povrchu těla. Jedná se o jednoduché pomůcky, které si občané připravují svépomocí z dostupných prostředků a které omezeným způsobem nahrazují prostředky individuální ochrany.
 - Při stavu ohrožení státu a válečném stavu se provádí výdej prostředků individuální ochrany pro vybrané kategorie osob:
 - dětské ochranné vaky pro děti do 1,5 roku,

- dětské ochranné kazajky pro děti od 1,5 do 6 let,
- dětské ochranné masky pro děti od 1,5 do 18 let,
- ochranné masky pro osoby umístěné ve zdrav. a sociálních zařízeních,
- ochranné masky pro doprovod osob uvedených v předešlých bodech
- K zabezpečení výdeje prostředků individuální ochrany se stanovuje jejich množství a struktura podle počtu dětí neumístěných ve školských zařízeních a podle projektované kapacity školských zařízení a lůžkové kapacity zdravotnických, sociálních a obdobných zařízení se zálohou 10 %.
- K zabezpečení výdeje prostředků individuální ochrany se provádí:
 - výběr a příprava prostorů pro uskladnění,
 - příprava personálu zab. v zařízeních CO výdej prostředků individuální ochrany pro výdejní střediska a skupin výdeje PIO (viz § 2 odst. 9) k distribuci těchto prostředků obyvatelstvu,
 - evidence prostředků individuální ochrany a jejich výdej.

6.2. Improvizovaná ochrana

Základním principem improvizované ochrany je využití vhodných oděvních součástí, které jsou k dispozici v každé domácnosti a pomocí kterých je možné chránit jak dýchací cesty, tak celý povrch těla. Při použití této ochrany je třeba dbát následujících zásad:

- ❑ celý povrch musí být zakryt, žádné místo nesmí zůstat nepokryté,
- ❑ všechny ochranné prostředky je nutno co nejlépe utěsnit,
- ❑ k dosažení vyšších ochranných účinků kombinovat více ochranných prostředků nebo použít oděvu v několika vrstvách.

Improvizovaná ochrana dýchacích cest a povrchu těla je určena k:

- ❑ přesunu obyvatelstva do stálých úkrytů,
- ❑ úniku ze zamořeného území,
- ❑ překonání zamořeného prostoru,
- ❑ ochraně v ochranném prostoru jednoduchého typu (OPJT),
- ❑ evakuaci obyvatelstva.

Je třeba mít na vědomí, že improvizovaná ochrana nemůže zcela nahradit individuální ochranu pomocí speciálních prostředků individuální ochrany (ochranné masky s filtry, speciální ochranné oděvy, atd.). Její použití je časově omezeno. V daném okamžiku, je-li správně použita, může ale ochránit zdraví a zachránit životy velkému počtu obyvatelstva.

7. EVAKUACE

7.1. Základní pojmy

Evakuace je jedním z nejučinnějších a nejrozšířenějších opatření, která se používají při OOB před případnými následky hrozících nebo vzniklých MU. Evakuace se provádí na základě předpokladu dlouhodobého či zásadního zhoršení životních podmínek vlivem přírodní katastrofy nebo průmyslové havárie (radiační, chemické). Evakuační opatření se ve velké míře používají v době, kdy krizová situace teprve hrozí, nebo je v počátečních fázích.

7.1.1. Rozsah evakuačních opatření

Z hlediska rozsahu evakuačních opatření lze evakuaci rozdělit na:

- Evakuaci zahrnující evakuační opatření pro obyvatelstvo (osazenstvo) jedné obytné nebo jiné budovy nebo malého počtu obytných budov, administrativních a správních budov, technologických provozů nebo celků. K provedení této evakuace jsou používány především požární evakuační plány a další dokumentace, která s nimi souvisí.
- Evakuaci zahrnující evakuační opatření pro obyvatelstvo části urbanistického celku, či celého urbanistického celku nebo se provádí pro větší územní prostor.

7.1.2. Doba trvání evakuace

Podle doby trvání se mohou evakuační opatření dělit na:

- Krátkodobá, kdy hrozící MU nevyžaduje dlouhodobé opuštění domova. Pro evakuované obyvatelstvo se nezabezpečuje náhradní ubytování. Opatření k zajištění nouzového přežití obyvatelstva se provádějí v omezeném rozsahu (nápoj, přikrývka, apod.).
- Dlouhodobá, kdy MU (krizová situace) vyžaduje dlouhodobý, více než 24 hodinový pobyt mimo místo trvalého pobytu. Pro evakuované obyvatelstvo, postižené ztrátou trvalého bydliště v evakuační zóně, které nemá možnost vlastního ubytování (u příbuzných, chaty či chalupy), se zabezpečuje náhradní ubytování a v potřebném rozsahu organizuje opatření k zajištění nouzového přežití obyvatelstva a k zajištění základních životních potřeb. Obvykle by byla realizována po vyhlášení některého z krizových stavů.

7.1.3. Způsob realizace evakuace

Z hlediska způsobu realizace se evakuace obyvatelstva dělí na:

- Evakuaci samovolnou, kdy evakuace není řízena a obyvatelstvo při MU (krizové situaci), ať hrozící či nastalé, jedná dle vlastního uvážení s cílem ubytovat se ve vlastních zařízeních, u příbuzných apod. Představitelé orgánů odpovědných za evakuaci a orgánů pověřených řízením evakuace se snaží získat kontrolu nad průběhem této evakuace a snaží se ji pokud možno usměrňovat tak, aby v nových místech ubytování evakuovaní neohrozili své zdraví a život a aby při přesunech nepřekáželi při provádění ZLP.
- Evakuaci řízenou, kdy představitelé orgánů zodpovědných za řízení evakuace tento proces řídí a ovlivňují. Osoby se přemísťují vlastními dopravními prostředky, pěšky nebo dopravními prostředky hromadné přepravy, které zajistí orgán pověřený řízením evakuace.

7.1.4. Orgány pro řízení evakuace

a) Pracovní skupina krizového štábu, povodňová komise zajišťuje zejména:

- řízení průběhu evakuace,
- koordinaci přepravy z míst shromažďování do evakuačních středisek,
- řízení přepravy z nástupních stanic hromadné přepravy do přijímacích středisek a dále do cílových míst přemístění,
- dopravní prostředky a jejich přerozdělování mezi evakuačními středisky,
- řízení nouzového zásobování pro obyvatelstvo,
- koordinaci činnosti evakuačních středisek a přijímacích středisek,
- spolupráci s orgány veřejné správy a se zdrav. a humanitárními organizacemi,
- dokumentování průběhu celé evakuace.

b) Evakuační středisko zajišťuje zejména:

- řízení přepravy z míst shromažďování do evakuačního střediska,
- vedení evidence a příjmu evak. osob a poskytování pomoci při slučování rodin,
- přerozdělování evakuovaných osob do přijímacích středisek,
- podávání základních informací evakuovaným,
- zdravotnickou pomoc,

- nocleh a ubytování pro evakuované, kteří se zdrží déle než 12 hodin,
- udržování veřejného pořádku.

c) Příjímací středisko zajišťuje hlavně:

- řízení přepravy z míst shromažďování do evakuačního střediska,
- příjem evakuovaných osob,
- přerozdělení evakuovaných do cílových míst nouzového ubytování,
- zdravotnickou pomoc,
- podávání základních informací evakuovaným.

Řízení evakuace je složitý operační proces, kde se na tvorbě zásadních rozhodnutí podílí větší počet subjektů. Při tom jde o organizované a bezpečné zajištění přesunu velkého počtu osob z ohrožených do neohrožených míst při dodržení časových limitů, ale i pořádku, zdravotnického zabezpečení nezbytného zásobování a dalších opatření.

Evakuace má i značné psychologické aspekty. Jedná se jak o evakuované, tak i o obyvatelstvo v příjmových místech. Mohou vznikat obavy z nouzového ubytování, strach o opuštěné obydlí atd. Je nutné dávat přesné a úplné informace obyvatelstvu o tom, co ho čeká, na co se má připravit. Informace v průběhu evakuace jsou rovněž nezbytným předpokladem k zamezení vzniku paniky.

7.2. Způsob provádění evakuace

Evakuaci se zabezpečuje přemístění osob, zvířat, předmětů kulturní hodnoty, technického zařízení, případně strojů a materiálu k zachování nutné výroby a nebezpečných látek z míst ohrožených mimořádnou událostí do míst, která zajišťují pro evakuované obyvatelstvo náhradní ubytování a stravování, pro zvířata ustájení a pro věci uskladnění.

Evakuace se vztahuje na všechny osoby v místech ohrožených MU s výjimkou osob, které se budou podílet na záchranných pracích, na řízení evakuace nebo budou vykonávat jinou neodkladnou činnost. Přednostně se plánuje pro následující skupiny obyvatelstva:

- děti do 15 let,
- pacienti ve zdravotnických zařízeních,
- osoby umístěné v sociálních zařízeních,
- osoby zdravotně postižené,
- doprovod osob uvedených v předchozích bodech.

8. NOUZOVÉ PŘEŽITÍ OBYVATELSTVA A HUMANITÁRNÍ POMOC

8.1. Nouzové přežití

Nouzové přežití obyvatelstva je součástí hlavních opatření OOB při krizových situacích, kterými jsou zejména živelní pohromy, technologické havárie, epidemie, válka aj. Zpravidla by mu předcházela dlouhodobá evakuace obyvatelstva z ohrožených prostorů. Vytvoření předpokladů ke splnění úkolů nouzového přežití obyvatelstva se dosahuje realizací systému opatření, přijatých a zabezpečených před vznikem krizové situace nebo i v jejím průběhu, zaměřených k ubytování obyvatelstva, jeho zásobování potravinami, pitnou vodou a na poskytování základních (nezbytných) služeb.

Opatření k nouzovému přežití obyvatelstva budou zahajována 1-2 dny po vzniku krizové situace (od zahájení aktivace nouzového systému). Do této doby se na záchraně občanů budou podílet obce místními opatřeními a sami občané vlastním předzásobením. Opatření

nouzového přežití budou zabezpečována nepřetržitě po dobu, po kterou situace postiženého obyvatelstva bude vyžadovat plnění mimořádných opatření k zachování jeho zdraví, života a životních potřeb.

Realizace opatření nouzového přežití bude zpravidla ukončena návratem postiženého obyvatelstva do sídlištních aglomerací původních bydlišť a obnovením funkce infrastruktury v nich, nebo situací, kdy v prostorech, do kterých byly osoby evakuací přemístěny, bude stávající infrastruktura schopna zabezpečovat potřeby původního i evakuovaného obyvatelstva a mimoř. opatření již nebudou nutná, příp. přesídlením postiženého obyvatelstva do nových sídlišť.

System opatření k zabezpečení nouzového přežití obyvatelstva bude zpravidla tvořit:

- a) **Nouzové ubytování.** Bude zpravidla zahrnovat organizaci a poskytování nouzového ubytování v předem stanovených a smluvně dohodnutých veřejných i soukromých objektech, vytipování prozatímních zařízení a umístování osob ve stanových táborech, v prozatímních přístřešcích, úkrytech, v pojízdných zařízeních a vedení přehledu o ubytovaných.
- b) **Nouzové zásobování základními potravinami.** K nouzovému zásobování základními potravinami může být využívána funkční část distribuční sítě nebo smluvně dohodnuté subjekty. Částečně lze využít humanitární pomoc. K zabezpečení stravování mohou být využívána především stálá strav. zařízení, mobilní strav. zařízení a hromadné výdejny stravy.
- c) **Nouzové zdroje pitné vody.** Pro účely nouzového zásobování vodou se přednostně využívají zdroje podzemních vod. Zdroje povrchových vod se do seznamu zdrojů nouzového zásobování vodou zařazují jen výjimečně. Nouzové zdroje vody se dělí do tří skupin, zdroje mimořádného významu, vybrané zdroje a ostatní jímací objekty.
- d) **Nouzové zásobování pitnou vodou.** Je zajišťováno službou nouzového zásobování pitnou vodou zřizovanou Ministerstvem zemědělství na bázi vodárenských podniků. Nouzové zásobování vodou zajišťují orgány krizového řízení pro postižené obyvatelstvo do obnovení funkce běžného zásobování pitnou vodou. Patří sem i dodávky balené pitné vody ze systému nouzového zásobování základními potravinami a humanitární pomoci. Nouzové zásobování vodou se zahajuje do 5ti hodin po vyhlášení krizového stavu. První dva dny je doporučena dodávka 5 litrů na osobu a den a třetí a další dny 10 – 15 litrů na osobu a den.
- e) **Nouzové základní služby obyvatelstvu.** K okamžitému a hromadnému uspokojení základních denních potřeb postižených občanů budou zahrnovat:
 - informování obyvatelstva,
 - zásobování nezbytnými prostředky denní potřeby,
 - zdravotnické služby,
 - poštovní, finanční, sociální, dopravní a další služby obslužnosti,
 - pohřební služby,
 - veterinární služby.
- f) **Nouzové dodávky energií.** Jedná se o zabezpečení dodávek všech potřebných energií, jako elektrické energie, plynu, tepla, pohonných hmot včetně zabezpečení náhradních zdrojů energií.
- g) **Materiál nouzového přežití.** V souladu s Konceptí ochrany obyvatelstva vytváří stát (včetně organizačních složek) zásoby k zabezpečení nouzového přežití. Obdobně by ale k této problematice měly přistupovat vytvářením určitých zásob i orgány samosprávy
 - Na centrální úrovni je k dispozici materiál pro 2 550 osob, s rozdělením:

- v působnosti Ministerstva obrany je k dispozici 10 souprav materiálních základů humanitární pomoci celkem pro 1 500 postižených osob. Tyto soupravy jsou uloženy u vyčleněných útvarů Armády České republiky. Obsahují ženíjní, výstrojní, proviantní, stavebně ubytovací a zdravotnický materiál,
- na úrovni MV-GŘ HZS ČR je připraveno k použití 7 souprav materiálních základů humanitární pomoci celkem pro 1 050 postižených osob, z toho 5 souprav je uloženo ve skladech Základny logistiky Olomouc a 2 soupravy ve skladech Záchraného útvaru HZS Hlučín. Obsahují ženíjní, výstrojní, proviantní, stavebně ubytovací a zdravotnický materiál.
- U každého HZS kraje jsou vytvořeny materiální zásoby – mobilní kontejner nouzového přežití pro 25-50 osob, u každé PS HZS spr. pro okamžité použití á 20 osob, u každého územního odboru HZS (popř. u centrální PS HZS) spr. k následnému použití á 50 osob. Např. v rámci JMK je takto k dispozici u HZS materiál pro cca 850 osob. V této souvislosti je třeba si uvědomit, že tento druh materiálu pro nouzové přežití neřeší stravování a ani nemá nahrazovat obdobné zásoby v majetku kraje, ORP a obcí, ale prioritně má sloužit k bezprostřední pomoci při nastalé mimořádné události, tj. v prvotní fázi.

8.2. Humanitární pomoc obyvatelstvu postiženému dopady MU (KS)

Humanitární pomoc je zpravidla řešena v souladu s:

- a) obecnými ustanoveními **zákona č. 239/2000 Sb.** (o integrovaném záchranném systému), **zákona č. 240/2000 Sb.** (o krizovém řízení) a **zákona č. 241/2000 Sb.** (o hospodářských opatřeních pro krizové stavy),
- b) **nařízením vlády č. 463/2000 Sb.** (o stanovení pravidel zapojování do mezinárodních záchranných operací, poskytování a přijímání humanitární pomoci a náhrad výdajů vynakládaných právníky osobami a podnikajícími fyzickými osobami na ochranu obyvatelstva),
- c) **usnesením vlády č. 684 ze dne 9. července 2003** (ke způsobu nakládání s majetkem státu, získaným z humanitární pomoci při řešení mimořádných událostí, při předávání fyzickým osobám, právníky osobám, nevládním organizacím a správním úřadům),
- d) **interním předpisem platným pro HZS ČR**, č.j.: PO-377-7/OOB-2003 ze dne 31. prosince 2003 (Zásady postupu hasičských záchranných sborů krajů při organizování a koordinaci přijetí daru movitých věcí, nabídnutých tuzemskými dárci v rámci humanitární pomoci, jejichž příjemcem není stát).

Z výše uvedených norem vyplývá, že:

- ❑ humanitární pomoc lze poskytovat a přijímat k uspokojování základních životních potřeb obyvatelstva a k obnově území postižených mimořádnou událostí formou věcných nebo finančních prostředků, služeb nebo speciálních prací,
- ❑ humanitární pomoc je poskytována bezplatně orgány státní správy a orgány územních samosprávných celků, práv. osobami, podnikajícími fyzickými osobami, nevládními a neziskovými organizacemi, sdruženími občanů, skupinami osob a jednotlivci na základě výzev nebo z vlastní iniciativy formou nabídek,
- ❑ přehled nabídek a požadavků na humanitární pomoc vedou státní orgány, orgány územních samosprávných celků a humanitární organizace,
- ❑ sbírky pro humanitární pomoc (dle zákona o veřejných sbírkách a loteriích...) konají humanitární organizace na základě aktuálních požadavků z postižených oblastí.

Humanitární pomoc z těchto sbírek je soustředována ve skladech organizačních složek státu; v konkrétním případě lze z důvodu účelnosti humanitární pomoc soustředit ve skladech humanitárních organizací,

- nakládání s humanitární pomocí od oznámení nabídky poskytovatelem po její výdej příjemci orgány státní správy, orgány územních samosprávných celků nebo humanitární organizace zajišťují tak, aby bylo vyloučeno její zneužití a zabráněno jejímu znehodnocení. Přitom se bezodkladně řeší místo určení, způsob doručení adresátům a výdej příjemcům humanitární pomoci.

Obsahem humanitární pomoci může např. být:

- věcné prostředky (základní předměty pro postižené obyvatelstvo),
- finanční prostředky sloužící nejčastěji k nákupu základních předmětů,
- duchovní (náboženská) a psychologická pomoc,
- poradenská pomoc (např. pojištění, likvidace následků, nakládání s vysoušeči, atp.).

Ve spolupráci s nevládními organizacemi je třeba vytvářet systém poskytování adresné a efektivní humanitární pomoci postiženému obyvatelstvu s využitím odpovídajícího informačního systému evidujícího nabídky, poptávky a jejich cílené aktuální využívání. Zde může jít Jihomoravský kraj příkladem sdružením humanitárních a obdobných organizací do tzv. „Panelu nevládních neziskových organizací JMK“ – blíže viz. „Kapitola 15“, bod 2.6.

ČESKÝ HYDROMETEOROLOGICKÝ ÚSTAV A SYSTÉM INTEGROVANÉ VÝSTRAŽNÉ SLUŽBY

1. ÚVODEM O ČESKÉM HYDROMETEOROLOGICKÉM ÚSTAVU

Základním účelem příspěvkové organizace ČHMÚ je vykonávat funkci ústředního státního ústavu České republiky pro obory čistota ovzduší, hydrologie, jakost vody, klimatologie a meteorologie, jako objektivní odborné služby poskytované přednostně pro státní správu.

a) Předmětem činnosti ČHMÚ v uvedených oborech je (zkráceno, celý text je na <http://www.chmi.cz>, položka „O nás“):

- racionálně, věcně a ekonomicky integrovat výkon státní služby,
- zřizovat a provozovat státní monitorovací a pozorovací sítě pro sledování kvantitativního a kvalitativního stavu atmosféry a hydrosféry a příčin vedoucích k jejich znečišťování nebo poškozování,
- odborně zpracovávat výsledky pozorování, měření a monitorování při dodržování zásad legislativy Evropského společenství:
 - o sledovat množství a jakost povrchových a podzemních vod ve státní síti podle legislativy Evropského společenství;
 - o vytvářet a spravovat databáze o stavu a kvalitě ovzduší a o zdrojích jeho znečišťování, jakož i o množství a kvalitě vody ve smyslu legislativy Evropského společenství a mezinárodních smluv,
 - o poskytovat informace o charakteristikách a režimech atmosféry a hydrosféry,
 - o poskytovat **operativní informace** o stavu atmosféry a hydrosféry, **předpovědi** a **výstrahy** upozorňující na nebezpečné hydrometeorologické jevy,
- provádět vědeckou a výzkumnou činnost v příslušných oborech včetně projekční činnosti,
- vydávat a rozšiřovat odborný časopis a další periodika s odborným zaměřením,
- na základě pověření nebo oprávnění vykonávat (zkráceno):
 - o funkce pověřeného odborného subjektu ke zjišťování a hodnocení stavu povrchových a podzemních vod a provozování informačních systémů veřejné správy podle pokynů zřizovatele,
 - o funkci pracoviště předpovědní povodňové služby,
 - o vyhlášení meteorologické předpovědi vzniku smogových situací, vzniku a ukončení smogové situace a regulačního opatření podle zvláštního právního předpisu
 - o funkci centra pro vymezení zón a aglomerací s překročenými imisními limity čistoty ovzduší, ve smyslu legislativy Evropského společenství,
 - o meteorologické zabezpečování jaderných elektráren,
 - o funkci správce a provozovatele informačního systému ochrany kvality ovzduší včetně zajišťování provozu a vývoje registru emisí a zdrojů znečišťování ovzduší (zkratka REZZO),
 - o funkci pověřené právnické osoby ke sledování kvality ovzduší na celém území České republiky podle zvláštního právního předpisu,
 - o vyhlášení varovného opatření podle zvláštního právního předpisu,

- pravidelné informování veřejnosti o kvalitě ovzduší a o aktuálním stavu ozonové vrstvy nad územím České republiky podle zvláštního právního předpisů jako ministerstvem zřízená právnická osoba,

b) Státní organizace poskytuje služby za smluvní ceny. Bezplatné služby poskytuje pouze právnickým osobám jmenovitě určeným Ministerstvem životního prostředí. Jejich seznam se zveřejňuje ve Věstníku MŽP. Jedná se zejména o služby poskytované orgánům státní správy, o případy **naléhavé potřeby při mimořádných událostech**, dále o výměnu informací ve státním zájmu s jinými právnickými osobami provozujícími pozorovací sítě v České republice a o výměnu údajů poskytovaných podle dohod mezinárodními institucím.

Zřizovatel: Ministerstvo životního prostředí, IČ: 00164801.

Statutárním orgánem je ředitel státní organizace, kterého jmenuje do funkce a odvolává z funkce ministr životního prostředí.

2. SYSTÉM INTEGROVANÉ VÝSTRAŽNÉ SLUŽBY (SIVS) A INFORMAČNÍ ZPRÁVY HLÁSNÉ A PŘEDPOVĚDNÍ POVODŇOVÉ SLUŽBY ČHMÚ

2.1. Účel – základní ustanovení

Systém integrované výstražné služby (dále jen SIVS) je společně poskytovaná výstražná služba na území ČR v oblasti operativní meteorologie a hydrologie.

Účelem společných opatření je zefektivnění poskytované výstražné služby obou subjektů v zájmu zvýšení kvality výstupních výstražných informací, zamezení duplicit a/nebo podstatných odlišností výstražných informací vydávaných ČHMÚ a Odbory HMZ VGHMÚř.

2.2. Působnost, odpovědnosti, pojmy

a) **Systém integrované výstražné služby (SIVS)** společně tvoří:

- Centrální předpovědní pracoviště Českého hydrometeorologického ústavu (CPP ČHMÚ) v působnosti resortu MŽP, a
- Odbor hydrometeorologického zabezpečení Vojenského geografického a hydrometeorologického úřadu (HMZ VGHMÚř) v působnosti resortu MO.

b) **Předmětem SIVS** je:

- vyhodnocení meteorologických a hydrologických aktuálních dat, informací a prognózních materiálů a vydávání a rozšiřování integrovaných výstražných informací.

c) **Pojmy, definice:**

- **Výstražná informace** pro účely SIVS je informací, která se vydává na nebezpečné, resp. limitní meteorologické a hydrologické prvky a jevy (dále jen „jevy“). Jejich přehled je uveden v Příloze č. 1 této Směrnice. Každý z těchto jevů může mít rozdílnou úroveň nebezpečí. Na základě míry jeho intenzity se každému jevu přiřazuje jeden ze 3 stupňů nebezpečí. Přitom se bere do úvahy i úroveň pozornosti, kterou je potřeba předpovídané situaci věnovat na straně uživatele, včetně možnosti zranitelnosti území, případně rozsahu postiženého.
 - **NÍZKÝ stupeň nebezpečí** – Představuje potenciální nebezpečí, ale neočekává se neobvyklý nebezpečný jev. Doporučuje se věnovat pozornost hydrometeorologickým podmínkám při provádění aktivit vystavených jejich působení.

- **VYSOKÝ stupeň nebezpečí** - Je předpovídán nebo pozorován nebezpečný hydrologický a/nebo meteorologický jev. Je nezbytná bdělost a potřeba sledování hydrometeorologické situace. Lze očekávat materiální škody na větším území nebo velké následky při lokálním postižení a omezení prováděných aktivit.
 - **EXTRÉMní stupeň nebezpečí** - Je předpovídán nebo pozorován nebezpečný a výjimečně intenzivní hydrologický a/nebo meteorologický jev. Je nezbytná nejvyšší ostražitost a potřeba častého sledování informací o hydrometeorologické situaci. Lze očekávat značné materiální škody na velkém území nebo katastrofické následky při lokálním postižení, ohrožení životů a výrazné omezení prováděných aktivit.
- Pro všechny nebezpečné jevy se vydávají **předpovědní výstražné informace (výstraha)**, pro některé nebezpečné jevy, které mají zejména rychlý a zvláště nebezpečný vývoj se vydávají i **informace o výskytu nebezpečných jevů (výstraha – výskyt nebezpečných jevů)**.
 - V jedné výstražné informaci SIVS lze kombinovat i několik nebezpečných jevů z jedné nebo i více skupin jevů za podmínek stanovených v Příloze č. 2 této Směrnice.

d) Zkratky:

CPP	Centrální předpovědní pracoviště
ČHMÚ	Český hydrometeorologický ústav
OHMZ	Odbory hydrometeorologického zabezpečení
VGHMÚř	Vojenského geografického a hydrometeorologického úřadu
OHMI	Odbor hydrometeorologických informací
MO	Ministerstvo obrany
MP NMK	Metodický pokyn náměstka pro meteorologii a klimatologii
MŽP	Ministerstvo životního prostředí
OMP	Oddělení meteorologických předpovědí
OPIS GRĚ HZS	Operační a informační středisko generálního ředitelství HZS ČR
ŘÚ	Ředitel ústavu
SIVS	Systém integrované výstražné služby

3. ZPŮSOB VYDÁVÁNÍ A DISTRIBUCE VÝSTRAŽNÝCH INFORMACÍ SIVS

- Výstražné informace SIVS se sestavují a vydávají na základě uskutečněných vzájemných konzultací mezi CPP a RPP v rámci ČHMÚ a následně mezi OMP - CPP ČHMÚ a SSm Odborů HMZ VGHMÚř.
- Výslednou výstupní informaci, která vzniká na základě dohody všech výše uvedených subjektů, vydává ve standardním tvaru OMP – CPP ČHMÚ.
- Výstražné informace SIVS se vydávají jako speciální bulletiny s telekomunikačním záhlavím rozlišeným identifikačním číslem pro:
 - Předpovědní výstražné informace (výstraha) ve tvaru WOCZ65 OPIN DDHHMM,
 - Informace o výskytu nebezpečných jevů (výstraha – výskyt nebezpečných jevů) ve tvaru WOCZ66 OPIN DDHHMM.
- Výstražná informace SIVS, která byla vydána a je v platnosti, může být po vyhodnocení dalších hydrometeorologických aktuálních dat, analýz a nových prognózních materiálů



dále upřesňována nebo zrušena. Vydávání, upřesnění, resp. rušení výstražných informací SIVS se řídí zvláštními pokyny uvedenými v Příloze č. 2 této Směrnice.

- ČHMÚ
 - rozšiřuje informace SIVS registrovaným uživatelům dle přísl. distribučního schématu a prioritně je předává na OPIS GR HZS a na Odbory HMZ VGHMÚř
 - Odbory HMZ VGHMÚř
 - rozšiřuje informace SIVS přijaté od ČHMÚ v rámci své působnosti adresátům, určeným v prostředí resortu obrany ČR, a v případě potřeby je doplňuje/upřesňuje o tzv. vojenské aspekty SIVS
- Distribuce informací SIVS je v naléhavých případech zástupná. ČHMÚ a Odbory HMZ VGHMÚř se zavazují, že v případě výskytu objektivních podmínek, které znemožní jedné ze stran předat informaci SIVS v rámci své působnosti, zajistí předání registrovaným uživatelům na výzvu druhá strana dle distribučního seznamu, který je uveden v Příloze č.3 této Směrnice. Konkrétní adresy pro odeslání dané informace budou vždy upřesněny telefonicky.
- Vydání informace SIVS je výrazně signalizováno na úvodní internetové stránce ČHMÚ (www.chmi.cz) s odkazem na text informace SIVS. Vydané informace SIVS jsou podle dohod distribuovány i veřejnoprávním sdělovacím prostředkům, případně smluvně vázaným komerčním sdělovacím prostředkům (viz Příloha č. 3 této Směrnice), jako všeobecné výstražné informace pro veřejnost za podmínky vymezení validity informace a uveřejnění jejího zdroje, popř. realizace dalších konkrétních opatření, vedoucích k zabránění zneužití a zmanipulování informace.













Související externí dokumenty













- Metodický pokyn odboru ochrany vod Ministerstva životního prostředí k zabezpečení hlásné a předpovědní povodňové služby.
- Dohoda o spolupráci mezi Ministerstvem vnitra - generálním ředitelstvím Hasičského záchranného sboru ČR a Ministerstvem životního prostředí - Českým hydrometeorologickým ústavem Praha.
- Základní dohoda o spolupráci mezi Ministerstvem obrany zastoupeným Hydrometeorologickou službou armády ČR a Ministerstvem životního prostředí zastoupeným Českým hydrometeorologickým ústavem Praha.

4. PŘEHLED NEBEZPEČNÝCH JEVŮ A KRITÉRIA PRO VYDÁVÁNÍ HYDROMETEOROLOGICKÝCH INFORMACÍ SIVS

Stupeň nebezpečí	Úroveň nebezpečí		Popis nebezpečí a aktivit
Žádný		<i>B</i>	zelená Běžná situace, nehrozí nebezpečí, není třeba věnovat pozornost. Na tento stav se nevydává žádná výstraha SIVS.
Nízký		<i>N</i>	žlutá Představuje potenciální nebezpečí, ale neočekává se neobvyklý nebezpečný jev. Doporučuje se věnovat pozornost hydrometeorologickým podmínkám při provádění aktivit vystavených jejich působení.
Vysoký		<i>V</i>	oranžová Je předpovídán nebo pozorován nebezpečný hydrologický a/nebo meteorologický jev. Je nezbytná bdělost a potřeba sledování hydrometeorologické situace. Lze očekávat materiální škody na větším území nebo velké následky při lokálním postižení a omezení prováděných aktivit.

Extrémní		E	červená	Je předpovídán nebo pozorován nebezpečný a výjimečně intenzivní hydrologický a/nebo meteorologický jev. Je nezbytná nejvyšší ostražitost a potřeba častého sledování informací o hydro-meteorologické situaci. Lze očekávat značné materiální škody na velkém území nebo katastrofické následky při lokálním postižení, ohrožení životů a výrazné omezení prováděných aktivit.
----------	---	---	----------------	--

Skupina jevů		Nebezpečný jev	Stupeň nebezpečí			Kritéria	Poznámky, upřesnění
			N	V	E		
I Teplotní a vlhkostní podmínky	1	Vysoké teploty				Tmax > 30 st.C, D ≥ 2 dny, UK > 50%	
	2	Velmi vysoké teploty				Tmax > 34 st.C, UK > 30%	
	3	Extrémně vysoké teploty				Tmax > 37 st.C, UK > 30%	
	4	Nebezpečí požárů				INP = 4, D ≥ 3 dny, UK > 50%	
	5	Vysoké nebezpečí požárů				INP = 5, D ≥ 3 dny, UK > 30%	
	6	Prudký pokles teploty				T(t) – T(t -6 hod.) ≥ -15 st.C, T(t) < 0 st.C, UK > 50%	Při přechodu fronty
	7	Silný mráz				Tmin < -12 st.C, D ≥ 2 dny, UK s NV pod 600 m > 50%	
	8	Velmi silný mráz				Tmin < -20 st.C, UK s NV pod 600 m > 30%	
	9	Extrémní mráz				Tmin < -25 st.C, UK s NV pod 600 m > 30%	
II Vítr	1	Silný vítr				FmFm > 20 m/s (70 km/h), UK s NV pod 600 m > 50% NEBO FmFm > 30 m/s (110 km/h) pro vrcholové (exponované) polohy	
	2	Velmi silný vítr				FmFm > 25 m/s (90 km/h), UK s NV pod 600 m > 30% NEBO FmFm > 35 m/s (125 km/h) pro vrcholové (exponované) polohy	
	3	Extrémně silný vítr				FmFm > 30 m/s (110 km/h), UK s NV pod 600 m > 30% NEBO FmFm > 40 m/s (145 km/h) pro vrcholové (exponované) polohy	
III Sněhové jevy	1	Nová sněhová pokrývka				E' > 10 cm/12h nebo E' > 15 cm/24h, UK s NV pod 600 m > 50% NEBO E' > 20 cm/12 nebo E' > 30 cm/24h, UK s NV nad 600 m > 50%	

	2	Vysoká nová sněhová pokrývka			$E' > 20 \text{ cm}/12\text{h}$ nebo $E' > 30 \text{ cm}/24\text{h}$, UK s NV pod 600 m > 30% NEBO $E' > 30 \text{ cm}/12\text{h}$ nebo $E' > 50 \text{ cm}/24\text{h}$, UK s NV nad 600 m > 30%	
	3	Silné sněžení*			$E' > 3 \text{ cm}/1\text{h}$ nebo $E' > 6 \text{ cm}/1$ až 3h, UK s NV pod 600 m > 20%	IVNJ
	4	Sněhová bouře*			$E' > 5 \text{ cm}/1\text{h}$ nebo $E' > 10 \text{ cm}/1$ až 3h, FmFm > 20 m/s, UK > 10% NEBO E(prachový) > 15 cm, FF > 15 m/s, UK > 10%	IVNJ
	5	Sněhové jazyky			E (prachový) > 5 cm, FF > 7 m/s, UK > 40%	
	6	Zavěje			E (prachový) > 10 cm, FF > 10 m/s, UK > 20%	
IV Námrazové jevy	1	Ledovka / náledí			L = 1, UK > 20% NEBO N = 1, UK > 20%	
	2	Silná námraza			Z = 1, TZ ≥ 3 cm, UK > 30%	
V Bouřkové jevy	1	Silné bouřky			B = 1 (SB = 1) a na UK 5 až 30% alespoň jeden z jevů: PK < 2 cm, RR > 30 mm/1h, FmFm > 20 m/s (70 km/h)	
	2	Velmi silné bouřky*			B = 1 (SB = 1) a na UK > 30% alespoň jeden z jevů: PK < 2 cm, RR > 30 mm/1h, FmFm > 20 m/s (70 km/h) NEBO B = 1 (SB = 1) a na UK 5 až 30% alespoň jeden z jevů: PK ≥ 2 cm, RR > 50 mm/1 až 3h, FmFm > 25 m/s (90 km/h)	IVNJ jen pro druhou část
	3	Extremně silné bouřky*			B = 1 (SB = 1) a na UK > 30% alespoň jeden z jevů: PK ≥ 2 cm, RR > 50 mm/1 až 3h, FmFm > 25 m/s (90 km/h) NEBO B = 1 (SB = 1) a alespoň jeden z jevů: PK ≥ 4 cm, RR > 70 mm/1 až 6h, FmFm > 30 m/s (110 km/h)	IVNJ
VI Dešťové srážky	1	Vydatný déšť			RR > 30 mm/6h nebo RR > 35 mm/12h nebo RR > 40 mm/24h, UK > 30%	
	2	Velmi vydatný déšť			RR > 50 mm/12h nebo RR > 60 mm/24h, UK > 10%	
	3	Extrémní srážky			RR > 70 mm/12h nebo RR > 90 mm/24h nebo RR > 120 mm/48h	

VII Povodňové jevy	1	Povodňová bdělost				1. SPA = 1, P ≥ 3 na jednom toku nebo 1. SPA = 1, P ≥ 2 na dvou sousedících tocích nebo 1. SPA = 1, P ≥ 1 na třech a více sousedících tocích	Výstražná inf. se nevydává (neupřesňuje) na přetrvávající 1. a 2. SPA po povodni při klesající tendenci, není-li riziko změny trendu
	2	Povodňová pohotovost				2. SPA = 1, P ≥ 2 na jednom toku nebo 2. SPA = 1, P ≥ 1 na dvou sousedících tocích	
	3	Povodňové ohrožení*				3. SPA = 1, P ≥ 1 na jednom toku	IVNJ
	4	Extrémní povodňové ohrožení				3. SPA = 1, NL ≥ 50 l.p.	

Vysvětlivky:

Zkratka	Význam	Jednotka	Zkratka	Význam	Jednotka	Zkratka	Význam	Jednotka
B	bouřka	-	D	období (předpovědní)	[den]	E	celková sněhová pokrývka	[cm]
E*	nový sníh	[cm]	FF	rychlost větru	[m/s]	FmFm	nárazy větru	[m/s]
INP	index nebezpečí požárů	-	L	ledovka	-	N	náledí	-
NL	N-letost	-	NV	nadmořská výška	[m n.m.]	P	profil (měrný)	-
PK	průměr krup	[cm]	RR	srážky	[mm]	SB	silná bouřka	-
SPA	stupeň povodňové aktivity	-	T	teplota	[st.C]	Tmin	minimální teplota	[st.C]
Tmax	maximální teplota	[st.C]	TZ	tlouška námrazy	[cm]	UK	území kraje	[%]
VV	dohlednost	[m]	Z	námraza	-			

* - nebezpečné jevy, na které se vydává výstražná informace na jejich výskyt (WOCZ66)

5. FORMÁLNÍ OBSAH A SESTAVOVÁNÍ INFORMACÍ SIVS
a) Rastr předpovědní výstražné informace (dále jen PVI)

1	WOCZ65 OPIN DDhhmm (UTC)
2	VÝSTRAHA ČHMÚ VÝSTRAHA PŘEDPOVĚDNÍ POVODŇOVÉ SLUŽBY ČHMÚ¹⁾
3	Číslo: PVI RRRR/XX
4	Vydaná: celé jméno dne v týdnu DD.MM.RRRR hh.mm (SEČ/SELČ) (hh.mm UTC)
5	Dodatečný text
6²⁾	Na jev: ³⁾ NEBEZPEČNÝ JEV 1. (XXXXXXXX STUPEŇ NEBEZPEČÍ) Pro kraje: ⁴⁾ celé jméno kraje 1 (dvoumístné zkratky okresů) nadmořská výška, celé jméno kraje 2 (dvoumístné zkratky okresů) nadmořská výška, celé jméno kraje 3 (dvoumístné zkratky okresů) nadmořská výška, ... všechny kraje ČR nadmořská výška Platnost: ⁵⁾ celé jméno dne v týdnu DD.MM.RRRR od hh.mm (SEČ/SELČ) do celé jméno dne v týdnu DD.MM.RRRR hh.mm (SEČ/SELČ)
7	Text situace
8	Text základní
9	Text doplňující
10⁶⁾	Vojenské aspekty: (text doplňující)
11	Vydal(o): (název pracoviště ČHMÚ) ve spolupráci s (název pracoviště VGHMÚř)/jméno (zkratka ⁶⁾) meteorologa, hydrologa ¹⁾ http://pocasi.chmi.cz , http://hydro.chmi.cz/hpps/ ¹⁾

b) Rastr informace o výskytu nebezpečných jevů (dále jen IVNJ)

1	WOCZ66 OPIN DDhhmm (UTC)
2	VÝSTRAHA ČHMÚ - VÝSKYT NEBEZPEČNÝCH JEVŮ VÝSTRAHA PŘEDPOVĚDNÍ POVODŇOVÉ SLUŽBY ČHMÚ ¹⁾
3	Číslo: IVNJ_RRRR/XX
4	Vydaná: celé jméno dne v týdnu DD.MM.RRRR hh.mm (SEČ/SELČ) (hh.mm UTC)
6 ²⁾	Na jev: ³⁾ NEBEZPEČNÝ JEV 1. (XXXXXXXX STUPEŇ NEBEZPEČÍ) Pro kraje: ⁴⁾ celé jméno kraje 1 (dvoumístné zkratky okresů) nadmořská výška, celé jméno kraje 2 (dvoumístné zkratky okresů) nadmořská výška, celé jméno kraje 3 (dvoumístné zkratky okresů) nadmořská výška, ... všechny kraje ČR nadmořská výška Platnost: ⁵⁾ celé jméno dne v týdnu DD.MM.RRRR od hh.mm (SEČ/SELČ) do celé jméno dne v týdnu DD.MM.RRRR hh.mm (SEČ/SELČ)
8	Text základní
9	Text doplňující
10	Vydalo: název pracoviště ČHMÚ/jméno meteorologa, hydrologa ¹⁾ http://pocasi.chmi.cz , http://hydro.chmi.cz/ ¹⁾

Vysvětlivky:

DD – den, MM – měsíc, RRRR – rok, hh - hodina, mm – minuta, SEČ (SELČ) – středoevropský (letní) čas, UTC – světový čas, XX – pořadové číslo výstražné informace od začátku kalendářního roku.

¹⁾ – VÝSTRAHA PŘEDPOVĚDNÍ POVODŇOVÉ SLUŽBY ČHMÚ a odkaz na internetovou stránku HPPS jsou uvedeny jen pokud je výstražná informace vydána na některý z jevů ze skupin V., VI. nebo VII. Jméno hydrologa se uvádí jen v případě VII.

²⁾ – tato část tvoří jeden celek vždy v pořadí: jev -> kraje -> platnost a opakuje se tolikrát, kolik kombinací zvolil při editaci meteorolog (dle jevů a/nebo územní platnosti a/nebo období platnosti). V jedné výstražné informaci lze kombinovat i několik nebezpečných jevů z jedné nebo i více skupin jevů. Do textu se tyto jevy zařazují v pořadí podle nebezpečnosti jevu od nejvyššího k nejnižšímu, v případě jevů stejného stupně nebezpečí nejdříve dle období platnosti od nejbližšího termínu začátku platnosti k nejpozdějšímu a v případě i stejného období platnosti jevů dle pořadí v přehledu nebezpečných jevů.

³⁾ – uvádí se nebezpečný jev (název jevu), nikoliv skupina jevů a to velkými písmeny.

⁴⁾ – dvoumístné zkratky okresů se neuvádějí pokud výstražná informace platí pro všechny okresy kraje; dvoumístné zkratky okresů a jména krajů se neuvádějí pokud výstražná informace platí pro celou republiku; nadmořská výška se uvádí jen v případě její volby pro kraje nebo celou republiku.

⁵⁾ – pro začátek období platnosti lze použít čas vydání, pro konec období platnosti lze použít "do odvolání" (teplotní a vlhkostní podmínky -I., povodňové jevy -VII....); v případě rušení PVI se období platnosti neuvádí; v případě IVNJ je období platnosti od termínu vydání na maximálně 3 hodiny.

⁶⁾ – část PVI v případě doplnění Odborem HMZ VGHMÚř o tzv. vojenské aspekty.

Dodatečný text (5)

Vkládá se do výstražné informace při rušení a upřesnění PVI (až na konec textové části) a v případě jiných účelových informací (viz. Příloha č. 2. – Účel sestavování).

Popis textové části (7 a 8)

1. stručný popis synoptické situace, příčinného synoptického objektu (podle potřeby),
2. stav a předpokládaný vývoj jevu nebo i souvisejících jevů pro období trvání jevu, časový vývoj (začátek, dosažení maximálních hodnot, konec jevu), územní lokalizace, popis příčinných hydrometeorologických jevů s jejich kvantitativním vyjádřením,
3. dopady příčinných jevů, tzn. následné jevy (uvádí se podle potřeby a rozhodnutí).

Text doplňující (9)

Většina výstražných informací je ze strany ČHMÚ, zejména na začátku předpovědi nebezpečných událostí, doplněna předem připraveným textem, který upřesňuje možné dopady na lidskou činnost i s ohledem na příslušná nařízení, resp. doporučení spolupracujících a

nadřazených složek. Obdobně dle potřeby Odborů HMZ VGHMÚř na konci výstražné informace (10) mohou být doplněny tzv. vojenské aspekty SIVS.

Účel sestavování

Výstražné informace se rozlišují mezi sebou podle účelu jejich sestavování. Účely sestavování jsou následující:

I. Vydání předpovědní výstražné informace – VÝSTRAHA ČHMÚ (bulletin WOCZ65)

Vydává se na základě:

1. provedených konzultací a po dohodě mezi CPP a RPP v rámci ČHMÚ a následně mezi OMP-CPP a SSm Odborů HMZ VGHMÚř nebo
2. mimořádně i bez provedených konzultací na základě aktuálního vývoje počasí, analýz a nejnovějších modelových výstupů.

Pravidla k vydávání:

- a) Vydává se dle kritérií pro vydávání hydrometeorologických informací SIVS jestliže se předpokládá, že se vyskytne kterýkoli nebezpečný jev ze SIVS nebo se vyskytl nebezpečný jev ze SIVS a je předpoklad jeho dalšího trvání.
- b) Pokud je v době platnosti PVI potřeba vydat novou, vydává se podle pravidel pro upřesnění PVI.
- c) V kterémkoli čase může být v platnosti nejvýše jedna PVI
- d) Pokud při výskytu nebezpečných jevů, na které se vydává IVNJ (II), není vydána PVI na tento jev a je-li předpoklad, že jev bude trvat nejvýše 3 hodiny, potom se na něj nevydává PVI. V opačném případě, je-li předpoklad, že jev bude trvat více než 3 hodiny, se PVI vydává.

II. Vydání informace o výskytu nebezpečných jevů – VÝSTRAHA ČHMÚ - VÝSKYT NEBEZPEČNÝCH JEJŮ (bulletin WOCZ66)

Bude vydána jestliže je předpoklad, že se bezprostředně vyskytne nebo se už vyskytl, resp. byly dosaženy nebo překročeny limitní hodnoty (naměření či pozorování nebo objektivní detekce) některého z nebezpečných jevů, které mají obvykle rychlý vývoj - jevy označené * v Příloze č.1: **silné sněžení, sněhová bouře, velmi silné bouřky, extrémně silné bouřky a povodňové ohrožení**. Tato informace má za cíl oznámit pravděpodobný výskyt resp. skutečný výskyt rychle se vyvíjejícího nebezpečného jevu (jev už nastal) a současně **popsat jeho nejbližší vývoj** (na zhruba 3 hodiny dopředu).

Pravidla k vydávání:

- a) IVNJ se vydává vždy, jestliže je předpoklad výskytu nebo byl naměřen, pozorován nebo objektivně detekován výskyt nebezpečného jevu bez rozdílu, zda na tento jev již byla vydána (a je v platnosti) nebo nebyla vydána PVI podle I. nebo III.
- b) Primární zdroj informací pro vydání IVNJ je databáze ČHMÚ, včetně informací z družic a radarů (JSMeteoView, JSPrecipView). Jako další zdroj informací mohou posloužit i databáze jiných organizací (srážkoměry a SPA z Povodí, databáze ŘSD, GŘ HZS) nebo i informace od veřejnosti dostupné telefonem, mailem, internetem apod. V případě, že se jedná o informační zdroj mimo ČHMÚ, meteorolog je povinen tuto informaci ověřit pomocí některého systému ČHMÚ pro detekci těchto jevů (srážky, kroupy, blesky...). V případě, že takovou informaci nelze ověřit, je na rozhodnutí meteorologa, zda na základě tohoto zdroje vydá IVNJ. V případě, že ano, tuto skutečnost oznámí v textu IVNJ (dle informace ze <zdroje> ...).
- c) Jestliže se po vydání IVNJ očekává výskyt resp. se vyskytne další/jiný nebezpečný jev nebo se jev, na který je informace již vydaná, vyskytne i na jiném území (v dalších krajích, na dalších tocích) nebo v ní není popsán jeho

vývoj, přistoupí se k vydání nové IVNJ. Toto neplatí v případě výskytu nebezpečných jevů ze skupiny VII., pokud se další nebezpečný jev (3.SPA) vyskytne na stejném toku.

- d) Jestliže byl předpoklad, že nebezpečný jev bude trvat kratší období, než na kolik byla IVNJ vydaná, avšak maximálně na 3 hodiny a po uplynutí této doby se i nadále vyskytuje (trvá), pak se neprodleně vydá nová IVNJ. Toto neplatí v případě výskytu (trvání) nebezpečných jevů ze skupiny VII.

III. Upřesnění předpovědní výstražné informace – VÝSTRAHA ČHMÚ (bulletin WOCZ65)

Sestavuje se ve všech případech potřeby upřesnění, doplnění, změny nebo při zjištění chyby (nesprávné údaje, chyba zpracovatele) v již platné PVI. O upřesnění se jedná vždy, když se změny týkají výběru nebezpečných jevů, územní platnosti, období platnosti nebo údajů v textu. Přitom upřesňující PVI bude na konci textové části doplněna o dodatečný text v následujícím znění: „Tato výstraha s okamžitou platností ruší předešlou výstrahu č. PVI_RRRR/XX“, kde XX je o číslo menší, než číslo upřesňující PVI.

Pravidla k vydávání:

- a) Pokud je v platnosti PVI, která nezahrnuje vyskytující se nebezpečné jevy, na které se vydává IVNJ (II) nebo nezahrnuje území, na kterém se tento jev vyskytuje nebo je zapotřebí v této souvislosti doplnit či změnit text, a je-li předpoklad, že jev bude trvat méně než 3 hodiny, platná PVI se neupřesňuje. Naopak, je-li předpoklad, že jev bude trvat více než 3 hodiny, je na rozhodnutí CPP (vedoucího směny) zda PVI upřesní.

IV. Rušení předpovědní výstražné informace – VÝSTRAHA ČHMÚ (bulletin WOCZ65)

Sestavuje se v případě, kdy na základě aktuálních měření a analýz nebo předpovědních podkladů se jevy v PVI už nepovažují za nebezpečné. Přitom se informace ruší jako celek. Rušící informace bude vždy doplněna o dodatečný text v následujícím znění: „S okamžitou platností rušíme výstrahu ČHMÚ č. PVI_RRRR/XX“, kde XX je o číslo menší, než číslo rušící PVI. Meteorolog CPP má možnost tuto informaci doplnit o volný text.

V. Oprava informace o výskytu nebezpečných jevů – VÝSTRAHA - VÝSKYT NEBEZPEČNÝCH JEVŮ (bulletin WOCZ66)... CCA)

Použije se vždy při zjištění chyby (nesprávné údaje, chyba zpracovatele) v kterékoli části již vydané IVNJ. V případě, že po vydání IVNJ se předpokládá výskyt nebo se vyskytne další/jiný nebezpečný jev, nebo se jev vyskytne i na jiném území (kraji) nebo v IVNJ není dostatečně popsán jeho vývoj, IVNJ se neopravuje, ale vydá se nová IVNJ.

VI. Jiné účelové informace – VÝSTRAHA ČHMÚ (bulletin WOCZ65)

Tyto informace se sestavují pravidelně a/nebo mimořádně za účelem prověření přenosu informací SIVS k uživatelům, popřípadě sdělení informací související se SIVS (změny v SIVS). Do této kategorie spadají i všechny cvičné výstražné informace. Tyto účelové informace budou vždy doplněny o dodatečný text:

- v případě проверки přenosu: „Tato informace slouží k prověření přenosu a příjmu výstražných informací vydávaných ČHMÚ.“
- v případě sdělení informací související se SIVS: volný text
- v případě cvičení: předem dohodnutý text.

Všeobecné poznámky:

- a) Všechny PVI (I., III., IV.) a jiné účelové informace (VI) mají v názvu VÝSTRAHA ČHMÚ, v případě jevů ze skupin V., VI. nebo VII. mají v názvu také VÝSTRAHA PŘEDPOVĚDNÍ POVODŇOVÉ SLUŽBY ČHMÚ a číslují se společně ve tvaru PVI_RRRR/XX.
- b) Všechny IVNJ (II. a V.) mají v názvu VÝSTRAHA ČHMÚ - VÝSKYT NEBEZPEČNÝCH JEVŮ, v případě jevů ze skupin V. nebo VII. mají v názvu také VÝSTRAHA PŘEDPOVĚDNÍ POVODŇOVÉ SLUŽBY ČHMÚ a číslují se společně ve tvaru IVNJ_RRRR/XX.
- c) Upřesňovat lze jen PVI. Upřesňující PVI automaticky ruší upřesňovanou (stává se jedinou platnou PVI).
- d) IVNJ (II.) může být ve stejnou dobu vydáno více.
- e) Upřesněnou PVI lze dále upřesňovat (III.) nebo zrušit (IV).
- f) Pokud PVI (I., resp.III.) nebyla zrušena, platí do uplynutí období její platnosti.
- g) PVI s koncem platnosti „do odvolání“ musí být zrušena (IV.) nebo upřesněna (III.).
- h) V IVNJ se platnost dle rozhodnutí meteorologa uvádí maximálně na 3 hodiny od jejího vydání.
- i) IVNJ (II.) nelze zrušit a také tato informace neruší žádnou jinou (I., II., III.).
- j) Oprava může být provedena jen u IVNJ. V tom případě se k pořadovému číslu opravované informace přidá zkratka COR (pořadové číslo se nemění) a do záhlaví bulletinu se přidá zkratka CCA (tj. DDhhmm<mezera>CCA). Nová opravující informace přitom automaticky nahrazuje opravovanou.
- k) V případě jiné účelové informace se na jejím začátku a na konci vždy přidá 3krát slovo „TEST“.
- l) Jiné účelové informace se mohou vydávat i v případě, že je v platnosti jakákoliv PVI (I, III) nebo IVNJ (II, V).

PŘÍKLAD INFORMACE SIVS:**a) Příklad vydané PVI (I.)**

WOCZ65 OPIN 130930	VÝSTRAHA ČHMÚ
Číslo: PVI_2008/08	
Vydaná: neděle 13.02.2008 10.30 (09.30 UTC)	
Na jev: VELMI SILNÝ VÍTR (VYSOKÝ STUPEŇ NEBEZPEČÍ)	
Pro kraje: všechny kraje ČR	
Platnost: od neděle 13.02.2008 21.00 do pondělí 14.02.2008 15.00	
Na jev: ZÁVĚJE (VYSOKÝ STUPEŇ NEBEZPEČÍ)	
Pro kraje: Liberecký od 500 m.n.m, Královéhradecký (TU, NA, RK) od 500 m.n.m, Ústecký od 500 m.n.m	
Platnost: od neděle 13.2.2008 21.00 do úterý 15.2.2008 18.00	
Území ČR ovlivní výrazný okludující frontální systém.	
Od dnešních večerních hodin očekáváme postupně od severu velmi silný vítr o rychlosti 10 až 15 m/s (35 až 50 km/h), v nárazech dosahující 20 až 30 m/s (70 až 110 km/h), tedy síly vichřice, v horských oblastech i nad 30 m/s (110 km/h). V pondělí během dne bude vítr zvolna slábnout. V horských oblastech na severu Čech očekáváme i trvalejší sněžení. V oblastech výskytu těchto jevů se budou tvořit sněhové jazyky a závěje a postupně bude narůstat celková sněhová pokrývka.	
Doporučení ke zmírnění následků jevů:.....	
Vydalo: CPP – ČHMÚ, Praha ve spolupráci s SSm Odborů HMZ VGHMÚř /Ferebauerová	
http://pocasi.chmi.cz	

b) Příklad vydané IVNJ (II.)

WOCZ66 OPIN 071610

VÝSTRAHA ČHMÚ - VÝSKYT NEBEZPEČNÝCH JEVŮ
VÝSTRAHA PŘEDPOVĚDNÍ POVODŇOVÉ SLUŽBY ČHMÚ

Číslo: IVNJ_2008/15

Vydaná: úterý 07.06.2008 18.10 (16.10 UTC)

Na jev: VELMI SILNÉ BOUŘKY (VYSOKÝ STUPEŇ NEBEZPEČÍ)

Pro kraje: Olomoucký, Moravskoslezský (BR, OP, NJ)

Platnost: od úterý 07.06.2008 18.10 do úterý 07.06.2008 21.10

Na studené frontě, která postupuje přes Moravu a Slezsko v východu, se vyskytují silné bouřky a lijáky, ojediněle doprovázené kroupami. Nejintenzivnější bouřky (podle měření radaru doprovázené i kroupami) postupují přes Šumperk k jihovýchodu a během následujících tří hodin se přiblíží oblasti Olomouce. Největší srážkový úhrn naměřila v 18.00 hodin stanice Šumperk 78 mm/3 hod.

Vydalo: Centrální předpovědní pracoviště ČHMÚ – Praha/Šír

<http://pocasi.chmi.cz> , <http://hydro.chmi.cz/hpps/>**c) Příklad upřesnění PVI (III.)**

WOCZ65 OPIN 140900

VÝSTRAHA ČHMÚ

Číslo: PVI_2008/09

Vydaná: pondělí 14.02.2008 10.00 (09.00 UTC)

Na jev: ZÁVĚJE (VYSOKÝ STUPEŇ NEBEZPEČÍ)

Pro kraje: Liberecký od 500 m.n.m, Královéhradecký (TU, NA, RK) od 500 m.n.m,

Ústecký od 500 m.n.m

Platnost: od pondělí 14.2.2008 11.00 do středa 16.2.2008 23.00

Na jev: SILNÝ VÍTR (NÍZKÝ STUPEŇ NEBEZPEČÍ)

Pro kraje: všechny kraje ČR

Platnost: od pondělí 14.02.2008 11.00 do úterý 15.02.2008 16.00

Do střední Evropy proudí chladnější vzduch od severozápadu.

I nadále očekáváme silný vítr o rychlosti 8 až 13 m/s (30 až 45 km/h), v nárazech 20 až 25 m/s (70 až 90 km/h), tedy síly vichřice, v horských oblastech až 30 m/s (110 km/h). Vítr bude slábnout v úterý odpoledne. V horských oblastech na severu Čech očekáváme až do středy občasné sněžení s tvorbou sněhových jazyků a závějí.

Doporučení ke zmírnění následků jevů:.....

Tato výstraha s okamžitou platností ruší předchozí výstrahu č. PVI_2008/08, která platila pro: všechny kraje ČR

Vydalo: CPP – ČHMÚ, Praha ve spolupráci s SSm Odborů HMZ VGHMÚř /Ferebauerová

<http://pocasi.chmi.cz>**d) Příklad rušení PVI (IV.)**

WOCZ65 OPIN 161000

VÝSTRAHA ČHMÚ

Číslo: PVI_2008/10

Vydaná: středa 16.2.2008 11.00 (10.00 UTC)

Vzhledem k výraznému zeslabení rychlosti větru a ustání sněžení již neočekáváme významnější tvorbu sněhových jazyků a závějí.

S okamžitou platností rušíme výstrahu č. PVI_2008/09

Vydalo: CPP – ČHMÚ, Praha ve spolupráci s SSm Odborů HMZ VGHMÚř /Odstrčilová

<http://pocasi.chmi.cz>

e) Příklad opravy IVNJ (V.)WOCZ66 OPIN 071620 **CCA**VÝSTRAHA ČHMÚ - VÝSKYT NEBEZPEČNÝCH JEVŮ
VÝSTRAHA PŘEDPOVĚDNÍ POVODŇOVÉ SLUŽBY ČHMÚČíslo: IVNJ_2008/15 **COR**

Vydaná: úterý 07.06.2008 18.20 (16.20 UTC)

Na jev: VELMI SILNÉ BOUŘKY (VYSOKÝ STUPEŇ NEBEZPEČÍ)

Pro kraje: Olomoucký, Moravskoslezský (BR, OP, NJ)

Platnost: od úterý 07.06.2008 18.20 do úterý 07.06.2008 21.20

Na studené frontě, která postupuje přes Moravu a Slezsko v východu, se vyskytují silné bouřky a lijáky, ojediněle doprovázené kroupami. Nejintenzivnější bouřky (podle měření radaru doprovázené i kroupami) postupují přes Šumperk k jihovýchodu a během následujících tří hodin se přiblíží oblasti Olomouce. Největší srážkový úhrn naměřila v 18.00 hodin stanice Šumperk **95** mm/3 hod.

Vydalo: Centrální předpovědní pracoviště ČHMÚ – Praha/Šír

<http://pocasi.chmi.cz>, <http://hydro.chmi.cz/hpps/>**f) Příklad jiné účelové informace (VI.)**

WOCZ65 OPIN 151100

VÝSTRAHA ČHMÚ
VÝSTRAHA PŘEDPOVĚDNÍ POVODŇOVÉ SLUŽBY ČHMÚ
TEST TEST TEST

Číslo: PVI_2008/12

Vydaná: pondělí 15.3.2008 12.00 (11.00 UTC)

Tato výstraha slouží k prověření přenosu a příjmu výstražných informací vydávaných ČHMÚ.

TEST TEST TEST

Vydalo: Centrální předpovědní pracoviště ČHMÚ – Praha/Šopko

6. PŮSOBNOST A KONTAKTY ČHMÚ**6.1. Působnost**

Regionální předpovědní pracoviště Brno je kontaktním centrem pro kraj Vysočina, Jihomoravský a Zlínský. Kompetence údržby stanic je zobrazena na obrázku níže.

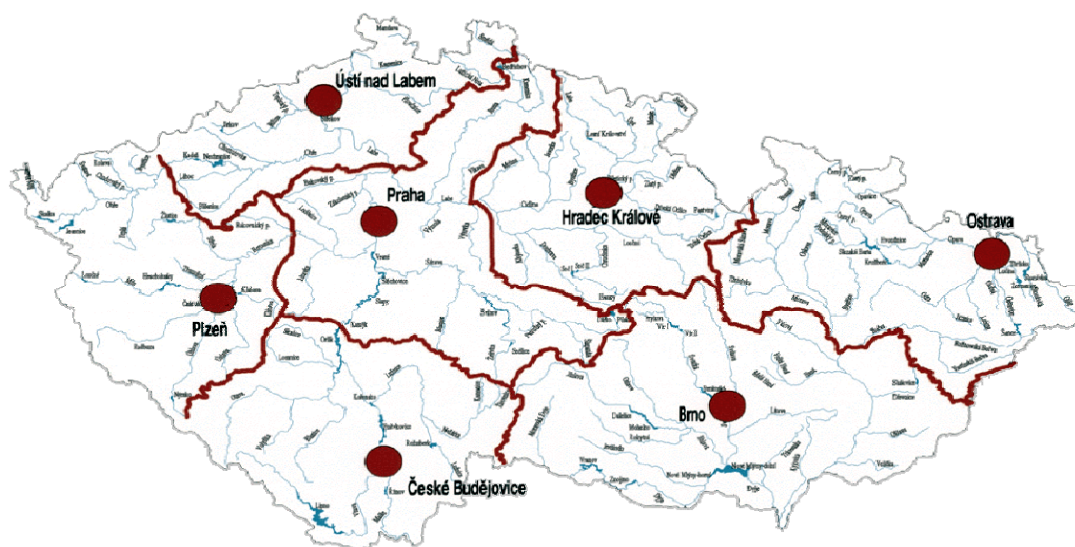

6.2. WWW adresy

Volně dostupné internetové schránky ČHMÚ:

Pro všechny informace SIVS:

<http://www.chmi.cz>

Přístup z titulní strany přes okno: **Výstražné informace**
resp.:

<http://pocasi.chmi.cz>

Informace SIVS jsou přímo na **titulní straně**

Informace pro povodňovou službu:

Výstražné informace ze skupiny jevů V (bouřky s doprovodnými jevy), VI (dešťové srážky)
a VII (povodňové jevy) a informační zprávy HPPS

<http://hydro.chmi.cz>

Alternativní adresy pro údaje o stavu hladin:

<http://www.hladiny.cz>

Optimalizovaná adresa pro mobilní telefony:

<http://wap.hladiny.cz/>

6.3. Kontaktní adresy, telefony a e-maily:

(telefony používejte prosím pouze v odůvodněných případech)

ČHMÚ, pobočka Brno, Regionální předpovědní pracoviště (RPP)
Kroftova 43, 616 67 Brno

Meteorologická služba (nepřetržitý provoz): 541 421 073, 605 292 925
meteo.brno@chmi.cz

Důležité upozornění: Z provozních důvodů (konzultace, přímé vstupy do rozhlasu, zákonem stanovené přestávky v práci apod.) nemůže být meteorolog k dispozici pro telefonní konzultace nepřetržitě po celou pracovní dobu. V případě nedostupnosti zavolejte prosím za cca 5-10 minut. Jedná se zejména o časy kolem 6.45, 7.05, 7.45, 8.15, 8.45, 9.30-9.45, 11.45-12.15, 14.15-14.25, 16.30, 17.05. Tuto nedostupnost odhadujeme na 10-15% celkové pracovní doby. *Pracovníci RPP Brno děkují za pochopení.*

Vedoucí RPP: 724 185 618, salek@chmi.cz

Hydrologická služba (6.00-14.30, v případě povodní přechodně nepřetržitá služba):

541 421 071, 541 212 485, hydro.brno@chmi.cz

Vedoucí skupiny hydrologické prognózy: 724 185 619

POVODŇOVÁ PROBLEMATIKA

1. O POVODÍ MORAVY, S.P.

Povodí Moravy, s.p., je jedním z ostatních účastníků ochrany před povodněmi. Organizačně je Povodí Moravy, s.p., členěno do působností tří závodů – závod Dyje, Horní Morava a Střední Morava a celkově 17 provozních středisek.

Povodí Moravy, s.p., spravuje území v celkové ploše povodí 27.000 km², z toho v ČR 24.110 km². Na vodních tocích je vybudována řada vodních děl (VD). Na území Povodí Moravy, s.p., je významných 32 přehrad, z toho Povodí Moravy, s.p., spravuje 28 významných nádrží (objem 602 mil.m³).

- Povodí Moravy, s.p., je dle § 54 zákona č. 254/2001 Sb., o vodách, správcem povodí a správcem vodních toků.

Významné nádrže je možno rozdělit na dvě soustavy:

- Dyjsko – svratecká soustava = např. VD Vranov, VD Znojmo, VD Nové Mlýny, VD Vír, VD Dalešice - Mohelno, VD Brno atd.
- Moravní soustava = VD Slušovice, VD Bystřička, VD Karolínka , VD Luhačovice atd.

Obr.č. 1: Schéma Dyjsko – svratecké soustavy

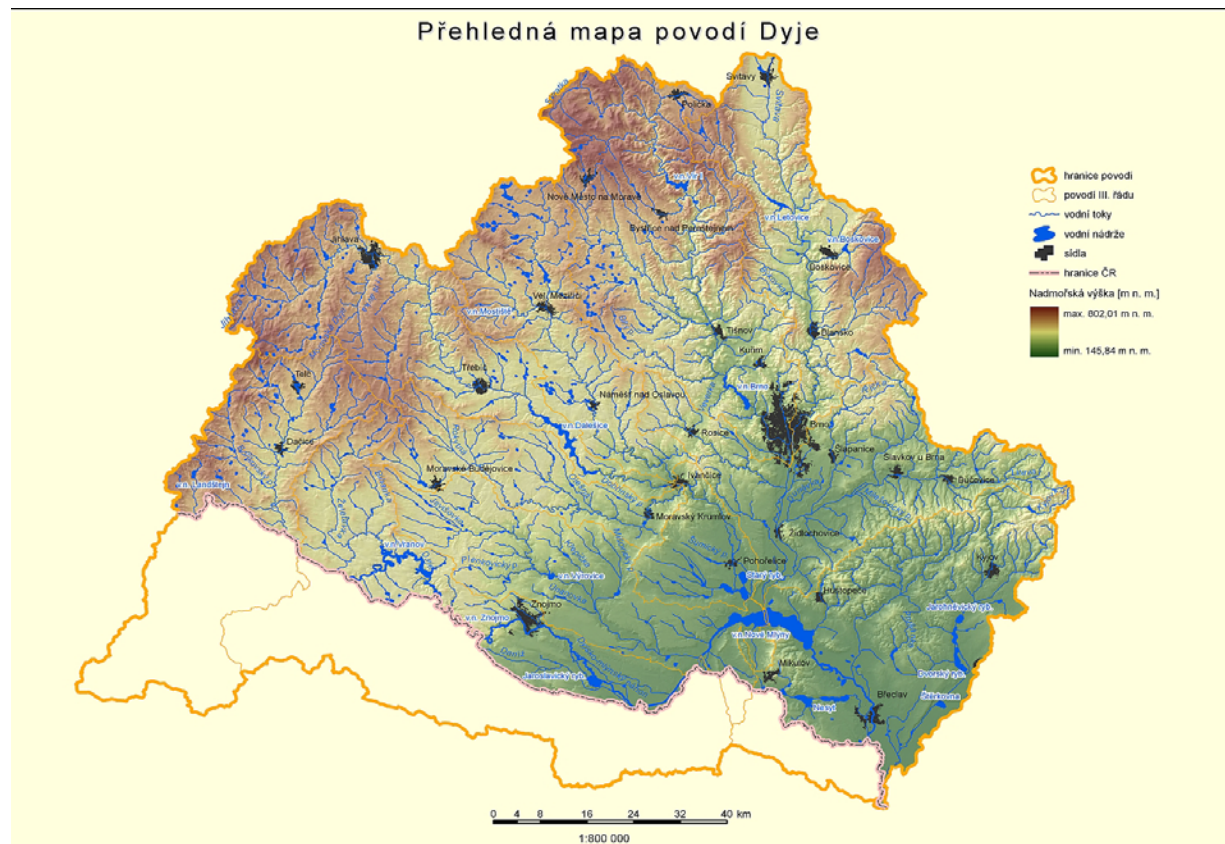

1.1. Vodohospodářský dispečink Povodí Moravy, s.p.

Jednou z nejdůležitějších a nejvýznamnějších činností Povodí Moravy, s.p., je činnost vodohospodářského dispečinku, který slouží jako informační, organizační a řídicí centrum pro soubory činností:

- manipulace, hospodaření vodou v nádržích, bilanční vyhodnocování,
- manipulace na pohyblivých jezích,
- operativní řádné a mimořádné manipulace,
- řešení nedostatku vody v suchých obdobích regulačními opatřeními,
- sledování a vyhodnocování měření automatických monitorovacích stanic,
- ochrana před povodněmi,
- zajištění havarijní a povodňové služby,
- trvalá služba pro veřejnost,
- hydrologie,
- poskytování informací (odborné firmy, média, veřejnost),
- vyjadřovací činnost pro podporu státní správy,
- manipulační řády, havarijní plán, plán krizové připravenosti,
- záplavová území, zvláštní povodně atd.

Vodohospodářský dispečink provozuje **automatický monitoring** na tocích a vodních dílech, v provozu je:

- 86 monitorovacích stanic na vodních tocích s automatickým přenosem,
- 42 srážkoměrů,
- 26 vodních děl je sledováno automatickým monitoringem (včetně měření hodnot technickobezpečnostního dohledu).

1.2. Aktuální informace

Aktuální stavy a průtoky na vodních tocích, stavy na vodních dílech a srážky jsou průběžně zveřejňovány na internetových stránkách:

- Povodí Moravy, s.p.: www.pmo.cz,
- Ministerstva zemědělství: www.voda.gov.cz.

1.3. Povodí Moravy, s.p., v systému krizového řízení

Povodí Moravy, s.p., je:

- na základě zákona č. 254/2001 Sb., o vodách (vodní zákon), účastníkem ochrany před povodněmi, správce stanovených povodí a správce stanovených vodních toků,
- na základě zákona č. 239/2000 Sb., o integrovaném záchranném systému a změně některých zákonů, ostatní složkou integrovaného záchranného systému – viz dohoda uzavřená s HZS kraje a zařazení do poplachového plánu IZS kraje,
- na základě zákona č. 240/2000 Sb., o krizovém řízení a změně některých zákonů, subjektem kritické infrastruktury – subjekt, který se podílí na řešení krizových situací nebo jeho nefunkčnost může vyvolat krizovou situaci nebo je přímo ohrožen krizovou situací a byly mu vydány úkoly orgánem krizového řízení.

Pro řešení mimořádných událostí a krizových situací je v rámci státního podniku zřízen **Krizový technický štáb**, který řídí generální ředitel Povodí Moravy, s.p., s pohotovostním oddílem. Povodí Moravy, s.p., zpracovává vlastní **Plán krizové připravenosti**.

2. POVODĚŇ

Povodněmi se rozumí přechodné výrazné zvýšení hladiny vodních toků nebo jiných povrchových vod, při kterém voda již zaplavuje území mimo koryto vodního toku a může způsobit škody. Povodní je i stav, kdy voda může způsobit škody tím, že z určitého území nemůže dočasně přirozeným způsobem odtékat nebo její odtok je nedostatečný, případně dochází k zaplavení území při soustředěném odtoku srážkových vod.

2.1. Druhy povodně

a) Přirozená povodeň

Je povodeň způsobená přírodními jevy, zejména táním sněhové pokrývky, dešťovými srážkami, nebo chodem ledů. Za nebezpečí přirozené povodně se považují situace hlavně při:

- ❑ dosažení směrodatného limitu vodního stavu nebo průtoku ve vodním toku a jeho stoupající tendenci,
- ❑ déle trvajících vydatných dešťových srážek, případně prognóze nebezpečí intenzivních dešťových srážek,
- ❑ očekávaném náhlém tání,
- ❑ nebezpečném chodu ledů nebo při vzniku nebezpečných ledových zácp nebo nápěchů.

Základní příčinou povodní jsou srážky, a to buď v podobě deště nebo vody ve sněhu. Rozměr povodně určuje množství srážek a jejich intenzita. Průběh povodně pak souvisí s okamžitými podmínkami v průběhu povodně:

- ❑ zámrz země,
- ❑ nasycenost půdy,
- ❑ stav vegetace,
- ❑ úroveň podzemní vody, atd.

Rychlost vzniku povodně:

- ❑ předvídatelná, postupná – hodně sněhu, jarní povodeň,
- ❑ nepředvídatelná, náhlá, neočekávaná – dešťové srážky, průtrže.

Nebezpečí povodně může vzniknout i vlivem **ledochodů a tvorby ledových bariér (ledové jevy)**, kdy voda může vyběžovat z koryta i při nízkých průtocích a tím zaplavovat území kolem vodního toku. Ledové bariéry mohou vznikat v kterémkoliv místě vodních toků, při chodu ledů musí povodňové hlídky sledovat celé toky.

b) Zvláštní povodeň

Je povodeň způsobená jinými (umělými) vlivy, zejména poruchou vodního díla (VD), která může vést až k jeho havárii (protržení) nebo nouzovým řešením kritické situace na VD. Za nebezpečí zvláštní povodně se považuje situace zejména při vzniku mimořádné situace na vodním díle, kdy hrozí nebezpečí jeho poruchy. Zvláštní povodní se rozumí povodeň způsobená jinými (umělými) vlivy, zejména poruchou vodního díla, která může vést až k jeho havárii (protržení) nebo nouzovým řešením kritické situace na vodním díle.

Pro varovný a záchranný systém je nutné znát postupové rychlosti zvláštní povodně, vymezené území ohrožené zvláštní povodní. Povodí Moravy, s.p., má na nádržích I. – III. kategorie, na kterých je správcem, zpracovanou dokumentaci průběhu zvláštní povodně pod vodním dílem. Dokumentace obsahuje vymezené záplavové území zvláštní povodně, postupové doby čela vlny k daným profilům atd.

3. ŘÍZENÍ OCHRANY PŘED POVODŇEMI

3.1. Orgány povodňové ochrany

Řízení ochrany před povodněmi zabezpečují povodňové orgány, kterými jsou:

a) V období mimo povodeň:

- orgány obcí,
- obecní úřady obcí s rozšířenou působností,
- krajské úřady,
- Ministerstvo životního prostředí ČR,
- zabezpečení přípravy záchranných prací přísluší Ministerstvu vnitra ČR.

b) Po dobu povodně:

- povodňové komise obcí,
- povodňové komise obcí s rozšířenou působností,
- povodňové komise krajů,
- Ústřední povodňová komise.

□ Povodňové orgány obcí:

Obecní rada může k plnění úkolů při ochraně před povodněmi, je-li v jejich územních obvodech možnost povodní, zřídit povodňovou komisi, jinak tuto činnost zajišťuje obecní rada. Předsedou povodňové komise obce je starosta obce. Další členy komise jmenuje z členů obecního zastupitelstva a z fyzických a právnických osob, které jsou způsobilé k provádění opatření, popřípadě pomoci při ochraně před povodněmi.

□ Povodňové orgány obcí s rozšířenou působností:

Starosta obce s rozšířenou působností zřizuje povodňovou komisi obce s rozšířenou působností a je jejím předsedou. Další členy komise jmenuje ze zaměstnanců obce s rozšířenou působností zařazených do obecního úřadu a zástupců orgánů a právnických osob, které jsou způsobilé k provádění opatření, popřípadě pomoci při ochraně před povodněmi. V případě souběžné činnosti povodňové komise obce a obce s rozšířenou působností pověřuje starosta řízením povodňové komise obce jiného člena komise. Povodňový orgán obce s rozšířenou působností je podřízen povodňovému orgánu kraje.

□ Povodňové orgány krajů:

Hejtman kraje zřizuje povodňovou komisi kraje a je jejím předsedou. Další členy komise jmenuje její předseda z řad zaměstnanců kraje zařazených do krajského úřadu, příslušných správců povodí a zástupců orgánů a právnických osob, které jsou způsobilé k provádění opatření, popřípadě pomoci při ochraně před povodněmi. Povodňový orgán kraje je podřízen ústřednímu povodňovému orgánu.

3.2. Opatření k ochraně před povodněmi

3.2.1. Preventivní opatření

a) Záplavová území

Jsou administrativně určená území, která mohou být při výskytu přirozené povodně zaplavena vodou. **Návrh záplavového území předkládá příslušný správce vodního toku.** Jejich rozsah je povinen stanovit příslušný vodoprávní úřad. Vodoprávní úřad může uložit správci toku povinnost zpracovat a předložit takový návrh v souladu s plány hlavních povodí a s plány oblastí povodí.

V zastavěných územích obcí a v území určených k zástavbě podle územních plánů vymezí vodoprávní úřad na návrh správce vodního toku **aktivní zónu záplavového území** podle nebezpečnosti povodňových průtoků. **Záplavová území a jejich aktivní zóny se stanovují formou opatření obecné povahy.**

V aktivní zóně záplavových území se nesmí umísťovat, povolovat, ani provádět stavby s výjimkou vodních děl, jimiž se upravuje vodní tok, převádějí povodňové průtoky, provádějí opatření na ochranu před povodněmi nebo která jinak souvisí s vodním tokem nebo jimiž se zlepšují odtokové poměry, staveb pro jímání vod, odvádění odpadních a srážkových vod a dále nezbytných staveb dopravní a technické infrastruktury, zřizování konstrukcí chmelnic, **to neplatí pro údržbu staveb a stavební úpravy, pokud nedojde ke zhoršení odtokových poměrů.** Aktivní zóna záplavového území vodního toku je vymezena jako území zasažené rozlivem v souladu s Metodikou MZe ČR pro stanovení aktivní zóny záplavového území vysokého významu.

b) Povodňové prohlídky

Povodňovými prohlídkami se zjišťuje, zda na vodních tocích, vodních dílech a v záplavových územích, případně na objektech nebo zařízeních ležících v těchto územích nejsou závady, které by mohly zvýšit nebezpečí povodně nebo její škodlivé následky. Povodňové prohlídky organizují a provádějí povodňové orgány dle povodňových plánů, a to nejméně jednou ročně (zpravidla před obdobím jarního tání). K účasti na povodňové prohlídce může povodňový orgán přizvat zástupce příslušného správce toku.

O provedení preventivní povodňové prohlídky se provede zápis formou samostatného protokolu nebo zápisem v povodňové knize. Povodňové orgány mohou na základě povodňové prohlídky vyzvat vlastníky pozemků, staveb a zařízení v záplavovém území k odstranění předmětů a zařízení, které mohou způsobit zhoršení odtokových poměrů nebo ucpání koryta níže po toku. Pokud tito vlastníci výzvy ve stanovené lhůtě neuposlechnou, uloží takovou povinnost rozhodnutím.

Preventivní prohlídky se doporučuje hlavně provést v obci zejména na těchto místech:

- Ve spolupráci se správci vodních toků na území obce kontrolovat příslušné úseky koryta vodních toků a jeho inundačního území na území obce, stav propustnosti objektů, oplocení v záplavovém území a umístěných materiálů a látek, které by mohli ohrozit nemovitosti kolem vodních toků.
- Kontrolovat místa, kudy za dešťových přívalů zpravidla teče voda – rony, zejména pak údolnice, kde koncentrují i povrchové splachy ornice. Kontrolovat zejména volnost dráhy proudění povrchové vody. Potenciální překážky ve směru proudění je nutno odstranit, záchytné objekty, příkopy, případně lapače splavenin na hranici zastavěného území obce a na kanalizaci udržovat ve funkčním stavu.
- Vodní nádrže na území obce s vlastníky těchto objektů, atd.

c) Organizační příprava povodňové ochrany

Pro řešení povodní na území obce může obecní rada sestavit povodňovou komisi, jinak tuto činnost zajišťuje obecní rada a její počet bude lichý. Činnost povodňové komise bude vymezena Statutem povodňové komise, ve kterém se specifikuje složení, činnost povodňové komise a odpovědnost, pravomoce jednotlivých členů. Dále se komise řídí Jednacím řádem.

Předsedou povodňové komise obce je starosta obce. Další členy komise jmenuje z členů obecního zastupitelstva a z fyzických a právnických osob, které jsou způsobilé k provádění opatření, případně pomoci při ochraně před povodněmi. Důležitý je **výběr členů** do

povodňové komise – podle jejich zaměření a zkušeností. Při stavech ohrožení dochází ke stresům, zmatkům, řeší se neobvyklé a neznámé věci a musí se řešit a rozhodovat rychle. Zcela nevhodní jsou lidé nerozhodní, bojící se zodpovědnosti! Zodpovědní musí vykonávat jasnou politiku - t.j. řízení.

Dále je organizována **hlídková a hlásná povodňová služba**. Tuto službu zabezpečují především povodňové orgány obcí ohrožených povodněmi s vazbou na informování fyzických a právnických osob na území obcí, povodňové orgány sousedních obcí a na povodňové orgány obcí s rozšířenou působností.

Minimálně jedenkrát ročně provádí předseda povodňové komise **proškolení** všech účastníků ochrany před povodněmi v rámci obce. Organizuje v rámci preventivní povodňové přípravy školení v této oblasti pro povodňové orgány obcí v rámci své územní působnosti.

d) Zajištění věcných prostředků pro záchranné práce a pro zajištění náhradních funkcí v území

Obec vyčleňuje a eviduje techniku a materiály pro nutné práce k zabránění nebo snížení negativních účinků povodně. Seznam této techniky a materiálů včetně plánu spojení na jejich majitele (možné dodavatele) je uveden v organizační části povodňového plánu.

e) Sestavení povodňového plánu obce a jeho aktualizace

Povodňový plán obce slouží jako podklad pro činnost povodňové komise obce při nebezpečí vzniku povodně a během povodňové situace. Za zpracování povodňového plánu obce zodpovídají povodňové orgány, předkládají ho k odbornému posouzení příslušnému správci povodí a po potvrzení příslušným nadřízeným povodňovým orgánem o souladu věcné a grafické části povodňového plánu s povodňovým plánem vyšší úrovně tento schvalují (přijímají za závazný).

Aktualizace věcné a grafické části povodňového plánu se provádí minimálně jednou ročně, zpravidla před jarním táním, organizační část se aktualizuje průběžně. Povodňový plán sestává z **věcné, organizační a grafické části**.

□ Věcná část zpravidla obsahuje:

- ⇒ popis území a vodních toků na území obce,
- ⇒ objekty na tocích,
- ⇒ záplavová území,
- ⇒ hydrologické údaje,
- ⇒ ohrožené objekty,
- ⇒ síť (silnice, komunikace),
- ⇒ životní prostředí (nebezpečné náklady, studny),
- ⇒ rozsah ohrožení,
- ⇒ opatření k ochraně před povodněmi,
- ⇒ hlásná a povodňová služba,
- ⇒ stupně povodňové aktivity,
- ⇒ opatření po povodni, atd.

□ Organizační část:

- ⇒ obsahuje stále aktuální spojení,
- ⇒ určuje osobní zodpovědnost,
- ⇒ činnost povodňové komise,
- ⇒ komunikační postupy,
- ⇒ postupy v případě krize, havárií,
- ⇒ seznam dostupných prostředků pro zabezpečovací a záchranné práce, atd.

□ **Grafická část:**

- ⇒ mapa území, mapa záplavového území, evakuace, únikové cesty,
 - ⇒ podpůrné prostředky pro povodňovou komisi,
 - ⇒ povodňové plány ohrožených nemovitostí, atd.
- V podrobné mapě se vyznačí čím, kdy a jak bude objekt, obec ohrožena, z které strany...

3.2.2. Opatření při nebezpečí povodně a v době povodní

a) Předpovědní a hlásná povodňová služba (PHPS)

PHPS informuje povodňové orgány, popřípadě orgány a organizace o možnosti vzniku povodně a o dalším nebezpečném vývoji, o hydrometeorologických prvcích charakterizujících vznik a vývoj povodně, zejména o srážkách, vodních stavech nebo průtocích ve vybraných profilech. Tuto službu zabezpečuje Český hydrometeorologický ústav (ČHMÚ) ve spolupráci se správce povodí, t.j. v rámci JmK ČHMÚ – pobočka Brno a Povodí Moravy, s.p. ČHMÚ vydává **výstražné informace**, jestliže je předpovídán kterýkoliv z nebezpečných jevů dle kritérií SIVS, nebo jestliže se tento jev již vyskytuje a je předpoklad jeho dalšího trvání.

Obec tuto výstražnou informaci obdrží zpravidla prostřednictvím:

- operačního a informačního střediska HZS kraje, nebo obecního úřadu obce s rozšířenou působností, nebo
- na základě vlastního zjištění (internet, sdělovací prostředky, apod.).

Po obdržení výstrahy (týkající se povodní) se doporučuje:

- věnovat zvýšenou pozornost tokům a vývoji počasí,
- upozornit všechny členy povodňové komise a prověřit jejich případnou dosažitelnost,
- informovat hlídkovou službu obce, apod.

b) Hlídková a hlásná povodňová služba

Tato služba zabezpečuje informace povodňovým orgánům pro varování obyvatelstva v místě očekávané povodně a v místech ležících níže na vodním toku, informuje povodňové orgány a ostatní účastníky ochrany před povodněmi o vývoji povodňové situace a předává zprávy a hlášení potřebná k jejímu vyhodnocování a k řízení opatření na ochranu před povodněmi.

Hlásnou povodňovou službu organizují povodňové orgány **obcí** a povodňové orgány **obcí s rozšířenou působností** a podílejí se na ní ostatní účastníci ochrany před povodněmi. K zabezpečení hlásné povodňové služby organizují **povodňové orgány obcí** v případě potřeby hlídkovou službu.

Způsob provádění hlídkové a hlásné povodňové služby:

- tuto činnost zajišťují povodňové orgány jednotlivých povodní **ohrožených měst a obcí** prostřednictvím povodňových hlídek dle svých povodňových plánů,
- podnětem k zahájení činnosti jsou většinou informace předpovědní povodňové služby postoupené jednotlivým obcím ze strany KOPIS HZS ČR, povodňového orgánu obce s rozšířenou působností nebo vlastní poznatky a informace o možném vzniku povodně.

Význam včasného varování:

- velikost srážek neovlivníme,
- můžeme je však monitorovat, můžeme předpovídat průtoky a můžeme průtoky monitorovat,
- následně můžeme připravovat opatření na zmírnění následků.

Monitoring vodních stavů a srážek:

Profily hlásné služby - kategorií A a B

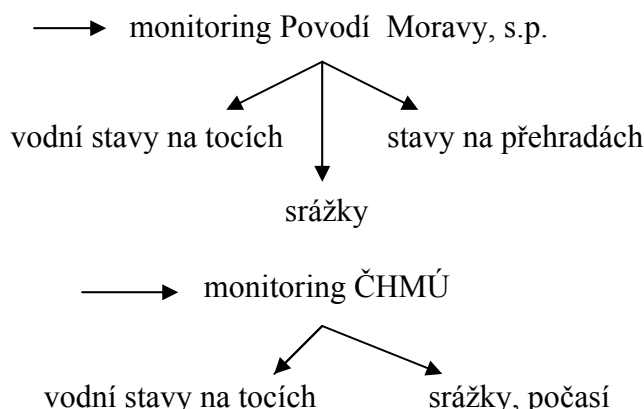

Aktuální stavy a průtoky na vodních tocích, stavy na vodních dílech, srážky jsou uveřejňovány na internetových stránkách Povodí Moravy, s.p.: www.pmo.cz nebo na stránkách Ministerstva zemědělství: www.voda.gov.cz.

c) Odborné pokyny pro hlásnou povodňovou službu

Obsahuje evidenční listy všech hlásných profilů kategorie A, B. V těchto listech jsou uvedeny informace k hlásnému profilu, např. jednotlivé stupně povodňové aktivity, přenos informací, atd. V evidenčních listech je také určen odesílatel zpráv z hlásného profilu. Zpravidla je tímto odesílatelem zprávy příslušná obec, město.

Povodí Moravy, s.p., se dle zákona č. 254/2001 Sb., o vodách, (§ 82 a § 83) účastní hlásné povodňové služby a **informuje o nebezpečí a průběhu povodně pouze povodňové orgány krajů, obcí s rozšířenou působností, KOPIS HZS a ČHMÚ.**

Obce jsou informovány o nebezpečí a průběhu povodně (i o stupních povodňové aktivity) prostřednictvím vyššího povodňového orgánu, což je povodňový orgán ORP. Mohou být také informovány od KOPIS HZS nebo na základě vlastního zjištění, např. pokud má obec na toku zřízen hlásný profil kat. C, nebo též od obce ležící na vodním toku nad obcí.

Povodňová komise obce je na území obce odpovědná za informování:

- občanů,
- právnických a podnikajících fyzických osob, a
- vlastníků nemovitostí.

Pro činnost povodňového orgánu obce je vhodné (přímo žádoucí) zřídit si na vodních tocích protékajících územím obce **povodňový hlásný profil kategorie C**. V hlásném profilu se určí dle podmínek toku v obci (např. úroveň, kdy tok vyběhuje apod.) jednotlivé stupně povodňové aktivity. Tento profil se osadí:

- vodočetnou latí, na které se vyznačí jednotlivé stupně povodňové aktivity (dále SPA),
- SPA se vyznačí v profilu přímo barvami,
- v profilu se osadí barevné pásky z plechů, apod.

Barvy (doporučují se reflexní) SPA:

- I. SPA – **zelená**,
- II. SPA – **žlutá**,
- III. SPA – **červená**.

Evidenční list profilu kat. C by měl uvádět podrobný návod na odečítání, předávání zpráv z profilu, určí se odpovědná osoba za hlášení. Je vhodné vybrat pevné místo, např. mostek, most, vtok do zatrubnění apod.

d) Stupně povodňové aktivity

Stupni povodňové aktivity (SPA) se rozumí míra povodňového nebezpečí vázaná na směrodatné limity, jimiž jsou zpravidla vodní stavy nebo průtoky v hlásných profilech na vodních tocích, popřípadě na mezní nebo kritické hodnoty jiného jevu uvedené v příslušném povodňovém plánu.

Rozsah operativních opatření prováděných pro ochranu před konkrétní povodní se řídí nebezpečím nebo vývojem povodňové situace, která se vyjadřuje třemi stupni povodňové aktivity. Činnost povodňové orgánu se řídí, mimo jiné, také dosaženými limity stupňů povodňové aktivity v hlásných profilech.

I. stupeň povodňové aktivity (dále „SPA“) nastává také při vydáním výstražné informace předpovědní povodňové služby (viz. § 70 zákona č.254/2001 Sb.).

Některé vybrané činnosti (činnosti jsou samozřejmě dle situace a lokalit odlišné) povodňové komise při:

- **I. SPA** – zahajuje činnost hlásné a hlídkové služby obce, prověřuje spojení a dosažitelnost všech členů povodňové komise obce, hlídková služba obce provádí obhlídku území, prověřuje spojení a použitelnost všech mechanizací a materiálu k případnému zásahu, připraví se místnost pro zasedání povodňové komise atd.
- **II. SPA** – svolání povodňové komise, vyhlášení dosaženého II. SPA, stanoví se režim povodňové komise, činnost dále provádí hlásná a hlídková služba, vyhodnocuje se průběh povodně atd.
- **III. SPA** – připravuje se evakuace, dále probíhají již započaté činnosti, zabezpečovací a záchranné práce atd.

Zahájení činnosti povodňové komise obce, dosažení jednotlivých stupňů povodňové aktivity se musí vždy zapsat (datum a čas) do povodňové knihy (!) a musí se vyrozumět (!):

- povodňový orgán obce ležící níže po toku,
- povodňový orgán obce s rozšířenou působností,
- fyzické a právnické osoby ohrožené povodní na území obce,
- KOPIS HZS,
- vodohospodářský dispečink Povodí Moravy, s.p.

Obec ležící níže po toku je nutné informovat i o dalších všech důležitých skutečnostech vzniklé na území obce při povodni.

V případě nenadálé povodně způsobené přivalovými srážkami velké intenzity, zejména v letním bouřkovém období, kdy nárůst povodně a její postup je velmi rychlý a kdy hrozí nebezpečí z prodlení, lze vyhlásit III. SPA pro zasaženou oblast **ihned** bez předchozích kroků. Je nutné si uvědomit, že výskyt tohoto druhu povodně nelze předpovědět, je nutno jednat rychle a operativně.

V případě nezvládnání povodňové situace vlastními silami vyžaduje předseda povodňové komise obce pomoc:

- u nadřízeného povodňového orgánu, tj. povodňové komise obce s rozšířenou působností (ta u krajské),
- dále i u dalších organizací a firem (složky integrovaného záchranného systému – HZS kraje, jednotka PO /SDH/, Policie ČR, zdravotnická záchranná služba a jiné).

3.2.3. Opatření po povodni

Některá (doporučená) opatření po povodni:

- ❑ odvolávání dle vývoje povodňové situace II. a III. SPA, odvolání SPA se oznamuje povodňovému orgánu obce s rozšířenou působností (ten krajskému), správci toků, KOPIS HZS kraje,
- ❑ organizace obnovy povodní narušených funkcí zasaženého území, např. zajištění čerpadel, vysoušečů, pomoc složek dobrovolných hasičů atd.,
- ❑ s provozovateli sítí (voda, plyn, elektřina) na území obce kontrola funkčnosti zařízení, případně upozornění na poruchy těchto zařízení,
- ❑ společný podíl s povodňovými orgány sousedních obcí a se zástupci správců toků na provádění povodňových prohlídek postižených území,
- ❑ sepsání povodňových škod na území zasaženém povodní,
- ❑ podíl na odstraňování povodňových škod (mimo investiční akce),
- ❑ shromažďování materiálů pro vypracování souhrnné zprávy o povodni,
- ❑ zajišťování náhradního ubytování a stravování osobám postižených povodní,
- ❑ zpracování souhrnné zprávy o povodni v předepsaném rozsahu, která se poskytuje do 3 měsíců od ukončení povodně nadřazenému povodňovému orgánu a správci povodí.

ZDRAVOTNICKÁ ZÁCHRANNÁ SLUŽBA JM KRAJE, p. o.

Zdravotnická záchranná služba Jihomoravského kraje, p.o. (dále i „ZZS“) poskytuje odbornou přednemocniční neodkladnou péči v jihomoravském regionu. Jako jednotná záchranná služba vznikla 1.1.2006 sloučením již existující Zdravotnické záchranné služby JmK, p.o. a Záchrané služby Vyškov, p.o., Záchrané služby Blansko, p.o. a Záchrané služby Hodonín, p.o. Zřizovatelem Zdravotnické záchranné služby JmK je Jihomoravský kraj.

V průběhu roku 2006 došlo k určitým změnám ve struktuře záchranné služby s úmyslem optimalizovat síť a obsazení jednotlivých výjezdových stanovišť tak, aby její činnost maximálně vyhovovala geografickému a demografickému rozložení JmK.

Přednemocniční neodkladná péče, kterou ZZS JmK, p.o. poskytuje občanům, je péče o postižené na místě vzniku jejich úrazu nebo náhlého onemocnění a během jejich dopravy k dalšímu odbornému ošetření a při jejich předání do zdravotnického zařízení poskytovaná při stavech, které:

- bezprostředně ohrožují život postiženého,
- mohou vést prohlubováním chorobných změn k náhlé smrti,
- způsobí bez rychlého poskytnutí odborné první pomoci trvalé chorobné změny,
- působí náhlé utrpení a náhlou bolest,
- působí změny chování a jednání postiženého, ohrožují jeho samotného nebo jeho okolí.

ZZS se řídí platnými právními předpisy. Základním právním dokumentem, který určuje činnost ZZS je vyhláška č. 434/1992 Sb., o zdravotnické záchranné službě (v platném znění). Dále pak zákon č. 239/2000 Sb., o integrovaném záchranném systému, vyhláška č. 328/2001 Sb., o některých podrobnostech zabezpečení integrovaného záchranného systému, a zákon č. 240/2000 Sb., o krizovém řízení (krizový zákon).

1. ZÁKLADNÍ ÚKOLY

ZZS nepřetržitě zabezpečuje, organizuje a řídí cestou jednotného spojového systému:

- kvalifikovaný příjem, zpracování a vyhodnocení tísňových výzev a určení nejvhodnějšího způsobu poskytování přednemocniční neodkladné péče,
- poskytování nebo zajištění přednemocniční neodkladné péče na místě vzniku úrazu nebo náhlého onemocnění, při dopravě postiženého a při jeho předávání ve zdravotnickém zařízení odborně způsobilém k poskytování zdravotní péče při stavech uvedených výše,
- dopravu související s plněním úkolů transplantačního programu,
- dopravu raněných a nemocných v podmínkách přednemocniční neodkladné péče ze zahraničí do České republiky,
- přednemocniční neodkladnou péči při likvidaci zdravotních následků MU,
- koordinaci součinnosti s praktickými a žurnálními lékaři a s lékařskou službou první pomoci,
- rychlou přepravou odborníků k zabezpečení neodkladné péče do zdravotnických zařízení, která jimi nedisponují, popřípadě léků, krve a jejich derivátů a biologických materiálů nezbytně potřebných k dalšímu poskytování již zahájené neodkladné péče,
- součinnost s HZS krajů a OPIS integrovaného záchranného systému.

1.1. Sít' zařízení a pracovišť

Sít' zdravotnické záchranné služby musí být organizována tak, aby byla zabezpečena dostupnost přednemocniční neodkladné péče a její poskytnutí do 15 minut od přijetí tísňové výzvy, s výjimkou případů hodných zvláštního zřetele.

1.2. Vnitřní členění ZZS JmK, p.o.**1. řídicí úsek:**

- a. ředitel ZZS JmK: Ing. Milan Klusák, MBA
- b. náměstci ředitele
 - ⇒ náměstek pro zdravotní péči: MUDr. Rudolf Zvolánek
 - ⇒ ekonomický náměstek: Ing. Naděžda Knězková,
 - ⇒ provozně-technický náměstek: Kakáč Miroslav

2. krajské operační středisko**3. územní oddělení**

- a. Brno (vedoucí lékař: MUDr. Danuše Borková)
 - ⇒ Výjezdové stanoviště
 1. Brno,
 - a. Základny: Slatina, Bohunice, nám. 28.října, letiště Tuřany (LZS),
 2. Tišnov,
 3. Ivančice,
 4. Pohořelice,
- b. Blansko (vedoucí lékař: MUDr. Petr Hlavinka)
 - ⇒ Výjezdové stanoviště
 1. Blansko,
 2. Boskovice,
 3. Velké Opatovice,
- c. Vyškov (vedoucí lékař: MUDr. Jitka Hansliánová)
 - ⇒ Výjezdové stanoviště
 1. Vyškov,
 2. Bučovice,
 3. Slavkov u Brna,
- d. Hodonín (vedoucí lékař: MUDr. Miroslav Kudláč)
 - ⇒ Výjezdové stanoviště
 1. Hodonín,
 2. Kyjov,
 3. Veselí nad Moravou,
 4. Velká nad Veličkou,
- e. Znojmo (vedoucí lékař: MUDr. Arnošt Růžička)
 - ⇒ Výjezdové stanoviště
 1. Znojmo,
 2. Hrušovany nad Jevišovkou,
 3. Šumná,
- f. Břeclav (vedoucí lékař: MUDr. Hana Albrechtová)
 - ⇒ Výjezdové stanoviště
 1. Břeclav,
 2. Mikulov,
 3. Hustopeče.

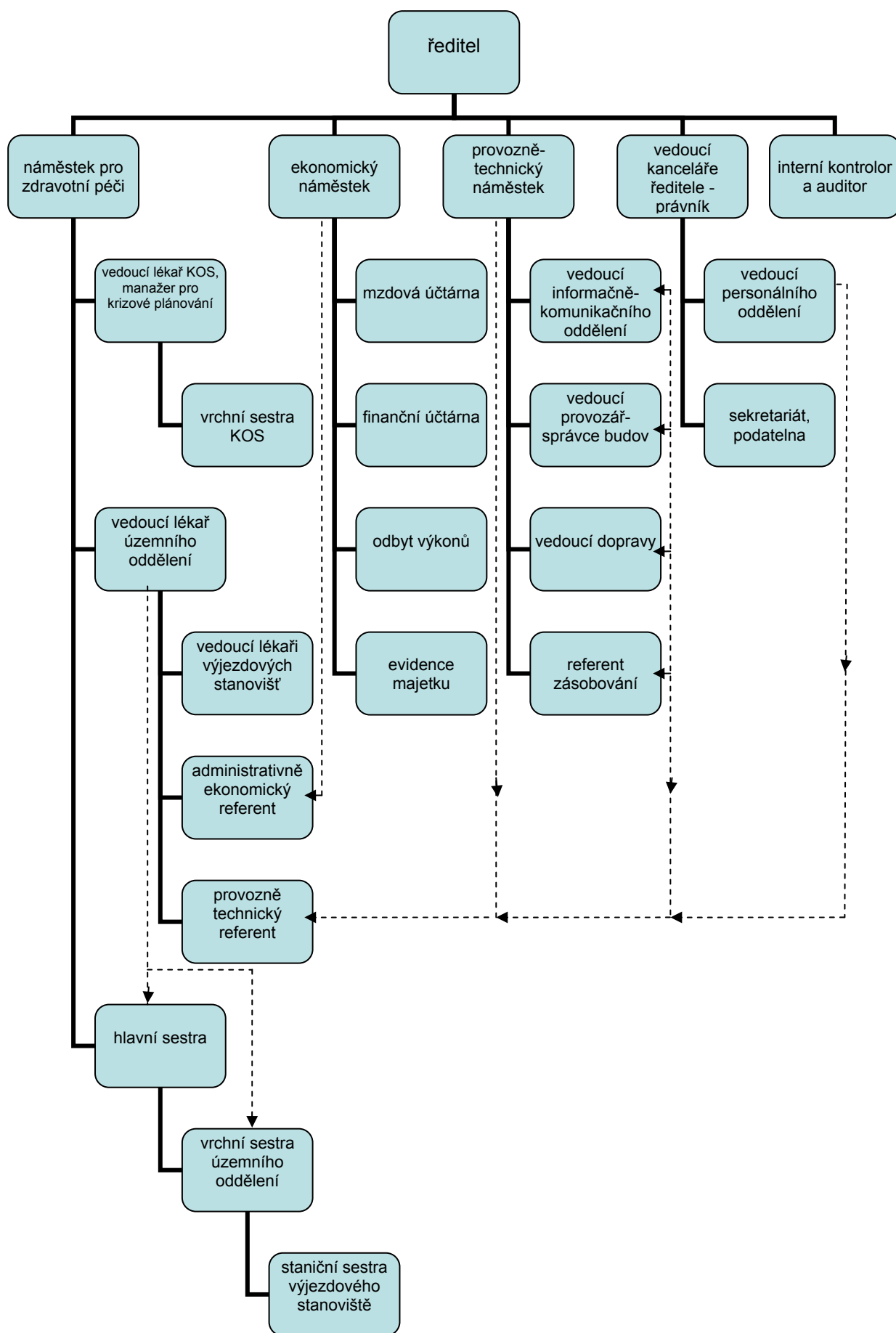

1.3. Krajské operační středisko (KOS)

Od 1.5.2006 je záchranná služba řízena jedním operačním střediskem. KOS nepřetržitě a bezprostředně řídí činnost výjezdových skupin zdravotnické záchranné služby a integruje činnost všech článků přednemocniční neodkladné péče v určené spádové oblasti v nepřetržitém provozu. Činnost zdravotnického operačního střediska zajišťují zdravotničtí pracovníci.

KOS:

- a) přijímá nepřetržitě tísňové výzvy k poskytnutí přednemocniční neodkladné péče, které vyhodnocuje a podle stupně naléhavosti a závažnosti stavu rozhoduje o nejvhodnějším způsobu poskytnutí přednemocniční neodkladné péče,
- b) ukládá po vyhodnocení tísňové výzvy podle stupně naléhavosti a konkrétní provozní situace úkoly jednotlivým výjezdovým skupinám zdravotnické záchranné služby,
- c) soustřeďuje informace o volných lůžkách na odděleních neodkladné péče, která podle potřeby vyzývá k přijetí postiženého,
- d) shromažďuje a vyhodnocuje údaje o výkonu přednemocniční neodkladné péče ve spádové oblasti,
- e) koordinuje a zabezpečuje realizaci přepravních činností v rámci transplantačního programu, nebo odborníků potřebných k poskytování neodkladné péče,
- f) zabezpečuje při likvidaci zdravotních následků hromadného neštěstí nebo katastrofy svolání určených pracovníků, udržuje spojení se všemi zúčastněnými, organizuje rychlý výjezd potřebných sil a prostředků, vyzývá oddělení nemocnic k připravenosti na příjem většího počtu postižených, vyžaduje součinnost zdravotnických zařízení, policie a hasičských sborů, vyhodnocuje všechny související informace, zabezpečuje jejich předání a realizaci potřebných opatření.

1.4. Výjezdové skupiny

Přednemocniční neodkladnou péči poskytují výjezdové skupiny, které mají povahu:

- a) skupiny **rychlé zdravotnické pomoci** (RZP), v níž je nejméně dvoučlenná posádka složená z řidičů - záchranářů nebo středních zdravotnických pracovníků - záchranářů, z nichž jeden je vedoucím skupiny,
- b) skupiny **rychlé lékařské pomoci** (RLP) s nejméně tříčlennou posádkou, jejímiž členy jsou pracovníci uvedení pod písmenem a) a dále lékař, který je současně vedoucím skupiny,
- c) skupiny **letecké záchranné služby** (LZS), v níž zdravotnická část posádky je nejméně dvoučlenná ve složení lékař a záchranář.

Výjezdové skupiny používají ke své činnosti speciálně upravené a vybavené pozemní nebo vzdušné dopravní prostředky. Na ZZS JmK, p.o. jsou v provozu převážně vozidla Škoda Octavia I a II provozovaná v potkávacím systému, MB Sprinter, VW Transporter, vrtulník EC 135. Činnost výjezdových skupin probíhá v nepřetržitém provozu; tato činnost má charakter rizikové práce.

Výjezdové skupiny zabezpečují:

- a) ***primární zásahy***, jimiž se rozumí realizace požadavků KOS k poskytnutí přednemocniční neodkladné péče včetně jízdy, popřípadě letu k postiženému, jeho vyšetření a ošetření, doprava do nejbližšího vhodného nebo smluvně zajištěného zdravotnického zařízení podle stupně postižení zdravotního stavu a spolupráce při akutním příjmu postiženého,

b) sekundární zásahy, jimiž se rozumí doprava raněných, nemocných a rodiček v podmínkách přednemocniční neodkladné péče, mezi zdravotnickými zařízeními po předchozí dohodě příslušných zařízení,

c) likvidaci zdravotních následků hromadných neštěstí, katastrof nebo jiných mimořádných situací v přednemocniční fázi.

Při souběhu požadavků a omezeném počtu sil a prostředků má zabezpečení primárních zásahů přednost před zabezpečením zásahů sekundárních. Vyšetření a ošetření výjezdová skupina neposkytne v těch případech, kdy by jejich provedení vážně ohrozilo zdraví nebo život členů skupiny. O své činnosti vede výjezdová skupina dokumentaci v papírové, ale i elektronické podobě.

1.5. Letecká záchranná služba

Letecká záchranná služba je součástí ZZS JmK, p.o. Její činnost při poskytování přednemocniční neodkladné péče je vždy řízena KOS. Od 30.11.2006 je LZS provozována ze stanoviště na mezinárodním letišti Brno-Tuřany. Provozovatelem vrtulníku je firma Alfa Helicopter.

2. TRAUMATOLOGICKÝ PLÁN A MANAGEMENT HROMADNÉHO POSTIŽENÍ ZDRAVÍ

Odbor zdravotnictví Krajského úřadu Jihomoravského kraje je základním článkem realizace programu krizové připravenosti zdravotnictví na základě vymezení své působnosti v zákonné legislativě. Základní obecný rámec činnosti odboru zdravotnictví JmK tvoří :

- zpracování zdravotnické části krizového plánu včetně hospodářských opatření pro civilní krizové stavy,
- koordinace a dohled nad plněním úkolů z krizového plánu kraje u dotčených zdravotnických zařízení,
- dohled nad realizací opatření plánů krizové připravenosti ve zdravotnických zařízeních,
- zpracování podkladů za zdravotnictví pro jednání Bezpečnostní rady a Krizového štábu kraje,
- zajištění podkladů za zdravotnictví poskytovaných na základě krizového zákona jiným správním úřadům za účelem krizového řízení,
- zajištění plnění specifických úkolů, zadávaných kraji v působnosti MZd a jiných ústředních správních úřadů (součinnost s orgány státního zdravotního dozoru),
- zajištění a plnění dalších úkolů kraje v krizovém řízení, přidělených odboru zdravotnictví v souvislosti s jeho odbornou úrovní.

Konkrétní úkoly, které odbor zdravotnictví JmK plní při MU:

- monitoruje poskytování zdravotnických služeb a zdravotní péče o postižené od místa vzniku MU až po poskytnutí definitivní zdravotní péče,
- koordinuje činnost jednotlivých zdravotnických zařízení v kraji, podílejících se na zdravotnických službách v souvislosti s poskytováním neodkladné zdravotní péče při vzniku MU,
- poskytuje další pomoc vyžádanou KOS,
- informuje KŠ JmK, především hejtmana kraje a nadřízené zdravotnické orgány (MZd).

2.1. Traumatologický plán JmK

Traumatologický plán Jihomoravského kraje je součástí **Havarijního plánu kraje**. Je plánem koordinace činností, nezbytných k poskytování neodkladné zdravotní péče při mimořádné události s hromadným postižením zdraví, které je natolik rozsáhlé, že místní zdravotnická zařízení nejsou schopna potřebnou neodkladnou péči zajistit vlastními silami a prostředky – tedy především při vyhlášení třetího a zvláštního stupně poplachu integrovaného záchranného systému.

Vlastní postupy a hlavní zásady činnosti při záchranných a likvidačních pracích řeší traumatologické plány jednotlivých zdravotnických zařízení dislokovaných na území Jihomoravského kraje. Součástí traumatologického plánu JmK je také traumatologický plán záchranné služby.

Jako mimořádnou událost chápeme škodlivé působení sil a jevů vyvolaných činností člověka, přírodními vlivy, a také havárie, které ohrožují život, zdraví, majetek nebo životní prostředí a vyžadují provedení záchranných a likvidačních prací.

Záchranné práce jsou činnosti k odvrácení nebo omezení bezprostředního působení rizik vzniklých MÚ. Likvidační práce jsou činnosti k odstranění následků MÚ.

2.2. Činnost zdravotnické záchranné služby

ZZS při hromadném postižení zdraví v důsledku MU zajišťuje poskytování PNP zejména při postižení:

- a) úrazového charakteru včetně úrazů a postižení termických,
- b) toxického charakteru (otravy).

Hromadná postižení radiačního nebo infekčního rázu řeší primárně jiné zdravotnické služby, především orgány a zařízení ochrany veřejného zdraví – ZZS při záchranné popř. likvidační činnosti pouze participuje v rámci svých personálních a technických možností podle pokynů těchto služeb, především provádí stabilizaci zdravotního stavu postižených osob a jejich transport do zdravotnického zařízení, které zajistí další zdravotní péči.

Hlavní úkoly a cíle záchranné služby na místě mimořádné události jsou:

- a) záchrana co největšího počtu raněných,
- b) prevence vzniku dalších poranění,
- c) zmírnění utrpení,
- d) spolupráce s ostatními složkami,
- e) předurčení cílových zdravotnických zařízení,
- f) aktivace dalších sil a prostředků,
- g) určování priorit léčení a transportu,
- h) vedení dokumentace.

2.3. Hlavní úkoly po příjezdu prvního týmu ZZS

Vedoucí lékař zásahu je lékař, který se na místo události dostavil jako první. Je zodpovědný za vytvoření funkčního systému poskytování neodkladné péče na místě události.

Jeho základní úkoly jsou:

- a) kontaktuje velitele zásahu,
- b) stanoví typ zásahu,
- c) podá hlášení KOS,
- d) určí klíčové plochy a místa,

- e) rozhodne o použití dostupných prostředků,
- f) rozhodne o potřebě dalších záchranných týmů,
- g) začne třídění raněných.

2.4. Aktivace traumatologického plánu

I. stupeň vyhlašuje KOS jestliže:

- bylo postiženo na zdraví maximálně 10 osob, z toho 1 až 3 osoby jsou zraněny těžce (např. havárie osobních vozidel apod.),
- likvidace zdravotních následků hromadného postižení zdraví si vyžádá současné nasazení sil a prostředků více ÚO bez nutnosti povolání záloh,
- není třeba průběžné koordinace společného zásahu složek IZS velitelem zásahu.

II. stupeň vyhlašuje KOS v případě MU, při níž:

- došlo k postižení zdraví maximálně 50 osob (např. havárie hromadných dopravních prostředků, průmyslová havárie apod.),
- likvidace zdravotních následků hromadného postižení zdraví si vyžádá současné nasazení sil a prostředků více ÚO a výjimečně povolání záloh,
- je třeba koordinace společného zásahu složek IZS velitelem zásahu.

III. stupeň vyhlašuje KOS v případě:

- MU s postižením zdraví cca 50 až 200 osob (např. havárie v železniční a letecké dopravě, průmyslová havárie, přírodní katastrofa, terorismus apod.),
- kdy likvidace zdravotních následků hromadného postižení zdraví si vyžádá současné nasazení všech dostupných sil a prostředků kraje a povolání záloh,
- je třeba koordinace společného zásahu složek IZS velitelem zásahu.

IV. stupeň vyhlašuje KOS ZZS JmK v případě:

- MU s postižením zdraví více jak cca 200 osob,
- způsob aktivace traumatologického plánu, úkoly KOS a ředitele ZZS JmK a vyhlášení IV. stupně poplachu jsou obdobné jako při stupni III.,
- standardně je vyžadována materiální a personální výpomoc okolních krajů.

Koordinace složek probíhá na strategické úrovni, pokud koordinaci záchranných a likvidačních prací převezme starosta obce s rozšířenou působností, hejtman, ústřední krizový štáb nebo Ministerstvo vnitra.

Připravenost ZZS JmK, p.o. na řešení MU s hromadným postižením zdraví je jedním ze základních úkolů. V jihomoravském regionu neexistuje jiná složka, zdravotnické zařízení, které má dostatek sil a prostředků. Každá mimořádná událost si však vyžaduje maximální spolupráci s dalšími složkami IZS.

KRAJSKÁ HYGIENICKÁ STANICE SPRÁVNÍ ÚŘAD A ORGÁN OCHRANY VEŘEJNÉHO ZDRAVÍ

KRAJSKÁ HYGIENICKÁ STANICE Jihomoravského kraje se sídlem v Brně (dále jen KHS JmK) je správním úřadem pro Jihomoravský kraj (dále jen JmK), který vznikl ze zákona k 1.1.2003. Její zřízení je dáno zákonem č. 258/2000 Sb., o ochraně veřejného zdraví a o změně některých souvisejících zákonů.

Uvedeným zákonem je KHS JmK svěřen výkon státní správy v oblasti ochrany veřejného zdraví na území JmK a je tedy **orgánem ochrany veřejného zdraví**. Výkon státní správy je vykonáván především **vedením správních řízení** v problematice svěřené především zákonem č. 258/2000 Sb. (v platném znění), dále dozorem nad plněním povinností povinných osob v oblasti ochrany veřejného zdraví formou **státního zdravotního dozoru**, a dále pak výkonem funkce **dotčeného orgánu státní správy** při správních řízeních vedených některými jinými orgány státní správy (např. stavebními úřady).

1. PROBLEMATIKA SVĚŘENÁ DO SPRÁVY KHS JmK (viz uvedený zákon)

a) Problematika vlivu vody na zdraví

- Pitná voda - hromadné zásobování obyvatelstva.
- Teplá voda.
- Výrobky pro styk s pitnou vodou vč. přípravků pro vodárenskou úpravu pitné vody.
- Koupací voda.
- Sauny.

b) Problematika zajištění zdravého vývoje dětí a mládeže

- Prostory a provoz škol, předškolních a školských zařízení, včetně stravovacích zařízení pro děti a mládež.
- Zotavovací akce pro děti a mládež.
- Venkovní hrací plochy.

c) Vnitřní prostředí staveb

d) Problematika zdravotně nezávadného provozu zdravotnických zařízení a ÚSP

e) Epidemiologicky závažná činnost

- Stravovací služby.
- (Výroba potravin a jejich uvádění do oběhu).
- Provozování úpraven vod a vodovodů.
- Služby péče o tělo.

f) Předměty běžného užívání

- Materiály a předměty utčené pro styk s potravinami.
- Hračky.
- Kosmetické výrobky.
- Výrobky pro děti do 3 let.

g) Hluk a vibrace

- V mimopracovním prostředí.
- V pracovním prostředí.

h) Neionizující záření

i) Ochrana zdraví při práci (prevence dlouhodobého poškození zdraví z výkonu práce a z pracovního prostředí)

- Kategorizace prací.
- Rizikové práce.
- Šetření pracovních podmínek u podezření na nemoc z povolání.

j) Zdraví neškodné nakládání s nebezpečnými chemickými látkami**k) Prevence infekčních onemocnění**

- Očkování proti infekčním nemocem.
- Opatření proti šíření inf onemocnění nosiči.
- Ochranná DDD.
- Surveillance infekčních onemocnění (včetně HIV/AIDS).
- Opatření proti vzniku a šíření infekčních onemocnění v populaci.

l) Ostatní

- Spolupráce s místní a regionální veřejnou správou a samosprávou (OOVZ je nepominutelným orgánem státní správy při některých řízeních dle stavebního zákona a jiných právních předpisů).
- Zdravotní politika a podpora zdraví (iniciace a spolupráce na regionální a místní úrovni).
- Podíl a spolupráce v oblasti krizové připravenosti a řešení mimořádných událostí dotýkajících se oblasti ochrany zdraví na místní a regionální úrovni.

2. KOMPETENCE VYPLÝVAJÍCÍ S DALŠÍCH PRÁVNÍCH PŘEDPISŮ (výběr)

- Z. č. 110/1997 Sb., o potravinách a tabákových výrobcích, ve znění pozdějších předpisů,
- z. č. 262/2006 Sb., zákoník práce, ve znění pozdějších předpisů,
- z. č. 356/2003 Sb., o chemických látkách a chemických přípravcích, ve znění pozdějších předpisů,
- z. č. 59/2006 Sb., o prevenci závažných havárií způsobených vybranými nebezpečnými chemickými látkami a chemickými přípravky,
- z. č. 100/2001 Sb., o posuzování vlivů na životní prostředí, ve znění pozdějších předpisů,
- z. č. 185/2001 Sb., o odpadech, ve znění pozdějších předpisů,
- z. č. 256/2001 Sb., o pohřebnictví, ve znění pozdějších předpisů,
- z. č. 379/2005 Sb., o opatřeních k ochraně před škodami způsobenými tabákovými výrobky, alkoholem a jinými návykovými látkami.

3. POSTAVENÍ KHS JMK V ŘEŠENÍ MIMOŘÁDNÝCH A KRIZOVÝCH SITUACÍ

- KHS JmK je orgán ochrany veřejného zdraví (OOVZ), jako správní a dozorový orgán. Pro zapojení do systému řešení krizových a havarijních situací je v pozici spolupracujícího orgánu státní správy k řešení následků havárií. Tedy nikoliv pro řešení akutních situací.
- KHS JmK není prvosledovou jednotkou IZS, nemá stanoveny 24 hodinové služby a nemá stanoveny žádné časové limity k případné aktivaci.
- Pro potřebu akutní spolupráce jsou na KHS JmK stanoveny odborné výjezdové skupiny k řešení havarijních a krizových situací (seznam členů je pravidelně aktualizován, je informován KrÚ – pracoviště krizového řízení a KOPIS HZS). Členové výjezdových skupin jsou vybaveni služebními mobilními telefony, dle příkazu ředitele tyto pracovníci

nesmějí služební mobily vypínat. Přesto nelze případné nedovolání se na člena odborné výjezdové skupiny hodnotit jako neplnění příkazů – pracovníci nemají stanovenou pohotovost. Seznam členů odborných výjezdových skupin je zveřejněn na webových stránkách KHS JmK (www.khsbrno.cz).

- Funkce odborných výjezdových skupin je v případě spolupráci se zasahujícími prvosledovými jednotkami IZS (HZS, ZZS, PČR), a to na vyžádání a jako konzultant. KHS JmK není vybavena jakoukoliv měřicí technikou a nemůže sama provádět jakákoliv měření (především přístrojová).
- KHS JmK je schopna, pokud to shledá jako nezbytné, zajistit měření vybraných chem. látek v různých médiích (ovzduší, voda atd.) prostřednictvím Zdravotního ústavu Brno, jako partnerské organizace v oblasti OVZ.
- KHS JmK je hlavním řešitelem mimořádné a krizové situace způsobené výskytem epidemiologicky či klinicky závažného onemocnění infekčního charakteru na území JmK.

4. ORGANIZAČNÍ ČLENĚNÍ KHS JmK

4.1. Adresy sídel územních pracovišť KHS JmK

ÚZEMNÍ PRACOVISŤE	ADRESA
Brno	Jeřábkova 4, 602 00 BRNO
Blansko	Mlýnská 2, 678 21 BLANSKO
Břeclav	Sovadinova 12, 690 85 BŘECLAV
Hodonín	Plučárna 1a, 695 27 HODONÍN
Vyškov	Nádražní 7, 682 11 VYŠKOV
Znojmo	Dr. Jana Janského 15, 669 02 ZNOJMO

4.2. Odborné výjezdové skupiny pro případné řešení havarijních situací (k 1.1.2011)

JMÉNO	ZAŘAZENÍ	MOBILNÍ TELEFON
ŘEDITELSTVÍ KHS JmK		
MUDr. Jan MAREČEK	ředitel KHS JmK	724 178 633
MUDr. Hana POKORNÁ	zástupce ředitele KHS JmK	602 786 246
SKUPINA HYGIENICKO – TOXIKOLOGICKÁ		
Ing. Miroslav STANĚK	vedoucí skupiny	724 181 717
RNDr. Karel PICKA	člen skupiny – toxikologie	606 755 516
MVDr. Eva CHOMOUCKÁ	člen skupiny – potraviny	721 864 996
SKUPINA EPIDEMIOLOGICKÁ A DDD		
MUDr. Renata VAVERKOVÁ	vedoucí skupiny	728 647 598
MUDr. Radka BOHÁČOVÁ	zástupce vedoucí skupiny	724 181 716
RNDr. Hana LAŠTŮVKOVÁ	člen skupiny – NN a DDD	728 647 504
KONTAKTNÍ OSOBY PRO ÚZEMNÍ PRACOVISŤE KHS JmK		
BRNO, Jeřábkova 4	MUDr. Jan MAREČEK	724 178 633
BLANSKO, Mlýnská 2	Ing. Dana ARTIMOVA	
BŘECLAV, Sovadinova 12	MUDr. Jana LAŠTOVIČKOVÁ	607 716 341
HODONÍN, Plučárna 1a	MUDr. Ladislav ŠIMEČEK	606 725 233
VYŠKOV, Nádražní 7	MUDr. Miroslav DOLEŽAL	724 024 233
ZNOJMO, Dr. Jana Janského 15	MUDr. Jana TUŠEROVÁ	724 186 787

Schéma: Organizační členění KHS JmK (včetně územních pracovišť)

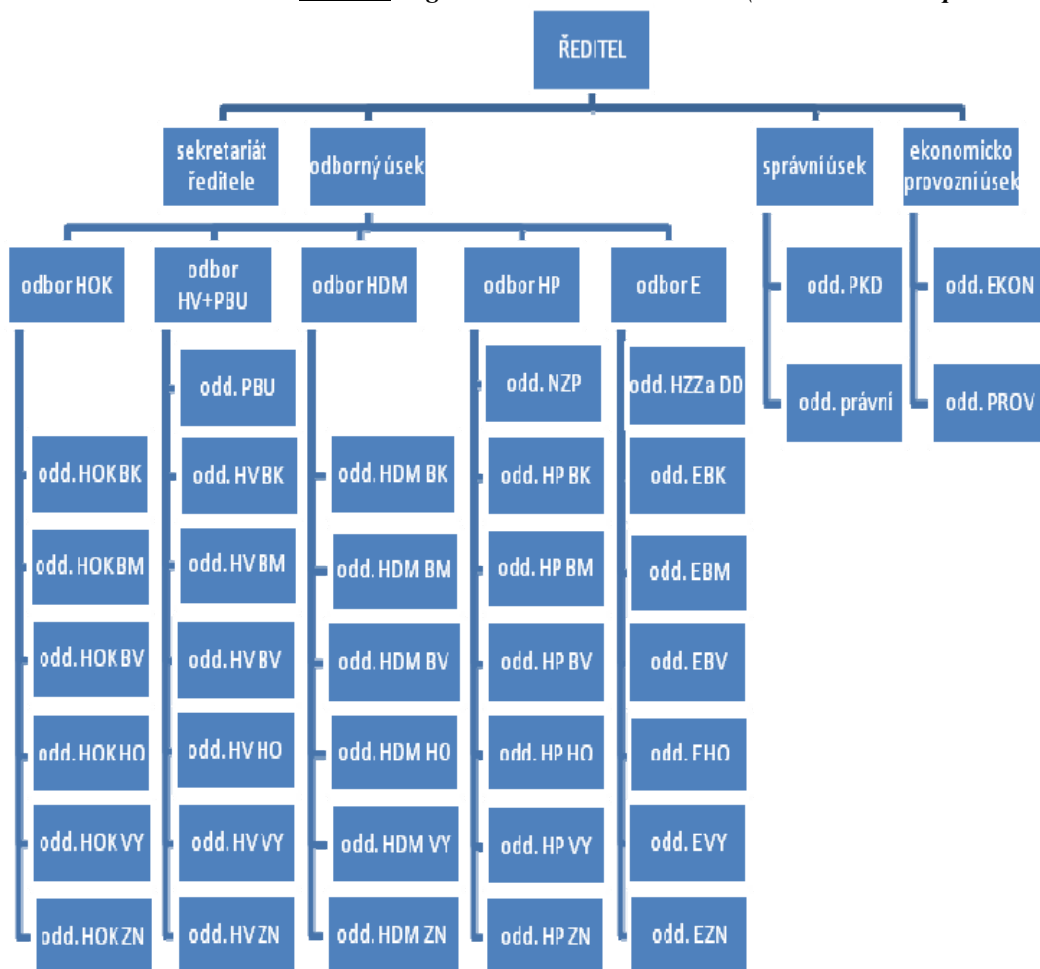

Vysvětlivky ke schématu

ZKRATKA	ODBOR NEBO ODDĚLENÍ
HOK	hygiena obecná a komunální
HV+PBU	hygiena výživy a předmětů běžného užívání
HDM	hygiena dětí a mladistvých
HP	hygiena práce
E	epidemiologie
NZP	nemoci z povolání
HZZ a DD	hygiena zdravotnických zařízení desinsekce a deratizace
PKD	personální, kontrolní a dokumentační
EKON	ekonomické
PROV	provozní
BK	Blansko
BM	Brno
BV	Břeclav
HO	Hodonín
VY	Vyškov
ZN	Znojmo

VETERINÁRNÍ PROBLEMATIKA KRIZOVÉHO ŘÍZENÍ**SOUHRN****1) OBEC**

- Vydává na návrh krajské veterinární správy nařízení obce o nařízení mimořádných veterinárních opatření, ukončuje mimořádná veterinární opatření a dozírá na jejich plnění.

- Podílí se na svém území, které zasahuje do ochranného pásma, pásma dozoru, popřípadě dalšího pásma s omezením, na zabezpečování mimořádných veterinárních opatření nařízených příslušným orgánem veterinární správy.

2) KRAJSKÁ VETERINÁRNÍ SPRÁVA

- Rozhoduje o nařízení, změně a ukončení mimořádných veterinárních opatření v obvodu své působnosti nebo jeho části, přesahující územní obvod obce, dozírá na jejich plnění a povoluje individuální výjimky z nařízených mimořádných veterinárních opatření,

- Rozhoduje o nařízení, změně a ukončení mimořádných veterinárních opatření, jimiž se ukládají povinnosti individuálně určeným fyzickým a právnickým osobám, a dozírá na jejich plnění,

3) KONTAKTY

- V pracovní době viz **tabulky kontaktů 2.1. d)**
- Kdykoliv i v případě nedostupnosti **KOPIS IZS, linka 150, 112**

1. VETERINÁRNÍ PÉČE**1.1. Legislativní základ**

- Zákon č. 166/1999 Sb., o veterinární péči a o změně některých souvisejících zákonů (veterinární zákon), v platném znění.

1.2. Rozsah činnosti

Veterinární péče podle § 2 zákona zahrnuje:

- péči o zdraví zvířat a jeho ochranu, zejména předcházení vzniku a šíření nálezů a jiných onemocnění zvířat a jejich zdolávání, ochranu zdraví lidí před nemocemi přenosnými ze zvířat na člověka,
- péči o zdravotní nezávadnost živočišných produktů a krmiv a ochranu zdraví lidí před jeho poškozením nebo ohrožením živočišnými produkty,
- ochranu území České republiky před zavlečením nálezů zvířat a nemocí přenosných ze zvířat na člověka a před dovozem zdravotně závadných živočišných produktů a krmiv ze zahraničí,

- ochranu životního prostředí před nepříznivými vlivy souvisejícími s chovem zvířat, výrobou a zpracováváním živočišných produktů, jakož i ochranu zvířat a jejich produkce před riziky ze znečištěného životního prostředí,
- veterinární asanaci,
- dozor nad dodržováním povinností a požadavků stanovených k zajištění těchto úkolů tímto zákonem, zvláštními právními předpisy a přímo použitelnými předpisy Evropských společenství (státní veterinární dozor).

1.3. Vybrané základní pojmy (§ 3 zákona č. 166/1999 Sb.)

V souladu se zákonem se rozumí:

- **chovatelem** každý, kdo zvíře nebo zvířata vlastní nebo drží, anebo je pověřen se o ně starat, ať již za úplatu nebo bezúplatně, a to i na přechodnou dobu,
- **hospodářstvím** jakákoli stavba, zařízení nebo místo, kde je hospodářské zvíře nebo kde jsou hospodářská zvířata chována nebo držena, včetně chovu pod širým nebem. Je-li v hospodářství chováno nebo drženo více než jedno stádo nebo více než jedna skupina hospodářských zvířat, která mohou onemocnět stejnou nákazou nebo nemocí přenosnou ze zvířat na člověka (dále jen "vnímavá zvířata"), je každé z těchto stád nebo každá z těchto skupin oddělenou epizootologickou jednotkou, která má stejný zdravotní status,
- **hospodářskými zvířaty** zvířata využívaná převážně k chovu, výkrmu, práci a jiným hospodářským účelům, zejména skot, prasata, ovce, kozy, koně, osli a jejich kříženci, drůbež, běžci, králíci, kožešinová zvířata, zvěř ve farmovém chovu, ryby a včely,
- **jatečnými zvířaty** hospodářská zvířata, jež jsou určena k porážce a jatečnému zpracování a jejichž maso je určeno k výživě lidí,
- **svodem zvířat** soustředění zvířat různých chovatelů na určeném místě a k určenému účelu, zejména trh se zvířaty, výstava nebo přehlídka zvířat, výkonnostní zkoušky a chovatelské soutěže,
- **shromažďovacím střediskem** hospodářství, tržiště nebo jiné místo, na němž jsou shromažďována zvířata z různých hospodářství, zejména skot, prasata, ovce a kozy, aby z nich byly vytvářeny skupiny zvířat určených k odeslání,
- **zvířaty podezřelými z nákazy zvířat** zvířata, u nichž se projevují klinické příznaky vyvolávající podezření, že jde o určitou nákazu zvířat, anebo zvířata, o nichž je podle výsledků vyšetření nutno mít za to, že jsou podezřelá z určité nákazy zvířat,
- **zvířaty podezřelými z nakažení** zvířata, u nichž se neprojevují klinické příznaky vyvolávající podezření, že jde o určitou nákazu zvířat, o nichž však lze mít za to, že přišla přímo nebo nepřímo do styku s jejím zdrojem,
- **karanténou** dočasné, provozně a místně oddělené umístění zvířat podezřelých z nákazy zvířat nebo zvířat podezřelých z nakažení (dále jen "podezřelá zvířata"), v jehož průběhu se provádějí preventivní, diagnostické, popřípadě i léčebné úkony k ochraně před zavlečením nebo šířením nakažených zvířat,
- **izolací** dočasné oddělené umístění zvířat před jejich zařazením do stáda nebo před jejich přemístěním z hospodářství, v jehož průběhu se provádějí preventivní a diagnostické úkony a sleduje zdravotní stav zvířat,
- **ohniskem nákazy** hospodářství nebo jiné místo, na němž jsou shromažďována zvířata, kde byl zjištěn jeden nebo více případů nákazy,

- **nákazovou situací** výskyt nákazy na určitém území nebo v určitém hospodářství,
- **nákazovými důvody** výskyt a možnost rozšíření nákazy,
- **živočišnými produkty** suroviny živočišného původu, a to všechny části těl zvířat, zejména maso, vnitřnosti, tuky, kůže, kosti, krev, žlázy s vnitřní sekrecí, rohy, parohy, paznehty, kopyta, vlna, srst, peří, také mléko, vejce, med a včelí vosk, jakož i výrobky z těchto surovin, které jsou určeny k výživě lidí a zvířat,
- **zdravotně nezávadnými živočišnými produkty** živočišné produkty, které splňují požadavky na zdravotní nezávadnost stanovené tímto zákonem, zvláštními právními předpisy, a přímo použitelnými předpisy Evropských společenství (dále jen "předpisy Evropských společenství"),
- **krmiv** produkty rostlinného nebo živočišného původu čerstvé nebo konzervované a produkty jejich průmyslového zpracování, jakož i organické a anorganické látky s přidáním doplňkových látek nebo bez jejich přidání, které jsou určeny ke krmení zvířat samostatně nebo ve směsích,
- **zdravotně nezávadnými krmiv** krmiva, která splňují požadavky na zdravotní nezávadnost stanovené tímto zákonem, zvláštními právními předpisy, a předpisy Evropských společenství,
- **ochrannou lhůtou** období mezi posledním podáním léčivého přípravku zvířatům za běžných podmínek používání příslušného přípravku a okamžikem, kdy lze od těchto zvířat získávat potraviny tak, aby bylo zajištěno, že tyto potraviny neobsahují rezidua léčivého přípravku v množstvích přesahujících maximální limity stanovené zvláštními právními předpisy a předpisy Evropských společenství,
- **porážkou** usmrcení jatečného zvířete za účelem využití jeho produktů, a to způsobem, který není v rozporu s předpisy na ochranu zvířat proti týrání,
- **nutnou porážkou** jakákoli porážka nařízená veterinárním lékařem v důsledku nemoci, vyčerpání nebo zranění zvířete; nutná porážka může být provedena mimo jatky, pokud by přežívání nemocného, vyčerpaného nebo zraněného zvířete nebo jeho přeprava na jatky byly spojeny s jeho nepřiměřeným utrpením,
- **utracením** usmrcení zvířete bez vykrvení, a to způsobem, který není v rozporu s předpisy na ochranu zvířat proti týrání,
- **veterinárním zbožím** zvířata, živočišné produkty, krmiva a předměty, pokud mohou být nositeli původců nákaz,
- **předměty, které mohou být nositeli původců nákaz**, živí původci nákaz zvířat pro výzkumné nebo jiné účely a předměty používané při ošetřování a přepravě zvířat, živočišných produktů a krmiv, zejména voda, krmivo, stelivo, dopravní prostředky, obaly, nástroje, nářadí a pracovní pomůcky, popřípadě i jiné předměty, pokud z jiného důvodu mohou být nositeli původců nákaz,
- **uváděním do oběhu** nabízení k prodeji, prodej nebo jiná forma nabídky ke spotřebě, včetně skladování a přepravy pro potřeby prodeje nebo jiné nabídky ke spotřebě,
- **obchodováním** obchodování mezi členskými státy Evropské unie (dále jen "členský stát") se zvířaty a živočišnými produkty, které mají původ v členských státech, jakož i se zvířaty a živočišnými produkty, pocházejícími ze zemí, které nejsou členskými státy (dále jen "třetí země"), jež jsou v členských státech ve volném oběhu,

- **dopravním prostředkem** část silničního vozidla, drážního vozidla, letadla nebo lodi, určená k přepravě zboží, jakož i kontejner používaný pro silniční, drážní, leteckou nebo vodní dopravu,
- **záilkou** určité množství zvířat téhož druhu nebo určité množství živočišných produktů téhož druhu, na něž se vztahuje totéž veterinární osvědčení nebo jiný průvodní veterinární, popřípadě obchodní doklad, přepravované tímž dopravním prostředkem,
- **schválením** udělení souhlasu k výkonu určité činnosti na základě splnění podmínek stanovených tímto zákonem,
- **registrací** zapsání do seznamu,
- **úředním veterinárním lékařem** veterinární lékař orgánu veterinární správy, za úředního veterinárního lékaře se považuje také veterinární lékař Ministerstva obrany nebo Ministerstva vnitra, který byl pověřen úkoly náležejícími podle tohoto zákona úředním veterinárním lékařům,
- **soukromým veterinárním lékařem** veterinární lékař vykonávající veterinární léčebnou a preventivní činnost podnikatelským způsobem,
- **schváleným veterinárním lékařem** soukromý veterinární lékař schválený krajskou veterinární správou pro síť epizootologického sledování a pro výkon některých, tímto zákonem stanovených činností,
- **zvířata** - rozumí se tím podle povahy věci a okolností též sperma, vaječné buňky, embrya, násadová vejce, oplodněné jikry a plemeno včel,
- **zvěřina** - rozumí se tím pro účely tohoto zákona těla, jakož i všechny požitelné části těl volně žijící lovné zvěře.

Kde se v předpisech Evropských společenství mluví v souvislosti se zvířaty o části území státu jako o regionu, rozumí se tím pro účely tohoto zákona kraj.

Na nakládání s vedlejšími živočišnými produkty se nevztahuje zákon o odpadech s výjimkou případů stanovených předpisem Evropských společenství.

1.4. Státní správa ve věcech veterinární péče

Státní správu ve věcech veterinární péče vykonávají (§ 43 zákona č. 166/1999 Sb.):

- ministerstvo (rozuměj Ministerstvo zemědělství),
- Ministerstvo obrany a Ministerstvo vnitra,
- obce,
- orgány veterinární správy.

Orgány veterinární správy (§ 47 zákona č. 166/1999 Sb.) jsou :

- Státní veterinární správa, která vykonává působnost na celém území České republiky,
- krajské veterinární správy, které se zřizují pro územní obvody krajů a vykonávají v nich státní správu ve věcech veterinární péče,
- Městská veterinární správa v Praze, která vykonává působnost krajské veterinární správy na území hlavního města Prahy,
- Ústav pro státní kontrolu veterinárních biopreparátů a léčiv (dále jen "Ústav").

Orgány veterinární správy jsou správními úřady a účetními jednotkami.

2. VETERINÁRNÍ OPATŘENÍ V OBLASTI KRIZOVÉHO ŘÍZENÍ

2.1. Právně podložené postupy součinnosti

a) § 57 zákona č. 166/1999 Sb.

- orgány veterinární správy vzájemně spolupracují s příslušnými orgány ochrany zvířat, ochrany veřejného zdraví, Státní zemědělské a potravinářské inspekce a odborného dozoru nad krmivem,
- orgány veřejné správy, orgány Policie České republiky a obecní policie spolupracují s orgány veterinární správy při předcházení nebezpečným nálezům, zamezení jejich šíření a jejich zlikvidování a v souladu se svou působností se podílejí na zajišťování a kontrole plnění mimořádných veterinárních opatření.

b) Zákon č. 240/2000 Sb., o krizovém řízení (krizový zákon)

- zákon se vztahuje i na případy, kdy jsou nařízena mimořádná veterinární opatření podle zvláštních právních předpisů a vzniklé ohrožení má povahu mimořádné události, jejíž následky vedou ke vzniku krizové situace; v těchto případech se stává krajská nákazová komise součástí krizového štábu kraje a Ústřední nákazová komise součástí Ústředního krizového štábu (§ 39 odst. 1 zákona).

c) Zákon č. 239/2000 Sb., o integrovaném záchranném systému

- Krajská veterinární správa pro Jihomoravský kraj je „ostatní složkou integrovaného záchranného systému“ (§ 4 odst. 2 zákona),
- V HP kraje je zařazen jako plán konkrétní činnosti „C9 – Plán veterinárních opatření“,
- Pro potřeby koordinace Bezpečnostní radou a Krizovým štábem kraje jsou naformulovány zásady postupů při MVO, specifikovány síly a prostředky KVS a stanoveny kontakty (viz tabulky) na jednotlivá pracoviště a kompetentní funkcionáře KVS.
- Pro operativní začlenění k řešení krizových situací je na KOPIS HZS Brno a další složky předem předáván měsíční rozpis pohotovostí jako aktuální seznam kontaktů kompetentních odborníků KVS na krajské a okresních úrovních.

d) Kontakty – HPK (dokument C9)

Území okresu	Adresa	Spojení
KVS - ředitelství	Palackého 174, 612 38 Brno spojovatelka, provolba fax; záznamník, fax - přímé	541 594 472 547 212 451; 541 211 374
Blansko	Poříčí 18, 678 11 Blansko	516 418 144
Brno-město	Palackého 174, 612 00 Brno	541 594 429
Brno-venkov	Palackého 174, 612 00 Brno	541 594 429
Břeclav	Nádražní 5, 693 01 Hustopeče přímá linka záznamník; fax	519 411 469 519 411 193; 519 369 108
Hodonín	Na Pískách 3234/1, 695 14 Hodonín záznamník; fax	518 342 341; 518 352 702
Vyškov	Dědická 27, 682 01 Vyškov záznamník; fax	517 350 922; 517 350 527
Znojmo	K Suchopádu 316/6, 669 04 Znojmo záznamník; fax	515 224 546 515 224 197; 515 224 889

e) Kompetentní funkcionáři KVS

<i>Kód okresu</i>	<i>Jméno</i>	<i>Funkce</i>	<i>Mobil. tel. číslo</i>
			<i>pracovní</i>
KVS	MVDr. Jaroslav Salava	Ředitel KVS	602 793 886
KVS	MVDr. Josef Velecký	Ředitel odboru - hygiena potravin	606 481 417 606 481 417
KVS	MVDr. Dušan Bill	Ředitel odboru – ochrana zdraví a pohody zvířat	723 040 520
KVS	MVDr. Ivan Příkryl	Vedoucí oddělení KVS - ochrana zdraví zvířat	724 186 139
BMO	MVDr. Hana Řezníčková	Vedoucí oddělení	721 210 257
BMO	MVDr. Ilja Resch	Inspektor pro epizootologii	724 186 138
BMO	MVDr. Igor Šanda	Inspektor pro epizootologii	724 346 915
BMO	MVDr. Karel Chalupník	Inspektor pro ekologii a welfare	724346912
BMO	MVDr. Dana Obrátilová	Inspektor pro ekologii a welfare	724 346 913
BK	MVDr. Vladimír Suchý	Vedoucí oddělení	724 186 146
BK	MVDr. Karel Bořek	Inspektor pro epizootologii	724576971
BK	MVDr. Tomáš Vašíček	Inspektor pro ekologii a welfare	724576965
BV	MVDr. Zdeňka Macháčová	Vedoucí oddělení	602 776 100
BV	MVDr. Jan Čambala	Inspektor pro epizootologii	723 089 923
BV	MVDr. Vladimíra Svobodná	Inspektor pro ekologii a welfare	728 027 884
HO	MVDr. Marie Šebestová	Vedoucí oddělení	607 825 599
HO	MVDr. Jan Konečný	Inspektor pro epizootologii	606 487 707
HO	MVDr. Jana Miklendová	Inspektor pro ekologii a welfare	723 008 531
VY	MVDr. Radim Poláček	Vedoucí oddělení	602 121 157
VY	MVDr. Jaromír Tupý	Inspektor pro epizootologii	720 511 430
VY	MVDr. Vít Čtvrtníček	Inspektor pro ekologii a welfare	602 748 246
ZN	MVDr. Josef Ševčík	Vedoucí oddělení	724 576 967
ZN	MVDr. Jan Dočekal	Inspektor pro epizootologii	720 514 205
ZN	MVDr. Jaroslav Nekula	Inspektor pro ekologii a welfare	724 576 962

f) Náhradní doručení zprávy (oznámení o pohotovosti atd.)

Kód okresu	Jméno	Adresa	Náhradní doručovatel	Kontakt
KVS	MVDr. Jaroslav Salava	Planá 625, 696 42 Vracov	Tel + fax	518 628 311
KVS	MVDr. Ivan Příkryl	Valtická 19, Brno	manželka	602 158 168
KVS	MVDr. Josef Velecký	Elplova 24, 628 00 Brno	MVDr. Igor Šanda vlastní	724 346 915 606 481 417
KVS	MVDr. Dušan Bill	Ovocná 4, Brno		723 040 520
BK	MVDr. Vladimír Suchý	Sloup 209 679 13 Sloup	MVDr. D. Prášil vlastní	775 985 714 724 186 146
BK	MVDr. Karel Bořek	Brněnská 1569 666 01 Tišnov	MVDr. T. Vašíček vlastní	724576965 724576971
BK	MVDr. Tomáš Vašíček	Klimentka 519, 679 74 Olešnice	MVDr. Karel Bořek vlastní	724576971 724576965
BMO	MVDr. Hana Řezníčková	Cornovova 46, Brno	manžel	+420 721 210 257
BMO	MVDr. Ilja Resch	Srbská 25a, Brno, Královo Pole		724 186 138
BMO	MVDr. Igor Šanda	Vlasty Pittnerové 13, Brno		724 346 915
BMO	MVDr. Karel Chalupník	Mandloňová 10, 621 00 Brno		724346912
BMO	MVDr. Dana Obrátilová	Popelova 30 620 00 Brno		724 346 913
BV	MVDr. Zdeňka Macháčová	Bořetice 447, 691 08	MVD. Dana Herrmannová vlastní	606 789 335 602 776 100
BV	MVDr. Jan Čambala	Vnorovy 528	manželka	723 089 923 +421 905 397 942
BV	MVDr. Vladimíra Svobodná	693 01 Starovičky 298	manžel	737 109 876
HO	MVDr. Marie Šebestová	Petrov 43, 696 65	byt	515 534 407 607 825 599
HO	MVDr. Jan Konečný	Scota Viatora 4, 695 01 Hodonín		606 487 707
HO	MVDr. Jana Miklendová	Vlkošská 176, 696 42 Vracov		723 008 531
VY	MVDr. Radim Poláček	Lhota 92, 682 01 Vyškov	byt	517 360 311 602 121 157
			městská policie	603 527 833 517 348 105
VY	MVDr. Jaromír Tupý	Bučovická 1247, 684 01 Slavkov u Brna	Měst.policie Slavkov	720 511 430 725 746 435-6
VY	MVDr. Vít Čtvrtníček	Nětčická 2282, 697 01 Kyjov	Měst.policie Kyjov	602 748 246 777 092 072
ZN	MVDr. Jan Dočekal	Znojmo, Dr. Milady Horákové 21	byt	515 223 563
ZN	MVDr. Josef Ševčík	Znojmo, Dobrovského 5	byt	515 226 759
ZN	MVDr. Jaroslav Nekula	Pavlice 92	starosta	515 258 334

2.2. Smluvní vztahy

□ Dohoda o spolupráci s HZS Jihomoravského kraje:

⇒ KVS

- poskytuje měsíčně předem rozpis pohotovostních služeb (aktuálních kontaktů) pro OPIS HZS, Celní správu, Cizineckou policii, MMB,
- poskytuje odborné konzultace telefonicky, v případě potřeby i na místě,

⇒ HZS

- zasílá hlášení výstražného systému, poskytuje odborné informace a pomoc,
- zajišťuje školení dle potřeby.

3. ČINNOST PŘÍSLUŠNÝCH ORGÁNŮ

3.1. Úkoly a pravomoce ministerstva (§ 44 zákona č. 166/1999 Sb.)

a) Ministerstvo:

- stanoví hlavní směry rozvoje a úkoly veterinární péče a kontroluje jejich plnění,
- řídí výkon státní správy ve věcech veterinární péče a rozhoduje o opravných prostředcích proti rozhodnutím Státní veterinární správy,
- schvaluje programy ozdravování zvířat a zásady pro vypracování pohotovostních plánů a zveřejňuje je ve Věstníku Ministerstva zemědělství a na svých webových stránkách,
- na základě nálezové situace a jejího předpokládaného vývoje a se zřetelem na zvláštní veterinární záruky požadované v souvislosti s mezinárodním obchodem se zvířaty a jejich produkty stanoví, které programy ozdravování zvířat, povinné preventivní a diagnostické úkony k předcházení vzniku a šíření nálezů a nemocí přenosných ze zvířat na člověka, jakož i k jejich zdolávání, se provádějí v příslušném kalendářním roce a to včetně lhůt k jejich provedení, zveřejňuje jejich seznam ve Věstníku Ministerstva zemědělství a na svých webových stránkách, a určuje, které z nich a v jakém rozsahu se hradí z prostředků státního rozpočtu. Mezi nálezami, jichž se tyto úkony týkají, jsou vždy tuberkulóza, brucelóza a enzootická leukóza skotu, jakož i brucelóza a Aujeszkyho choroba prasat,
- koordinuje činnost ústředních orgánů státní správy při plnění úkolů souvisejících s předcházením vzniku a šíření nebezpečných nálezů a jejich zdoláváním,
- může měnit nebo zrušit mimořádná veterinární opatření vyhlášená Státní veterinární správou, která trvají déle než 15 dnů,
- rozhoduje o náhradě nákladů a ztrát vzniklých v souvislosti s nebezpečnými nálezami.

b) Ministerstvo:

- zřizuje státní veterinární ústavy a ústav pro vědeckovýzkumnou činnost v oboru veterinárního lékařství a na návrh Státní veterinární správy schvaluje národní referenční laboratoře; seznam národních referenčních laboratoří se zveřejňuje ve Věstníku Ministerstva zemědělství.

c) Ministr zemědělství:

- zřizuje v dohodě s ústředními orgány státní správy, jimž přísluší některé úkoly související s předcházením vzniku a šíření nebezpečných nálezů a jejich zdoláváním, Ústřední nálezovou komisi jako svůj trvalý poradní orgán.

3.2. Úkoly a pravomoce MO a MV (§ 45 zákona č. 166/1999 Sb.)

Ministerstvo obrany a Ministerstvo vnitra v oboru své působnosti:

- organizuje provádění mimořádných veterinárních opatření nařízených jinými orgány, popřípadě činí v dohodě s těmito orgány vlastní mimořádná veterinární opatření,
- provádí ve spolupráci s orgány veterinární správy povinné preventivní, diagnostické a léčebné úkony k předcházení vzniku a šíření nebezpečných nákaz a k jejich zdolávání, jakož i jiné odborné veterinární úkony, potřebné k veterinární kontrole zdraví, dědičnosti zdraví a hygieny plemenitby,
- vykonává státní veterinární dozor a činí opatření k odstranění zjištěných nedostatků, a to Ministerstvo obrany v objektech důležitých pro obranu státu a Ministerstvo vnitra v zařízeních, která spravuje v souvislosti s plněním svých úkolů,
- poskytuje orgánům veterinární správy informace důležité z hlediska předcházení vzniku a šíření nebezpečných nákaz a péče o zdravotní nezávadnost živočišných produktů.

3.3. Úkoly a pravomoce obce (§ 46 zákona č. 166/1999 Sb.)

Obec:

- schvaluje místa, na nichž lze konat trhy určené k prodeji zvířat a živočišných produktů (tržnice a tržiště) a po určení veterinárních podmínek (§ 9 odst. 2) místa, na nichž lze konat svody zvířat, a povoluje konání těchto trhů a svodů. Na území hlavního města Prahy schvalují tato místa a povolují konání těchto trhů a svodů městské části hlavního města Prahy,
- vydává na návrh krajské veterinární správy nařízení obce o nařízení mimořádných veterinárních opatření, ruší tato nařízení a dozírá na jejich plnění. To však neplatí pro hlavní město Prahu, v němž vyhlašuje a ruší mimořádná veterinární opatření vždy Městská veterinární správa v Praze,
- sama nebo ve spolupráci s jinou obcí nebo jinou osobou může zřídit a provozovat útulek pro zvířata odchycená podle § 42 odst. 1,
- hradí náklady spojené s odchytem a karanténováním odchyceného zvířete podle § 42, není-li jeho chovatel znám.

3.4. Úkoly a pravomoce orgánů veterinární správy**a) Státní veterinární správa (§ 48 zákona č. 166/1999 Sb.):**

- zpracovává koncepce ochrany zdraví zvířat a péče o zdravotní nezávadnost živočišných produktů, jakož i plány sledování některých látek a jejich reziduí, a zabezpečuje jejich realizaci,
- předkládá ministerstvu ke schválení návrhy programů ozdravování zvířat, včetně návrhů na jejich financování, a zabezpečuje jejich plnění, návrhy zásad pro vypracování pohotovostních plánů, jakož i v případě hospodářských zvířat po projednání s Agrární komorou - návrhy na stanovení dalších povinných preventivních a diagnostických úkonů k předcházení vzniku a šíření nákaz a nemocí přenosných ze zvířat na člověka a k jejich zdolávání, které nejsou uvedeny v § 44 odst. 1 písm. d) větě druhé. Při vzniku mimořádné situace organizuje činnost středisek pro likvidaci nebezpečných nákaz a krizového centra tlumení nákaz,

- vypracovává a aktualizuje celostátní pohotovostní plány, koordinuje provádění povinných preventivních a diagnostických úkonů k předcházení vzniku a šíření nálezů a nemocí přenosných ze zvířat na člověka a k jejich zvládnutí, rozhoduje o nařízení, změně a ukončení mimořádných veterinárních opatření, která mají celostátní povahu nebo se týkají územních obvodů více krajů, a dozírá na jejich plnění,
- řídí krajské veterinární správy, rozhoduje o opravných prostředcích proti jejich rozhodnutím a proti rozhodnutím Ústavu,
- řídí státní veterinární ústavy a Ústav a koordinuje jejich odbornou činnost, navrhuje ministerstvu schválení národních referenčních laboratoří a schvaluje referenční laboratoře, usměrňuje a koordinuje jejich činnost,
- vykonává státní veterinární dozor a vydává závazné pokyny s opatřeními k odstranění zjištěných nedostatků, provádí interní audity a na základě jejich výsledků přijímá vhodná opatření, povoluje v souladu s právem ES v případech a za podmínek stanovených prováděcími právními předpisy zmírňující výjimky z veterinárních požadavků stanovených na zdraví zvířat a jeho ochranu, na živočišné produkty a na konstrukci, uspořádání a vybavení podniků, závodů a jiných zařízení, v nichž se s těmito produkty zachází,
- vydává závazné posudky v případech, v nichž si jejich vydávání vyhradí, posuzuje a schvaluje z veterinárního hlediska postupy a zařízení pro tepelné ošetření mléka, dává z hlediska zdravotní nezávadnosti souhlas k biologickému zkoušení dosud nepoužívaných krmiv, jejich výrobě, dovozu a uvádění do oběhu a provádí kontroly podle zákona o Státním zemědělském intervenčním fondu pro potřeby tohoto fondu,
- určuje pro příslušný kalendářní rok veterinární podmínky, za nichž lze povolit konání svodu zvířat s mezinárodní účastí,
- prověřuje, zda pohraniční veterinární stanice splňuje požadavky na umístění, materiální a personální vybavení stanoviště veterinární hraniční kontroly, pozastavuje její činnost, zejména vyžaduje-li to ochrana zdraví lidí a zvířat, na požádání dovozců zvířat nebo živočišných produktů, pro něž nebyly dosud dovozní podmínky stanoveny (harmonizovány) na úrovni Evropské unie, sděluje dovozní podmínky uplatňované na dovoz zvířat nebo živočišných produktů daného druhu z příslušné třetí země nebo její části do České republiky, může v souvislosti s úkoly týkajícími se pohraniční veterinární kontroly požadovat od celních orgánů informace nezbytné z hlediska řízení a mezinárodní spolupráce na úseku této kontroly,
- vede, aktualizuje a zveřejňuje na webových stránkách Státní veterinární správy seznamy schválených a registrovaných, popřípadě povolených:
 - účastníků sítě sledování, shromažďovacích středisek, karanténních středisek, inseminačních stanic, bank spermatu, zařízení pro chov zvířat a jiných zařízení, podílejících se na uvádění zvířat do oběhu a na obchodování s nimi,
 - podniků, závodů, popřípadě jiných zařízení, podílejících se na výrobě, zpracovávání a uvádění živočišných produktů do oběhu a na obchodování s nimi,
 - osob, které jako podnikatelé 10) přepravují zvířata nebo živočišné produkty a podléhají registraci, jakož i obchodníků uvedených v § 9b,
 - třetích zemí, popřípadě jejich částí, z nichž lze dovážet zvířata nebo živočišné produkty do České republiky,
 - podniků, popřípadě jiných zařízení v třetích zemích, z nichž lze dovážet živočišné produkty do České republiky,
 - veterinárních laboratoří, asanačních podniků a jiných zařízení pro neškodné odstraňování a další zpracovávání vedlejších živočišných produktů,

- svobodných celních pásem, svobodných celních skladů a celních skladů,
 - dalších osob, podniků, závodů a jiných zařízení, pokud jejich schválení a registraci, popřípadě jen registraci vyžadují tento zákon nebo předpisy Evropských společenství,
 - seznamy podle předchozích bodů předává Komisi a ostatním členským státům, vyžadují-li to předpisy Evropských společenství,
- zveřejňuje na webových stránkách Státní veterinární správy a v souladu s právem Evropských společenství vzory veterinárních osvědčení,
- vydává, mění a odnímá fyzickým a právnickým osobám povolení:
- k provádění laboratorní, popřípadě jiné veterinární diagnostické činnosti, jejíž výsledky mají být využívány pro účely státního veterinárního dozoru,
 - k provozování asanačního podniku,
- ve spolupráci s ostatními orgány veterinární správy shromažďuje, zpracovává a vyhodnocuje informace z oblasti veterinární péče včetně údajů, jež se Česká republika zavázala podávat mezinárodním organizacím vzhledem ke svému členství v nich, vede, provozuje a rozvíjí informační systém v oblasti veterinární péče v souladu se zvláštními právními předpisy 25c) a závaznými standardy, organizuje jeho využívání orgány veterinární správy k plnění jejich úkolů včetně spolupráce se správci jiných informačních systémů sloužících k výkonu veřejné správy v České republice a zabezpečuje jeho funkční integraci do mezinárodních informačních systémů v oblasti veterinární péče,
- organizuje atestační studium úředních veterinárních lékařů a uděluje atestace, organizuje odbornou přípravu veterinárních asistentů, organizuje odborné kurzy a další vzdělávání zaměstnanců orgánů veterinární správy,
- spolupracuje:
- s Agrární komorou, Potravinářskou komorou, Komorou a s dalšími profesními zájmovými sdruženími, jakož i s Veterinární a farmaceutickou univerzitou Brno v otázkách týkajících se jejich působnosti a společného zájmu,
 - s orgány Evropské unie a členskými státy, jimž poskytuje potřebnou součinnost a požadované informace z oboru své působnosti,
 - se zahraničními veterinárními službami a příslušnými mezinárodními organizacemi,
- plní úkoly vyplývající pro ni z bezprostředně závazných právních předpisů Evropských společenství, zejména vykonává dozor nad plněním povinností vyplývajících pro fyzické a právnické osoby z těchto předpisů Evropských společenství,
- vydává povolení k přijetí materiálů kategorie 1, materiálů kategorie 2 a zpracovaných produktů pocházejících z materiálů kategorie 1 nebo 2 podle předpisu Evropských společenství,
- plní ostatní úkoly stanovené tímto zákonem nebo zvláštními právními předpisy.
- b) krajská veterinární správa (§ 49 zákona č. 166/1999 Sb.) = i KVS pro JmK**
- vypracovává a aktualizuje krajské pohotovostní plány a kontroluje jejich plnění, organizuje činnost krajského krizového centra tlumení nákaz,
- organizuje provádění povinných preventivních a diagnostických úkonů k předcházení vzniku a šíření nákaz a k jejich zdolávání, schvaluje a v případě neprovedení stanovených povinných preventivních a diagnostických úkonů [§ 5 odst. 1 písm. a), § 44 odst. 1 písm. d)] pozastavuje, popřípadě odnímá status hospodářství úředně prostého nebezpečných nákaz, a plní úkoly vyplývající pro ni z plánu sledování některých látek a jejich reziduí,

- rozhoduje o nařízení, změně a ukončení mimořádných veterinárních opatření v obvodu své působnosti nebo jeho části, přesahující územní obvod obce, a dozírá na jejich plnění,
- rozhoduje o nařízení, změně a ukončení mimořádných veterinárních opatření, jimiž se ukládají povinnosti individuálně určeným fyzickým a právnickým osobám, a dozírá na jejich plnění,
- oznamuje na základě výsledků předběžného vyšetření zvířat podezření z výskytu nebezpečné nákazy Státní veterinární správě a po jejich potvrzení výskyt této nákazy příslušnému krajskému úřadu, obci, orgánu Policie České republiky a místně příslušnému orgánu Komory, výskyt nemoci přenosné ze zvířat na člověka též příslušnému orgánu hygienické služby,
- z nálezových důvodů může nařídit chovateli, aby předvedl zvíře k veterinárnímu vyšetření, ochrannému očkování nebo k provedení jiného odborného veterinárního úkonu, a určuje podmínky karantény a izolace,
- vykonává státní veterinární dozor a vydává závazné pokyny s opatřeními k odstranění zjištěných nedostatků, systematicky zkoumá v podnicích, závodech a jiných zařízeních, v nichž je vykonáván státní veterinární dozor, zda všechny činnosti při výrobě, zpracovávání a uvádění potravin živočišného původu do oběhu a jejich výsledky jsou v souladu s předem stanovenými opatřeními, zda jsou tato opatření účinně prosazována a zda jsou vhodná pro dosažení stanovených cílů (audit), povoluje v souladu s právem Evropských společenství v případech a za podmínek stanovených prováděcími právními předpisy zmírňující výjimky z veterinárních požadavků stanovených na zdraví zvířat a jeho ochranu, na živočišné produkty a na konstrukci, uspořádání a vybavení podniků, závodů a jiných zařízení, v nichž se s těmito produkty zachází,
- schvaluje a registruje, popřípadě jen registruje v obvodu své působnosti:
 - účastníky sítě sledování, shromažďovací střediska, karanténní střediska, inseminační stanice, banky spermatu, zařízení pro chov zvířat a jiná zařízení, podílející se na uvádění zvířat do oběhu a na obchodování s nimi,
 - podniky, závody, popřípadě jiná zařízení, podílející se na výrobě, zpracovávání a uvádění živočišných produktů do oběhu a na obchodování s nimi,
 - osoby, které jako podnikatelé přepravují zvířata nebo živočišné produkty a podléhají registraci, jakož i obchodníky uvedené v § 9b,
 - asanační podniky a jiná zařízení pro neškodné odstraňování a další zpracovávání vedlejších živočišných produktů,
 - soukromé veterinární lékaře pro shromažďovací střediska nebo pro určitou činnost, pokud jejich schválení vyžadují tento zákon nebo předpisy ES,
 - další osoby, podniky, závody a jiná zařízení, pokud jejich schválení a registraci, popřípadě jen registraci vyžadují tento zákon nebo předpisy Evropských společenství,
- vydává závazné posudky pro stavební řízení, ohlášení stavby a pro kolaudační souhlas a osvědčuje splnění požadavků a podmínek stanovených pro zacházení se živočišnými produkty,
- uplatňuje stanoviska k územním plánům, regulačním plánům a závazná stanoviska v územním řízení z hlediska veterinární péče,
- určuje veterinární podmínky, za nichž lze povolit konání svodu zvířat, a stanoví veterinární podmínky k provádění pokusů na zvířatech,

- tomu, kdo vyrábí, zpracovává, dováží, ošetřuje, skladuje, přepravuje, uvádí do oběhu a používá krmiva živočišného původu, určuje veterinární podmínky pro jejich použití tak, aby bylo vyloučeno jejich ovlivnění činiteli působícími nepříznivě na jejich zdravotní nezávadnost. U krmiv, jež byla ošetřena látkami škodlivými zdraví lidí nebo zvířat nebo jinak nepříznivě ovlivňujícími živočišné produkty anebo do nichž byly takové látky přidávány v souladu se schváleným technologickým postupem a která proto mohou být použita ke krmení jen po uplynutí stanovené ochranné lhůty, stanovuje v případě potřeby tuto lhůtu nebo jiné veterinární podmínky a opatření, a kontroluje jejich dodržování,
- vydává po provedené veterinární kontrole veterinární osvědčení a odpovídá za jeho úplnost a správnost,
- provádí prohlídku jatečných zvířat a masa, jakož i veterinární vyšetření ostatních živočišných produktů a posuzuje jejich použitelnost (požitelnost), prověřuje systém vlastní kontroly hygienických podmínek výroby podnikatelů uvedených v § 22,
- provádí veterinární kontrolu při příchodu na místo určení, a pokud je její součástí pohraniční veterinární stanice, i pohraniční veterinární kontrolu; v souvislosti s prováděním pohraniční veterinární kontroly může požadovat od celních orgánů informace nezbytné pro řádný výkon této kontroly,
- vyžaduje-li to výkon státního veterinárního dozoru, vykonává veterinární prosektorskou činnost v asanačních podnicích,
- registruje absolventy středních odborných škol veterinárního oboru, popřípadě absolventy pomaturitního studia veterinárního oboru, kteří jsou oprávněni vykonávat některé odborné veterinární úkony podnikatelským způsobem, (dále jen "soukromý veterinární technik"),
- vydává, mění a odnímá fyzickým a právnickým osobám povolení:
 - k provádění laboratorní, popřípadě jiné veterinární diagnostické činnosti za účelem vyšetření zvěřiny na přítomnost svalovce (trichinel), nejde-li o povolení k provádění laboratorní, popřípadě jiné veterinární diagnostické činnosti, jejíž výsledky mají být využívány pro účely státního veterinárního dozoru,
 - k výkonu některých veterinárních asanačních činností (§ 51 odst. 1), nejde-li o provozování asanačního podniku,
- vydává povolení k přijetí zpracovaných živočišných bílkovin podle předpisu Evropských společenství,
- ukládá pokuty za nesplnění nebo porušení povinností, požadavků nebo podmínek stanovených tímto zákonem a předpisy Evropských společenství,
- plní úkoly vyplývající pro ni z bezprostředně závazných právních předpisů Evropských společenství, zejména vykonává dozor nad plněním povinností vyplývajících pro fyzické a právnické osoby z těchto předpisů Evropských společenství,
- plní ostatní úkoly stanovené tímto zákonem nebo zvláštními právními předpisy.

Ředitel krajské veterinární správy zřizuje nákazovou komisi, která je jeho poradním orgánem.

4. POSTUPY ŘEŠENÍ VETERINÁRNÍCH RIZIK

4.1. Opatření při podezření

- Nařízení předběžného opatření

- Zákon č. 500/2004 Sb. (správní řád), § 61

Především k zajištění splnění cílů správního řízení v oblasti hygieny potravin a krmiv.

- Zápis o nařízení mimořádných veterinárních opatřeních (§13 a § 76 odst. 5 zákona č. 166/1999 Sb.)

V případě podezření z výskytu nebezpečné nákazy k zajištění ochrany před dalším šířením a potvrzení nebo vyloučení nákazy.

4.2. Zvláštní opatření

a) § 53 postupem dle § 76 odst. 5 zákona č. 166/1999 Sb.

Úřední veterinární lékaři orgánů veterinární správy a veterinární lékaři MO a MV pověřeni výkonem státního veterinárního dozoru (dále jen "veterinární inspektor") jsou oprávněni při jeho výkonu (nelze-li z důvodu závažnosti nebo naléhavosti nebezpečí hrozícího pro zdraví lidí nebo zvířat dosáhnout žádoucí nápravy jinak, zejména vydáním závazných pokynů k odstranění zjištěných nedostatků):

- na místě pozastavit nebo znehodnotit a neškodně odstranit živočišné produkty, které nejsou zdravotně nezávadné, anebo nařídít jejich znehodnocení a neškodné odstranění, a to na náklad kontrolované osoby,
- pozastavit, omezit nebo zakázat výrobu, zpracování nebo uvádění živočišných produktů do oběhu na přiměřenou dobu, jestliže nejsou dodržovány podmínky a požadavky stanovené tímto zákonem, zvláštními právními předpisy nebo předpisy Evropských společenství na živočišné produkty a jejich výrobu, zpracovávání a uvádění do oběhu.

b) Nařízení Parlamentu a Rady 854/2004 (ES), Příloha I - oddíl II, kapitola II, čl. 3

- týká se utracení nebo prohlášení masa za nepoživatelné v případě zvířete dodaného na jatky bez patřičných informací o potravinovém řetězci (např. identifikace a označení).

4.3. Mimořádná veterinární opatření (MVO)

a) zákon č. 166/1999 Sb., § 54

Mimořádná veterinární opatření jsou:

- nařízení veterinárního vyšetření a ochranného očkování zvířat,
- vymezení ohniska nákazy, ochranných pásem a pásem dozoru, výstražné označení, popřípadě i střežení ohniska nákazy,
- nařízení karantény nebo odděleného umístění (izolace), popřípadě nutné porážky nebo utracení zvířat,
- omezení nebo zákaz přemísťování, prodeje, obchodování, volného pohybu, porážení a plemenitby zvířat a provádění pokusů na zvířatech,
- omezení nebo zákaz pastvy, používání zdroje vody a krmiva,
- omezení nebo zákaz konání svodů zvířat, honů, odchytu zvěře a lovu ryb,

- omezení nebo zákaz prodeje zvířat a živočišných produktů v tržnicích a na tržištích anebo uzavření tržnice nebo tržiště,
- pozastavení nakládání živočišnými produkty nebo krmivy do skončení potřebného vyšetření, nařízení odděleného uložení (uskladnění) zdravotně závadných nebo podezřelých živočišných produktů nebo krmiv,
- omezení nebo zákaz výroby, zpracovávání, přepravy nebo uvádění do oběhu zdravotně závadných nebo podezřelých živočišných produktů nebo krmiv, stanovení zvláštních podmínek pro jejich výrobu, zpracovávání a přepravu anebo nařízení jejich zničení,
- stanovení zvláštních podmínek provozu, popřípadě jeho omezení nebo zastavení,
- omezení, zákaz nebo stanovení zvláštních podmínek dovozu, vývozu a tranzitu veterinárního zboží,
- nařízení očisty, omezení nebo zákaz používání anebo zničení zařízení a předmětů, které mohou být nositeli původců nákaz,
- nařízení zvláštního ošetření hnoje, kejdy, močůvky a odpadních vod,
- stanovení zvláštních podmínek pro ukládání, sběr, svoz, neškodné odstraňování a další zpracovávání konfiskátů živočišného původu, popřípadě nařízení sběru, svozu, neškodného odstranění a dalšího zpracování konfiskátů živočišného původu i mimo určený územní obvod (svozovou oblast),
- nařízení úpravy hygienického a sanitačního provozu nebo technologických a pracovních postupů, dezinfekce, deratizace a dezinsekce,
- omezení nebo zákaz volného pohybu a styku osob a jejich shromažďování, omezení nebo zákaz pohraničního styku osob,
- nařízení zneškodnění, popřípadě omezení výskytu zdrojů nákaz zvířat s přírodní ohniskovostí.

Příslušný orgán nařídí MVO:

- při výskytu nákazy nebo nemoci přenosné ze zvířat na člověka, anebo hrozí-li nebezpečí jejího šíření (ochranná a zdolávací opatření),
- při zjištění jiných než zdravotně nezávadných živočišných produktů, vody nebo krmiv, popřípadě jiné příčiny závažného ohrožení zdraví zvířat nebo lidí živočišnými produkty, (veterinární hygienická opatření),
- hrozí-li nebezpečí zavlečení nebo rozšíření původců nákaz zvířat a nemocí přenosných ze zvířat na člověka či zdravotně závadných živočišných produktů a krmiv ze zahraničí, (opatření k veterinární ochraně státního území).

Odůvodňují-li to okolnosti konkrétního případu, mohou být nařízena i jiná opatření odpovídající veterinárním požadavkům a poznatkům veterinární vědy.

b) zákon č. 166/1999 Sb., § 55

Jako MVO při výskytu slintavky a kulhavky může být nařízena uzávěra obce, popřípadě její části. Rozumí se jí:

- uzavření příjezdových a přístupových cest do obce, jejich opatření závorami a výstražným označením a jejich střežení,
- zákaz průjezdu obcí a určení objížďky,
- zřízení dezinfekčních pásů na příjezdových a přístupových cestách do obce,

- ❑ zákaz přemísťování, prodeje a volného pohybu hospodářských a zájmově chovaných zvířat,
- ❑ zákaz opouštění prostorů, v nichž jsou umístěna nemocná a podezřelá zvířata, a zákaz vstupu do těchto prostorů bez vážného důvodu,
- ❑ zákaz shromažďování osob,
- ❑ stanovení pravidel pro pohyb osob v obci,
- ❑ zákaz vstupu do obce a zákaz jejího opouštění,
- ❑ stanovení zvláštních podmínek pro zásobování obce, pro výjimečný vjezd dopravních prostředků a pro vstup osob do obce z naléhavých důvodů, jakož i stanovení dezinfekčních opatření, jimž musí být tyto dopravní prostředky a osoby podrobeny před opuštěním obce,
- ❑ stanovení zvláštních podmínek provozu odpadového hospodářství.

OBLAST OBRANY STÁTU

Zajištění svrchovanosti a územní celistvosti ČR, ochrana jejích demokratických základů a ochrana životů, zdraví a majetkových hodnot je základní povinností státu. **Plánování obrany státu** je soubor plánovaných opatření vzájemně se ovlivňujících, k zajištění svrchovanosti, územní celistvosti, principů demokracie a právního státu, ochrany života obyvatel a jejich majetku před vnějším napadením a ke splnění všech požadavků na zajišťování obrany státu, zabezpečení mezinárodních smluvních závazků o společné obraně, včetně podílu ozbrojených sil ČR (dále jen „OS ČR“) na činnostech mezinárodních organizací ve prospěch míru, účasti na mírových operacích a podílu při záchranných operacích a při plnění humanitárních úkolů.¹

Úkoly zajišťování obrany České republiky je nutné chápat v kontextu se zajišťováním havarijní a krizové připravenosti a vojenských krizových stavů². V případě vyhlášení stavu ohrožení státu a válečného stavu v návaznosti na vojenské ohrožení státu by byly jednotlivé úkoly řešeny v rámci teritoria souběžně a byly by řízeny a koordinovány příslušnými orgány krizového řízení.

1. VYMEZENÍ POJMŮ

1.1. Obrana státu je souhrn opatření k zajištění svrchovanosti, územní celistvosti, principů demokracie a právního státu, ochrany života obyvatel a jejich majetku před vnějším napadením. Obrana státu zahrnuje výstavbu účinného systému obrany státu, přípravu a použití odpovídajících sil a prostředků a účast v kolektivním obranném systému.

1.2. Plán obrany je základním plánovacím dokumentem pro řízení a organizaci zajišťování obrany státu³. Je tvořen souborem dokumentů, které stanovují opatření a postupy k zajištění obrany státu a ke splnění požadavků na zabezpečení mezinárodních smluvních závazků o společné obraně, včetně podílu OS ČR na činnostech mezinárodních organizací ve prospěch míru, účasti na mírových operacích a jejich podílu při záchranných pracích a při plnění humanitárních úkolů.

1.3. Obranné plánování je plánovací proces, jehož cílem je zajistit požadované vojenské schopnosti OS ČR.

1.4. Operační plánování je plánovací proces jehož cílem je rozpracovat vojensko-strategické cíle do komplexních plánů vojenských operací sladěných v čase a prostoru (posloupnost, časové lhůty a způsoby splnění úkolů vojenských i nevojenských operací, způsob součinnosti, organizace všestranného zabezpečení, logistické podpory a velení).

1.5. Mobilizační plánování je plánovací proces, jehož cílem je stanovit posloupnost, časové lhůty a způsob provedení mobilizace OS ČR a jejich lidského a věcného zabezpečení.

¹ § 2 odst. 8, zákona č. 222/1999 Sb., o zajišťování obrany České republiky, ve znění zákona č. 320/2002 Sb.

² Zákon č. 219/1999 Sb., o ozbrojených silách České republiky
Zákon č. 585/2004 Sb., o branné povinnosti a jejím zajišťování

³ § 1 Nařízení vlády č. 51/2004 Sb., o plánování obrany státu

1.6. Operační příprava státního území je souhrn opatření vojenského, ekonomického a obranného charakteru, která se plánují a uskutečňují v míru, za stavu ohrožení státu (dále jen „SOS“) nebo za válečného stavu (dále jen „VS“) s cílem vytvořit na území státu nezbytné podmínky pro splnění úkolů ozbrojených sil a zabezpečení potřeb obyvatelstva.

1.7. Dílčí plán obrany⁴ je plánovací dokument, který popisuje činnost ministerstev, dalších ústředních správních úřadů, České národní banky a krajských úřadů (dále jen „zpracovatelé“⁵) při zajišťování obrany ČR, v závislosti na oblasti působnosti⁶ a na úkolech zpracovatelů stanovených v Plánu obrany a zvláštním právním předpisem⁷.

1.8. Bezpečnostní situace je výslednice procesů a vztahů ve sféře nevojenské a vojenské bezpečnosti, je souhrnem vztahů politického, kulturně-sociálního, ekonomického, vojenského a ekologického prostředí jako celku.

1.9. Hrozba je pojem kterým se rozumí jakýkoli fenomén, který má potenciální schopnost poškodit zájmy ČR. Hrozba může být přírodním, tedy na lidské činnosti přímo nezávislým jevem, nebo může být způsobena aktérem nadaným vůlí a úmyslem představovaným jedincem, skupinou, organizací nebo státem.⁸

1.10. Riziko je pojem kterým se rozumí vyjádření možnosti, že s určitou pravděpodobností vznikne událost, kterou považujeme z hlediska bezpečnosti ČR za nežádoucí. Riziko je vždy odvoditelné a odvozené z konkrétní hrozby. Míru rizika, tedy pravděpodobnost škodlivých následků vyplývajících z hrozby a ze zranitelnosti zájmu, je možno posoudit na základě analýzy rizik, která vychází i z posouzení naší připravenosti hrozbám čelit.⁷

2. OBSAHOVÉ ČLENĚNÍ PLÁNU OBRANY⁹

2.1. Plány činností státu při zajišťování obrany ČR před vnějším napadením, nebo je-li třeba plnit mezinárodní smluvní závazky o společné obraně proti napadení (dále jen „Plány činností státu“). Základním dokumentem těchto plánů jsou Scénáře použití ozbrojených sil ČR.

Scénáře použití OS ČR (dále jen „scénáře“) popisují a určují předpokládanou činnost OS ČR při obraně státu. Ministerstvo obrany provádí podle vývoje bezpečnostní situace jejich aktualizaci.

Zpracovávají se na základě:

- analýzy a vyhodnocení vojenských hrozeb a rizik ohrožení ČR (a jejich aktualizace), která mohou přerůst v ozbrojený konflikt vyžadující použití OS ČR,
- závazků a schopností OS ČR k obraně ČR¹⁰ a společné obraně v souladu se Severoatlantickou smlouvou a závazky vůči Evropské unii (dále jen „EU“).

⁴ dílčí plán obrany lze výjimečně v tomto případě považovat za „operační plán“, podle § 15 odst. 3, písm d) Nařízení vlády č. 36/2003 Sb., kterým se mění nařízení vlády č. 462/2000 sb., k provedení § 27 odst. 8 a § 28 odst. 5 zákona č. 240/2000 Sb., o krizovém řízení a o změně některých zákonů (krizový zákon)

⁵ § 3 Nařízení vlády č. 51/2004 Sb., o plánování obrany státu

⁶ např. zákon č. 2/1969 Sb., o zřízení ministerstev a jiných ústředních orgánů státní správy České republiky, ve znění pozdějších předpisů; zákon č. 129/2000 Sb., o krajích (krajské zřízení)

⁷ zákon č. 222/1999 Sb., o zajišťování obrany České republiky, ve znění zákona č. 320/2002 Sb.

⁸ viz. Bezpečnostní strategie ČR

⁹ § 2 Nařízení vlády č. 51/2004 Sb., o plánování obrany státu

¹⁰ § 9 odst. 2, zákona č. 219/1999 Sb., o ozbrojených silách České republiky, Bezpečnostní strategie ČR, Vojenská strategie ČR

Jedná se o scénáře pro:

- operace kolektivní obrany teritoria NATO a EU,
- operace na prosazení míru mimo teritorium NATO a EU,
- operace na podporu a udržení míru mimo teritorium NATO a EU,
- humanitární operace mimo teritorium NATO a EU.

2.2. Přehled sil a prostředků a plán jejich doplňování

Dokument obsahuje:

- Přehled sil a prostředků mírové organizační struktury OS ČR,
- Přehled sil a prostředků mobilizačně rozvíjených a vytvářených útvarů,
- Plán rozvoje OS ČR,
- Soubornou evidenci věcných prostředků určených k zabezpečení OS ČR¹¹.

2.3. Plán hospodářské mobilizace

Je tvořen jednotlivými Plány hospodářské mobilizace příslušných ústředních správních úřadů (MO, MV, MS, MF), kterým je svěřena pravomoc k řízení OS ČR, respektive ozbrojených bezpečnostních sborů¹², zpracovaných na základě požadavků OS ČR, respektive ozbrojených bezpečnostních sborů.

Plány vychází z požadavků k zajištění mobilizačních dodávek pro zabezpečení mobilizačního rozvoje a činnosti OS ČR, respektive ozbrojených bezpečnostních sborů za SOS a VS.

2.4. Plán nezbytných dodávek

Plán nezbytných dodávek sumarizuje požadavky na zajištění dodávky pro uspokojení základních životních potřeb, podporu činnosti hasičských záchranných sborů a havarijních služeb a podporu výkonu státní správy pro plnění činností za SOS a VS. Obsahuje aktuální seznam nezbytných dodávek a přehled jejich dostupných dodavatelů.

2.5. Plán operační přípravy státního území

Plán operační přípravy státního území (dále jen „OPSÚ“) ČR v určeném časovém úseku popisuje a konkretizuje činnosti a opatření OPSÚ ČR v návaznosti na zásady a postupy stanovené v Konceptu OPSÚ ČR. Cílem opatření je vytvořit na území státu nezbytné podmínky pro splnění úkolů ozbrojených sil a zabezpečení potřeb obyvatelstva.

2.6. Koncepty předběžných operačních plánů a stálých operačních plánů

Dokument obsahuje:

□ Předběžné operační plány

Plány se zpracovávají na pravděpodobná vojenská ohrožení a plnění smluvních závazků podle scénářů, které jsou vytvořeny na základě vyhodnocených bezpečnostních hrozeb a z nich vyplývajících rizik.

□ Stálé operační (obránné) plány

¹¹ § 6 odst. 1 písm. d) zákona č. 222/1999 Sb., o zajišťování obrany České republiky, ve znění zákona č. 320/2002 Sb.

¹² § 13 odst. 1 zákona č. 241/2000 Sb., o hospodářských opatřeních pro krizové stavy a o změně některých souvisejících zákonů

Plány se zpracovávají na definované druhy vojenského ohrožení stanovené na základě analýzy při vyhodnocení bezprostředního ohrožení ČR nebo členské země NATO.

V současné době nebyla vyhodnocena žádná bezpečnostní hrozba, která by vyžadovala zpracování předběžných operačních plánů a stálých operačních (obranných) plánů z hlediska použití OS ČR nebo sil NATO k zajištění obrany ČR.

2.7. Seznam opatření a katalog opatření pro Národní systém reakce na krize¹³

Seznam opatření stanovuje opatření, kterými zákonodárné, výkonné a soudní orgány, ministerstva a ostatní orgány státní správy, orgány územní samosprávy, ozbrojené síly, ozbrojené bezpečnostní sbory, záchranné sbory a další prvky bezpečnostního systému státu naplňují svou působnost při a po přechodu státu z mírového stavu do stavu ohrožení státu nebo válečného stavu. Je podkladem pro zpracování Katalogových listů.

V Katalogu opatření jsou uvedeny informace a procedury k zajištění jednotného postupu výkonných prvků bezpečnostního systému ČR při řešení vojenských i nevojenských krizových situací. Katalog opatření se skládá z Katalogových listů zpracovatelů ve kterých je rozpracována realizace oblastí uvedených v Seznamu opatření.

2.8. Manuál systému reakce na krize

Manuál systému reakce na krize (NCRSM - NATO Crisis Response System Manual) je alianční dokument, který přehledným způsobem popisuje systém krizového řízení NATO, jednotlivé fáze tohoto procesu a stanovuje procedury pro realizaci opatření, umožňujících včasnou, koordinovanou a přehledným, selektivním způsobem organizovanou reakci na možné krize.

3. OBSAHOVÉ ČLENĚNÍ DÍLČÍHO PLÁNU OBRANY

Dílčí plán obrany je vytvářen jako **samostatná příloha krizového plánu** (operační plán¹⁴). Dílčí plán obrany zpracovávají Ministerstva, další ústřední správní úřady, Česká národní banka a krajské úřady. Plán zahrnuje tyto dokumenty¹⁵:

3.1. Plán činnosti při zajišťování obrany státu

Plán tvoří:

Požadavky ministerstva na zpracovatele

Obsahuje požadavky ministerstva na zpracovatele ve prospěch zabezpečení potřeb OS ČR za SOS a VS.

Plán činností zpracovatele.

Plán obsahuje:

- působnost zpracovatele za SOS a VS,

¹³ Na základě usnesení BRS č. 50 ze dne 6. června. 2005 změněn původní název uvedený v § 2 písm. g) Nařízení vlády č. 51/2004 Sb., o plánování obrany státu

¹⁴ § 15 odst. 3, písm. d) Nařízení vlády č. 36/2003 Sb., kterým se mění nařízení vlády č. 462/2000 sb., k provedení § 27 odst. 8 a § 28 odst. 5 zákona č. 240/2000 Sb., o krizovém řízení a o změně některých zákonů (krizový zákon)

¹⁵ § 4 odst. (2), písm. a) – d) Nařízení vlády č. 51/2004 Sb., o plánování obrany státu

- rozpracování vlastních úkolů vyplývajících z působnosti k zajišťování obrany státu za SOS a VS,
- zásady, postupy a opatření k plnění potřeb OS ČR pro eliminaci vojenského ohrožení,
- rozpracování úkolů a opatření z Plánu OPSÚ,
- pracoviště, ze kterých je činnost řízena.

3.2. Přehled sil a prostředků zpracovatele a přehled sil a prostředků, které uvolňuje nebo požaduje ke svému doplnění za SOS anebo za VS

Přehled obsahuje:

- síly a prostředky, které jsou k dispozici v míru (z hlediska potřeb zpracovatele uvedených v krizovém plánu¹⁶) s uvedením základních technických dat a možnosti použití,
- síly a prostředky, které je nutno pro činnost zpracovatele doplnit nebo uvolnit

Dokument tvoří:

- Přehled sil a prostředků v míru

V přehledu jsou uvedeny síly a prostředky, které má zpracovatel k dispozici které a mohou být neprodleně zasazeny k plnění opatření za SOS a VS („mírová“ organizační struktura sil a prostředků).

- Přehled uvolňovaných a doplňovaných sil a prostředků

V přehledu jsou uvedeny síly a prostředky, které je třeba k plnění opatření za SOS a VS doplnit a způsob jejich získání a seznam uvolňovaných sil a prostředků. Přehled uvolňovaných a doplňovaných sil a prostředků vychází z „válečné“ organizační struktury sil a prostředků.

- Plán nezbytných dodávek¹⁷ - zpracovává se podle zvláštního právního předpisu¹⁸ a vždy obsahuje:

- Seznam požadovaných nezbytných dodávek,
- Seznam nezajištěných nezbytných dodávek,
- Přehled dodavatelů nezbytných dodávek.

Plán nezbytných dodávek vychází z úkolů pro zabezpečení za SOS a VS. Zpracován je v přílohové části krizového plánu.

- Přehled sil a prostředků k ochraně vyhodnocených objektů, které mohou být napadeny (OMN)¹⁹

V přehledu jsou uvedeny síly a prostředky, které jsou určeny k ochraně OMN. Výchozím dokumentem pro zpracování je Přehled sil a prostředků zpracovatele a Přehled OMN.

¹⁶ § 15 odst. 3, písm a) Nařízení vlády č. 36/2003 Sb., kterým se mění nařízení vlády č. 462/2000 sb., k provedení § 27 odst. 8 a § 28 odst. 5 zákona č. 240/2000 Sb., o krizovém řízení a o změně některých zákonů (krizový zákon)

¹⁷ § 6 odst.1 písm. b), odst.2 písm. c), § 7 písm. a) zákona č.241/2000 Sb., o hospodářských opatřeních pro krizové stavy a o změně některých souvisejících zákonů

¹⁸ § 2 vyhlášky SSHR č. 498/2000 Sb., o plánování a provádění hospodářských opatření pro krizové stavy

¹⁹ § 7 písm. a) zákona č. 222/1999 Sb., o zajišťování obrany České republiky, ve znění zákona č. 320/2002 Sb.

3.3. Finanční zabezpečení opatření k zajišťování obrany státu²⁰

Finanční zabezpečení zahrnuje:

- Objem finančních prostředků potřebných k zajištění přípravy a realizace opatření souvisejících se zajišťováním obrany státu

Objem finančních prostředků k zajištění přípravy a realizaci opatření se stanovuje v rozpočtu kapitoly zpracovatele na příslušný rok, jako dílčí specifický ukazatel. Kalkulace nákladů zahrnuje výdaje na:

- personální přípravu,
 - přípravu dokumentace,
 - vybavení pracoviště krizového řízení nebo jeho údržba, včetně záložního pracoviště a náklady související s jeho zaujetím,
 - zajištění stanovených informačních systémů,
 - plnění úkolů OPSÚ,
 - aplikace právních norem krizové legislativy,
 - zajištění součinnostních cvičení resortních služeb apod.
- Způsob financování za SOS a VS

Finanční výdaje spojené s obranou státu za SOS a za VS hradí **stát**. Zpracovatelé dílčích plánů obrany předkládají Ministerstvu financí údaje potřebné pro vypracování návrhu mimořádného státního závěrečného účtu a návrhu nouzového státního rozpočtu na zbytek roku po vyhlášení SOS a návrhu válečného státního rozpočtu po vyhlášení VS²¹.

3.4. Katalog opatření pro Národní systém reakce na krize.

Dokument tvoří:

- Přehled úkolů vyplývajících pro zpracovatele ze Seznamu opatření pro Národní systém reakce na krize,
- Katalogové listy z oblasti působnosti zpracovatele. Katalogové listy rozpracovávají opatření do větších podrobností.

3.5. Dílčí plán obrany, zpracovaný krajským úřadem dále obsahuje²²:

- Opatření k zabezpečení mobilizace OS ČR za SOS nebo za VS²³. Dokument tvoří:
 - Textová část, ve které jsou konkretizována opatření požadovaná OS ČR k zabezpečení jejich mobilizace,
 - Souborná evidence o určených věcných prostředcích a jejich vlastnících pro zajišťování obrany státu za SOS a za VS,²⁴
 - Souborná evidence o fyzických osobách určených za SOS a za VS k pracovní povinnosti nebo pracovní výpomoci²⁵.
- Rozpis úkolů, které v jeho správním obvodu při zajišťování obrany státu plní jednotlivé obce s rozšířenou působností

²⁰ § 6 odst. 2 písm. b) zákona č. 222/1999 Sb., o zajišťování obrany České republiky, ve znění zákona č. 320/2002 Sb.

²¹ §§ 8, 31, 32 zákona č. 218/2000 Sb., o rozpočtových pravidlech a o změně některých souvisejících zákonů

²² § 4, odst. (3) Nařízení vlády č. 51/2004 Sb., o plánování obrany státu

²³ § 7 písm. b, c) zákona č. 222/1999 Sb., o zajišťování obrany České republiky, ve znění zákona č. 320/2002 Sb.

²⁴ § 7 písm. f) zákona č. 222/1999 Sb., o zajišťování obrany České republiky, ve znění zákona č. 320/2002 Sb.

²⁵ § 7 písm. f) zákona č. 222/1999 Sb., o zajišťování obrany České republiky, ve znění zákona č. 320/2002 Sb.

V dokumentu jsou konkretizována opatření Krajského úřadu (dále jen „KrÚ“) k zabezpečení úkolů a opatření plněná KrÚ a obecními úřady obcí s rozšířenou působností (dále jen „ObÚ ORP“) ²⁶. KrÚ na základě svých působností určují způsob a rozsah plnění úkolů k zajišťování obrany státu a stanovují požadavky ke splnění opatření ObÚ ORP. Dokument obsahuje:

- rozpis konkretizovaných úkolů a opatření stanovených ObÚ ORP vyplývajících z působnosti KrÚ,
 - stanovení rozsahu a způsobu plnění úkolů ObÚ ORP, které jsou jim určeny zákonem²⁷,
 - způsob řízení evakuace obyvatel a zabezpečení jejich nezbytných životních potřeb, podle svojí působnosti²⁸,
 - další opatření k zajištění obrany státu.
- Rozsah součinnosti a spolupráce při plnění úkolů při zajišťování obrany státu v jeho správním obvodu

V dokumentu jsou konkretizována opatření KrÚ vyžadující součinnost a spolupráci k zabezpečení jejich plnění k zajišťování obrany státu. Dokument stanovuje způsob a rozsah plnění těchto opatření, výběr osob a subjektů hospodářské mobilizace se kterými je nutno pro zabezpečení OS ČR a ozbrojených sborů navázat součinnost. Obsahuje způsob jednání a kontakty na vybrané osoby a subjekty. Uvádí rovněž způsob spolupráce s vojenskými útvary dislokovanými na území správního obvodu, nebo s vojsky, která vedou na teritoriu bojovou činnost.

3.6. Přílohová část dílčího plánu obrany

Je zpracovávána všemi zpracovateli a tvoří ji další **dokumentace potřebná pro realizaci opatření souvisejících se zajišťováním obrany státu a činnosti zpracovatele za SOS nebo VS**. Přílohy se zpracovávají v podobě, která je v krizovém plánu zpracovatelů, rozšířené o údaje související se zajišťováním obrany státu.

Forma a obsah jednotlivých dokumentů, tvořících Plán obrany České republiky a dílčí plány obrany je stanovena v „Zásadách pro zpracování a aktualizaci Plánu obrany České republiky a dílčích plánů obrany“ (č.j. 883-40/2005/DP-3691), vydaných Ministerstvem obrany v souladu s Harmonogramem dalšího postupu při zpracování Plánu obrany České republiky, schváleným usnesením Bezpečnostní rady státu ze dne 6. září 2005 č. 74

Každý zpracovatel je povinen do 6-ti měsíců ode dne schválení plánu obrany nebo ode dne jeho aktualizace rozpracovat úkoly v oboru své působnosti do svého dílčího plánu obrany.

4. ÚKOLY KRAJSKÝCH ÚŘADŮ K ZAJIŠŤOVÁNÍ OBRANY STÁTU

- **Vyhodnocuje** objekty, které za stavu ohrožení státu nebo za válečného stavu mohou být napadeny, a navrhuje vládě cestou ministerstva obrany způsob jejich ochrany (§ 7 zákona č. 222/1999 Sb.).

²⁶ § 7, § 7a zákona č. 222/1999 Sb., o zajišťování obrany České republiky, ve znění zákona č. 320/2002 Sb.

²⁷ § 7a zákona č. 222/1999 Sb., o zajišťování obrany České republiky, ve znění zákona č. 320/2002 Sb.

²⁸ § 7 písm. d) zákona č. 222/1999 Sb., o zajišťování obrany České republiky, ve znění zákona č. 320/2002 Sb.

- **Plánuje** podle rozhodnutí vlády opatření k vytvoření nezbytných podmínek pro zajištění životních potřeb obyvatel, fungování státní správy a samosprávy a zabezpečení mobilizace ozbrojených sil za SOS nebo VS (§ 7 zákona č. 222/1999 Sb.).
- **Stanovuje a realizuje** podle rozhodnutí Ministerstva obrany opatření k zabezpečení mobilizace ozbrojených sil (§ 7 zákona č. 222/1999 Sb.).
- **Stanovuje** obecním úřadům obcí s rozšířenou působností podílet se na vyhodnocování objektů, které za stavu ohrožení státu nebo za válečného stavu mohou být napadeny (§ 7a zákona č. 222/1999 Sb.).
- **Stanovuje** obecním úřadům obcí s rozšířenou působností rozsah opatření k vytvoření nezbytných podmínek pro zajištění životních potřeb obyvatel, fungování státní správy a samosprávy a zabezpečení mobilizace ozbrojených sil za stavu ohrožení státu nebo válečného stavu (§ 7a zákona č. 222/1999 Sb.).
- **Řídí** evakuaci obyvatel a zabezpečuje jejich nezbytné životní potřeby (§ 7 zákona č. 222/1999 Sb.).
- **Plní** podle rozhodnutí Ministerstva obrany úkoly spojené s prověřením opatření pro zabezpečení obrany státu (§ 7 zákona č. 222/1999 Sb.).
- **Vede** soubornou evidenci o určených věcných prostředcích a jejich vlastnících a o fyzických osobách určených za stavu ohrožení státu a za válečného stavu k pracovní povinnosti nebo pracovní výpomoci (§ 7 zákona č. 222/1999 Sb.).
- **Vyžaduje** (hejtman kraje) u NGŠ AČR použití armády k záchranným pracím (§ 16 zákona č. 219/1999 Sb., o ozbrojených silách České republiky).
- **Vyžaduje** za stavu ohrožení státu a za válečného stavu, z důvodů důležitých v zájmu bezpečnosti České republiky, zproštění výkonu mimořádné služby pro své zaměstnance u Krajského vojenského velitelství podle místa trvalého pobytu zaměstnance (§ 17 zákona č. 585/2004 Sb., o branné povinnosti a jejím zajišťování /branný zákon/).
- **Zpracovává** krizový plán (§ 9 zákona č. 240/2000 Sb., krizový zákon a § 15 Nařízení vlády č. 462/2000 Sb., k provedení § 27 a § 28 zákona číslo 240/2000 Sb.), který za stavu ohrožení státu vyhlášeného v souvislosti se zajišťováním obrany ČR a za válečného stavu tvoří samostatnou součást dílčího plánu obrany (§ 9a zákona č. 222/1999 Sb.).
- **Koordinuje** záchranné a likvidační práce, poskytování zdravotnické pomoci, provádění opatření k ochraně veřejného zdraví a bezodkladných pohřebních služeb (§ 14 zákona č. 240/2000 Sb., krizový zákon).
- **Předkládá** Ministerstvu financí údaje potřebné pro vypracování návrhu mimořádného státního závěrečného účtu a návrhu nouzového státního rozpočtu na zbytek roku po vyhlášení stavu ohrožení státu a návrhu válečného rozpočtu (§§ 8, 31 a 32 zákona č. 218/2000 Sb., o rozpočtových pravidlech).
- **Organizuje a koordinuje** evakuaci, nouzové ubytování, nouzové zásobování pitnou vodou, potravinami a dalšími nezbytnými prostředky k přežití obyvatelstva (§ 14 zákona č. 240/2000 Sb., krizový zákon), humanitární pomoc (§ 14 zákona č. 240/2000 Sb., krizový zákon).
- **Zabezpečuje** v mírové době podle požadavků obcí přípravu občanů k obraně státu (§ 7 zákona č. 222/1999 Sb.).

5. ÚKOLY OBECNÍCH ÚŘADŮ ORP K ZAJIŠŤOVÁNÍ OBRANY STÁTU

(§ 7a zákona č. 222/1999 Sb., o zajišťování obrany České republiky)

PODÍLEJÍ SE	- v rozsahu stanovené KrÚ, na vyhodnocování objektů, které za stavu ohrožení státu nebo za válečného stavu mohou být napadeny, a navrhnou způsob jejich ochrany, - na evakuaci obyvatel a zabezpečení jejich nezbytných životních potřeb podle rozhodnutí KrÚ - na organizaci přípravy občanů k obraně státu
PLÁNUJÍ	v rozsahu stanovené KrÚ opatření - k vytvoření nezbytných podmínek pro zajištění životních potřeb obyvatel, - fungování státní správy a samosprávy, - zabezpečení mobilizace OS za stavu ohrožení státu nebo za válečného stavu
VEDOU EVIDENCI	- o vhodných věcných prostředcích, které lze využít pro potřeby zajišťování obrany státu za stavu ohrožení státu nebo za válečného stavu a v nezbytném rozsahu vedou osobní údaje o jejich vlastnících, - nezbytných údajů o fyzických osobách, které lze určit pro potřeby zajišťování obrany státu za stavu ohrožení státu nebo za válečného stavu k pracovní povinnosti nebo pracovní výpomoci, - osobních údajů zdravotnických pracovníků pro doplnění OS za válečného stavu
PROVÁDĚJÍ	- výběr vhodných věcných prostředků a kontrolu určených věcných prostředků
ROZHODUJÍ	- o určení věcných prostředků pro účely zajišťování obrany státu podle druhu a množství v souladu s požadavkem vyplývajícím ze schválených plánů obrany státu. K tomuto účelu provádějí rozpis věcných prostředků podle druhu a množství na další obce ve svém správním obvodu. - o povolání fyzických osob, které mají trvalý pobyt v jejich obvodu v souladu s požadavkem vyplývajícím ze schválených plánů obrany státu, k pracovním výpomocím a pracovním povinnostem pro potřeby zajišťování obrany státu za stavu ohrožení státu nebo za válečného stavu
KOORDINUJÍ	výběr fyzických osob a spolupracují s dalšími obcemi, úřady práce a dalšími správními úřady

6. ZÁKLADNÍ PRINCIPY BRANNÉ POVINNOSTI

Branná povinnost se:

- v **míru** vykonává pouze na základě **dobrovolnosti**:
 - vojáci z povolání
 - se vznikem služebního poměru se koná „3 měsíční přípravná služba“,
 - aktivní záloha
 - vojenské cvičení, výjimečné vojenské cvičení,
 - povinná záloha
 - vojenské cvičení, výjimečné vojenské cvičení,
- za **SOS** a **VS** vykonává na základě **povinnosti**:
 - občané
 - odvodní řízení,
 - povinná záloha
 - mimořádná služba,
 - odmítání mimořádné služby z důvodů svědomí nebo náboženského vyznání,
 - občané a povinná záloha
 - aj. povinnosti dle branného zákona (vyplnění dotazníku, ohlašovací povinnost).

Výkon branné povinnosti od 1. ledna 2005 - zákon č. 585/2004 Sb.		
mír	stav ohrožení státu	válečný stav
obdobné plnění	povinné plnění	
odvodní povinnost		
výběr uchazeče (služba v jízka z povdání, aktivní zácha - AZ)	odvodní řízení	
duh v vojenské činné službě		
přípravná služba v jízka z povdáním vděle 3 měsíců	minutráchná služba	
služební pomě v jízka z povdání		
v vojenské cvičení a vyjímě v vojenské cvičení AZ (u povinných zách jen na základě zácbstí)		
plnění dalších povinností stanovených branným zákonem		
dlašovací povinnost AZ	dlašovací povinnost	

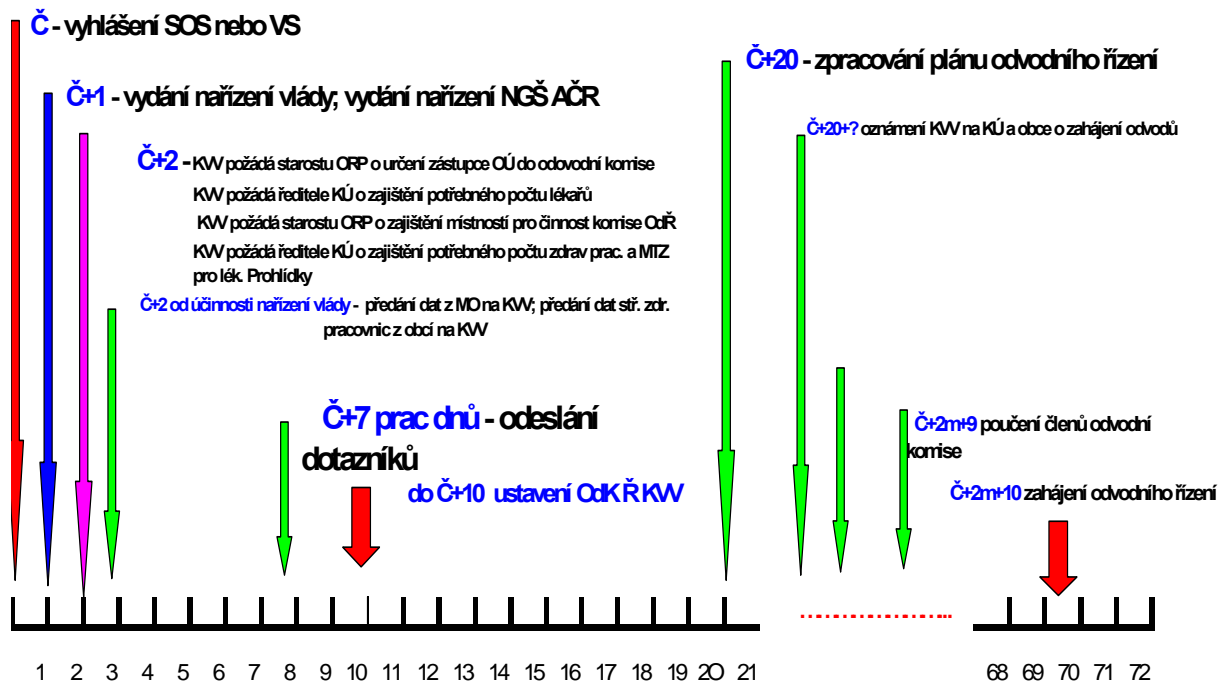

Poznámka

..... období: přípravy prostor pro odvodního řízení
 vyhodnocování vrácení dotazníků
 zasilání povolávacích rozkazů k odvodnímu řízení

Schéma: Zabezpečení odvodního řízení na teritoriu kraje

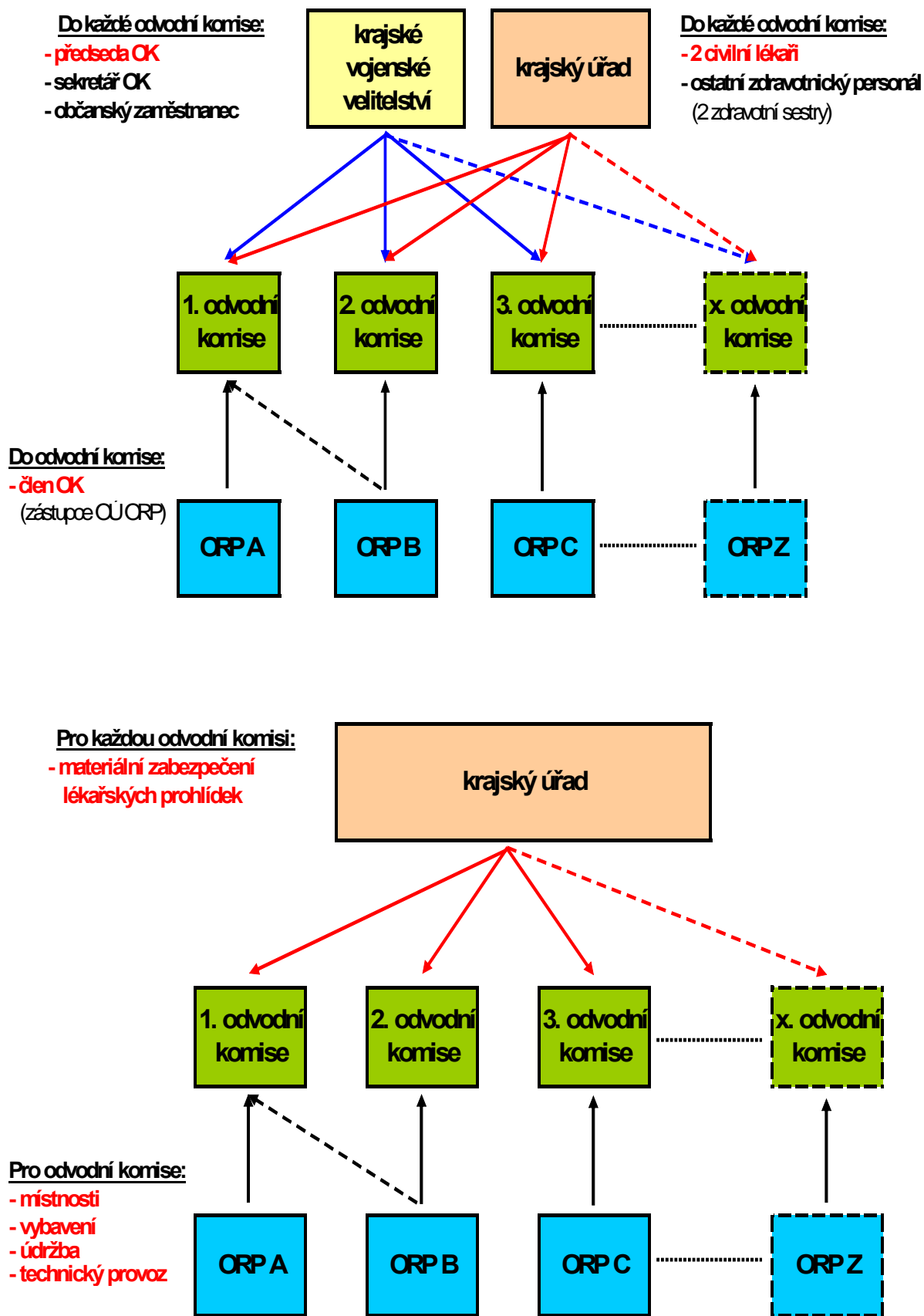

7. SEZNAM POUŽITÝCH ZKRATEK (pro Kapitoly 12 a 13)

Zkratka	Plný název
15. žb	15. ženijní brigáda
314. CV ZHN	314. centrum výstrahy ZHN
AČR	Armáda České republiky
APV	Aplikační programové vybavení
brchbo	Brigáda radiační, chemické a biologické ochrany
BRS	Bezpečnostní rada státu
CADS	Celoarmádní datová síť
CBRN	Chemical Biological Radiological Nuclear
CO	Civilní ochrana
CVZHN	Centrum výstrahy zbraní hromadného ničení
D UO – DPos Brno	Dozorčí Univerzity obrany – dozorčí posádky Brno
DDD	Desinfekce, dezinfekce a deratizace
GŘ HZS ČR	Generální ředitelství HZS ČR
HSDR	Hlavní správce dílčího rozpočtu
HVeVP	Hlavní velitelství Vojenské policie
HZS ČR	Hasičský záchranný sbor České republiky
INA	Interní normativní akt
IRIS	Integrovaný radiační informační systém
IZS	Integrovaný záchranný systém
JE	Jaderná elektrárna
JEZ	Jaderné energetické zařízení
KVV	Krajské vojenské velitelství
MaKS	Mimořádná a krizová situace
MO	Ministerstvo obrany
MU	Mimořádná událost
MV	Ministerstvo vnitra
MZHP	Materiální základna humanitární pomoci
NGŠ AČR	Náčelník Generálního štábu AČR
NSkV	Náčelník skupiny velení
OD	Operační dozorčí
OKS MO	Odbor komunikačních strategií MO
OPIS	Operační a informační středisko
OŘ PČR	Okresní ředitelství PČR
OSTř	Operační středisko
OSTř R SOC MO	Operační středisko rozvinutého SOC MO
OV	Operační velitelství
OVD VeSPod	Odbor vojenské dopravy, Velitelství sil podpory
OZdrZ	Odbor zdravotnického zabezpečení
PČR	Policie České republiky
PHM	Pohonné hmoty a maziva
prrchbo	Prapor radiační, chemické a biologické ochrany
R SOC MO	Rozvinuté SOC MO
RCC	Rescue Coordination Centre (záchranné koordinační středisko)
SaP	Síly a prostředky
SAR	Letecká služba pátrání a záchrany (Search and Rescue)
SkR SOC MO	Skupina rozvinutí SOC MO
Sm R SOC MO	Směna rozvinutého SOC MO
SOC MO	Společné operační centrum MO

Zkratka	Plný název
SOD	Stálý operační dozorčí
SOP	Stálé operační postupy
SSHR	Správa státních hmotných rezerv
SSm SOC MO	Stálá směna SOC MO
SVSS	Stacionární vojenská spojovací síť
szr	Samostatná záchranná rota
UO	Univerzita obrany
ÚVVetÚ	Ústřední vojenský veterinární ústav
ÚVZÚ	Ústřední vojenský zdravotní ústav
VelVP	Velitelství Vojenské policie
VeSPod	Velitelství sil podpory
VLRZ	Vojenská lázeňská a rekreační zařízení
VP	Vojenská policie
VÚ	Vojenský útvar
VÚPZ	Vojenský úřad pro právní zastupování
VZ	Vojenské zařízení
VZJ	Výjezdová záchranná jednotka
VZP	Voják z povolání
VZÚ	Vojenský záchranný útvar
ZHN	Zbraně hromadného ničení
ZKS	Záchranné koordinační středisko
ZNGŠ – Ř SOC MO	Zástupce NGŠ – ředitel společného operačního centra MO
zVrL	Základna vrtulníkového letectva
žpr	Ženíjní prapor

SÍLY A PROSTŘEDKY ARMÁDY ČR VE PROSPĚCH IZS A ÚZEMÍ

1. LEGISLATIVNÍ RÁMEC

Konkrétní způsoby a podmínky použití S a P AČR, jako **ostatní složky IZS**, jsou rozpracovány ve „Směrnici náčelníka Generálního štábu Armády České republiky k nasazování sil a prostředků (též „SaP“) Armády ČR v součinnosti se složkami integrovaného záchranného systému a k plnění úkolů Policie České republiky“ (dále jen „Směrnice“).

Opatření této „Směrnice“ vychází z ustanovení platných právních předpisů (norem), meziresortních dohod, resortních INA a Směrnic zejména:

- zákona č. 219/1999 Sb., o ozbrojených silách České republiky, ve znění pozdějších předpisů, (dále jen „zákon č. 219/1999 Sb.“),
- zákona č. 220/1999 Sb., o průběhu základní nebo náhradní služby a vojenských cvičení a o některých právních poměrech vojáků v záloze, ve znění pozdějších předpisů (dále jen „zákon č. 220/1999 Sb.“),
- zákona č. 221/1999 Sb., o vojácích z povolání ve znění pozdějších předpisů (dále jen „zákon č. 221/1999 Sb.“),
- zákona č. 239/2000 Sb., o integrovaném záchranném systému a o změně některých zákonů, ve znění pozdějších předpisů, (dále jen „zákon č. 239/2000 Sb.“),
- zákona č. 240/2000 Sb., o krizovém řízení a změně některých zákonů, ve znění pozdějších předpisů, (dále jen „zákon č. 240/2000 Sb.“),
- ze zákona č. 18/1997 Sb., o mírovém využívání jaderné energie a ionizujícího záření (atomový zákon) a o změně a doplnění některých zákonů,
- zákona č. 273/2008 Sb., o Policii ČR, ve znění pozdějších předpisů (dále „zákon o PČR“),
- zákona č. 124/1992 Sb., o Vojenské policii ve znění pozdějších předpisů (dále jen „zákon č. 124/1992 Sb.“),
- zákona č. 26/1993 Sb. kterým se mění a doplňují některé zákony v oblasti vnitřního pořádku a bezpečnosti, a o opatřeních s tím souvisejících,
- Vyhlášky MV č. 328/2001 Sb., o některých podrobnostech zabezpečení integrovaného záchranného systému, ve znění pozdějších předpisů (dále jen „vyhláška č. 328/2001 Sb.“),
- NV č. 465/2008 Sb., o povolání vojáků Armády ČR k plnění úkolů Policie PČR (dále jen PČR) při radiačních haváriích na jaderných elektrárnách (dále jen „NV č. 465/2008“),
- Rámcové dohody o spolupráci mezi MV a MO čj. 959-120/2006/DP-3691, resp. č. j. OBP-268-23/AK-2006 uveřejněné ve Věstníku Ministerstva obrany č. 28/2006, ve znění dodatku č. 1 (dále jen Rámcová dohoda),
- Dohody o plánované pomoci na vyžádání mezi Českou republikou, Ministerstvem vnitra - generálním ředitelstvím Hasičského záchranného sboru České republiky a Českou republikou, Ministerstvem obrany – Generálním štábem Armády České republiky, (dále jen „Dohody“), čj. 80735-41/2005/DP-1618,
- Realizační dohoda mezi Policií České republiky a Armádou České republiky k provedení nařízení vlády ze dne 16. prosince 2008 č. 465/2008 Sb., o povolání vojáků Armády České republiky k plnění úkolů Policie ČR při radiačních haváriích na jaderných elektrárnách (dále jen „Dohody o povolání vojáků“), čj.80735-34/2005/DP-1618,
- Krizového plánu MO,

- Směrnice pro vyžadování a zapojení vrtulníků AČR v rámci IZS,
- zákona č. 97/1993 Sb., o působnosti Správy státních hmotných rezerv,
- zákona č. 241/2000 Sb., o hospodářských opatřeních pro krizové stavy a o změně některých souvisejících zákonů, ve znění pozdějších předpisů,
- zákona č. 585/2004 Sb., o branné povinnosti a jejím zajišťování (branný zákon), ve znění pozdějších předpisů (dále jen „zákon č. 585/2004 Sb.“),
- Dohody mezi Správou státních hmotných rezerv a Ministerstvem obrany o součinnosti v oblasti přepravy pohotovostních zásob za krizových stavů č.j. 10581/2004-8764, ze dne 6. 10. 2004 (dále jen „Dohoda s SSHR“),
- Vyhlášky Státního úřadu pro jadernou bezpečnost č. 318/2002 Sb., o podrobnostech zajišťování havarijní připravenosti jaderných zařízení a pracovišť se zdroji ionizujícího záření a o požadavcích na obsah vnitřního havarijního plánu a havarijního řádu, ve znění vyhlášky č. 2/2004 Sb. (dále jen „Vyhláška SÚJB č. 318/2002 Sb.“),
- Smlouvy mezi SÚJB a AČR o činnosti složek celostátní radiační monitorovací sítě v působnosti Armády ČR, č.j.80616-61/2006-DP-1618, ze dne 5. 1. 2006 (dále jen „Smlouvy s SÚJB“),
- Ústředního poplachového plánu IZS (dále jen ÚPP),
- vnějších havarijních plánů JE Dukovany a JE Temelín,
- Dohody mezi MZV ČR a MO ČR o spolupráci při řešení mimořádné situace v zahraničí,
- Vojenské strategie České republiky (schválena vládou ČR dne 23. července 2008, usnesením č. 907, Praha 2008).

1.1. Vymezení pojmů

Základní složky IZS¹ tvoří Hasičský záchranný sbor ČR (dále jen HZS ČR), jednotky požární ochrany zařazené do plošného pokrytí kraje jednotkami požární ochrany, zdravotnická záchranná služba a PCR.

Mezi **ostatní složky IZS²** patří také vyčleněné síly a prostředky (dále jen SaP) ozbrojených sil. Vyčleněnými SaP ozbrojených sil se rozumí v tomto případě SaP vojenských záchranných útvarů (dále jen VZÚ), vojenských útvarů (dále jen VÚ) a vojenských zařízení (dále jen VZ), které jsou uvedeny v příloze „Dohody“ a v příloze č. 3 této „Směrnice“. Uvedené VZÚ, VÚ a VZ jsou povinny poskytnout plánovanou pomoc na vyžádání. Nasazení ústředních SaP nebude realizováno při plnění základního úkolu AČR stanoveného v § 9 odst. 1 a 2 zákona č. 219/1999 Sb. To neplatí pro samostatné záchranné roty dislokované v Rakovníku a v Olomouci, které plní úkoly vyžadované MV-GŘ HZS ČR při provádění záchranných a likvidačních prací a ochraně obyvatelstva podle Ženevské konvence i za stavu ohrožení státu i za válečného stavu.

Ústřední koordinace záchranných a likvidačních prací je³:

a) vyžádaná, při které GŘ HZS ČR poskytuje pomoc a povolává a nasazuje síly a prostředky ústředního poplachového plánu při řešení MU postiženému kraji nebo více krajům, nebo koordinuje vysílání SaP do zahraničí; nasazené složky se řídí pokyny velitele zásahu na místě mimořádné události nebo starosty ORP, jestliže koordinuje záchranné a likvidační práce nebo pokyny hejtmana kraje, jestliže koordinuje ZLP nebo vyhlásil stav nebezpečí, nebo velitele jednotky vyslané do zahraničí⁴,

¹ § 4 odst. 1 zákona č. 239/2000 Sb.

² § 4 odst. 2 zákona č. 239/2000 Sb.

³ Ústřední poplachový plán IZS, Praha 2008

⁴ zákon č. 239/2000 Sb.

b) přímá, při které generální ředitelství řídí přímými pokyny nebo prostřednictvím pokynů HZS krajů vybrané složky při přímo řízených záchranných a likvidačních pracích (ZLP); podmínkou pro její uplatnění je vyhlášení nouzového stavu, stavu ohrožení státu nebo válečného stavu. Koordinační role a řídicí pravomoci územních orgánů tím jsou dotčeny s výjimkou koordinace těch vybraných složek, které zabezpečují přímo řízené ZLP⁵.

Odstraňováním jiného hrozícího nebezpečí za použití vojenské techniky⁶ se rozumí použití vojenské techniky s nezbytně nutnou obsluhou v jiných závažných situacích ohrožujících životy a zdraví osob, značné majetkové hodnoty nebo životní prostředí.

Plněním humanitárních úkolů civilní ochrany při pohromách se rozumí podíl AČR na zajištění zejména:

- evakuace,
- dekontaminace a podobných ochranných opatření,
- poskytování nouzového ubytování a zásobování,
- okamžité opravy některých nezbytných veřejných zařízení,
- pomoci při ochraně předmětů nezbytných k přežití,
- boje s požáry,
- zjišťování a označování nebezpečných oblastí,
- poskytování zdravotní péče záchraňujícím a postiženým v prostoru MU,
- dalších doplňujících činností nezbytných k plnění výše uvedených úkolů, jako zabezpečení letecké pátrací a záchranné služby, zabezpečení letecké přepravy raněných a nemocných, zabezpečení přepravy zdravotnické, humanitární nebo jiné pomoci a nebo specialistů potřebných k provádění záchranných prací, zřizování náhradních přemostění,
- úprava komunikací, vytyčování a zřizování objížděk apod.

Plánovanou pomocí na vyžádání⁷ se rozumí předem písemně dohodnutý způsob poskytnutí pomoci ostatními složkami IZS obecnímu úřadu obce s rozšířenou působností, krajskému úřadu, Ministerstvu vnitra nebo základním složkám IZS při provádění záchranných a likvidačních prací. Zahrnuje se do poplachového plánu IZS.

2. VŠEOBECNÁ USTANOVENÍ

2.1. Použití AČR při mimořádné situace a krizové situace nevojenského charakteru

2.1.1. Použití AČR v souladu se zákonem č. 219/1999 Sb., o ozbrojených silách

AČR plní úkoly uvedené v § 9 a 10, zákona 219/1999 Sb. a dále ji lze použít:

- k plnění úkolů PČR při zajišťování ochrany státních hranic nebo k plnění úkolů služby pořádkové policie anebo ochranné služby, pokud SaP PČR nebudou dostatečné k zajištění vnitřního pořádku a bezpečnosti, a to na dobu nezbytně nutnou (§14, odstavec 1, písmeno b) zákona č. 219/1999 Sb., a § 50a zákona o PČR),
- k záchranným pracím při pohromách, nebo při jiných závažných situacích ohrožujících životy, zdraví, značné majetkové hodnoty nebo životní prostředí, nebo k likvidaci následků pohromy (§15 – §17 zákona č. 219/1999 Sb.),

⁵ § 4 odst. 8, § 11 písm. c) a § 13 písm. a) zákona č. 239/2000 Sb.

⁶ § 18 zákona č. 219/1999 Sb.

⁷ § 21 zákona č. 239/2000 Sb.

- k leteckému monitorování pohromy a monitorování radiační a chemické situace (§17, zákona č. 219/1999 Sb.),
- k odstraňování jiného hrozícího nebezpečí za použití vojenské techniky (§18 zákona č. 219/1999 Sb.),
- k plnění humanitárních úkolů civilní ochrany (§ 19 zákona č. 219/1999 Sb.),
- k zabezpečení letecké zdravotnické dopravy (§ 21 zákona č. 219/1999 Sb.),
- k zajištění letecké služby pátrání a záchrany (§ 23 zákona č. 219/1999 Sb.),
- k zabezpečení letecké přepravy humanitární a zdravotnické pomoci, (§ 24, písmeno a) zákona č. 219/1999 Sb.).

2.1.2. Použití AČR v souladu se zákonem číslo 239/2000 Sb., o integrovaném záchranném systému a o změně některých zákonů

AČR lze poskytnout na:

- plánovanou pomoc na vyžádání při záchranných a likvidačních pracích jako ostatní složku IZS, vyčleněnými SaP AČR pouze na žádost OPIS GŘ HZS. Síly a prostředky nasazovat v souladu s Dohodou o plánované pomoci na vyžádání uzavřenou mezi MV/GŘ HZS ČR a MO/GŠ AČR (§ 21 z. č. 239/2000 Sb.) a příl. č. 3 této směrnice. O poskytnutí pomoci rozhodne ZNGŠ-R SOC MO (v nepřítomnosti ZNGŠ pro BoPo), informuje NGŠ AČR.
- ostatní pomoc složkám IZS. Může být poskytnuta na žádost HZS kraje, krajského úřadu nebo MV při provádění záchranných a likvidačních prací voj. útvarů a zařízení OS ČR v souladu s § 15, 16 a § 18 zákona č. 219/1999 Sb. O jejich nasazení rozhodne NGŠ AČR.

K plnění uvedených úkolů podle 2.1.1. a 2.1.2. musí být připraveni vojáci z povolání, vojáci v záloze - povolání na vojenské nebo výjimečné vojenské cvičení (dále jen vojáci), a ti občanskí zaměstnanci vojenské správy (dále jen zaměstnanci), kteří mají předpokládanou činnost zakotvenou v pracovní smlouvě; musí mít odborné schopnosti, být řádně vybaveni a vyzbrojeni především speciálními ochrannými prostředky, potřebnou technikou a materiálem.

Na základě vyžádání oprávněných orgánů, podle zákona č. 219/1999 Sb. a 239/2000 Sb., mohou být vojáci a zaměstnanci použiti pouze v případě, že jsou ohroženy životy nebo zdraví lidí, značné majetkové hodnoty, životní prostředí nebo jiné chráněné zájmy a příslušné správní úřady, orgány územní samosprávy, požární ochrana nebo vojenské záchranné útvary nemohou zajistit záchranné práce nebo likvidaci následků pohromy vlastními silami.

3. ZÁSADY VYŽADOVÁNÍ A NASAZOVÁNÍ SIL A PROSTŘEDKŮ ARMÁDY ČR K PLNĚNÍ ÚKOLŮ V RÁMCI IZS A PLNĚNÍ ÚKOLŮ PČR

3.1. Vyžadování a nasazování sil a prostředků AČR k záchranným pracím

a) Použití Armády ČR⁸ mohou vyžadovat:

- hejtmani krajů a starostové obcí, v jejichž obvodu došlo k pohromě u NGŠ AČR (§ 16 odst. 1, zákona č. 219/1999) Sb.;

⁸ Použití armády k záchranným pracím a k likvidaci následků pohromy je dočasné organizované nasazení vojenských útvarů a vojenských zařízení s potřebným vojenským materiálem pod velením příslušného velitele nebo náčelníka, k němuž dochází, pokud příslušné správní úřady, orgány územní samosprávy, požární ochrana nebo vojenské záchranné útvary nemohou zajistit záchranné práce nebo likvidaci následků pohromy vlastními silami.

- hejtmani krajů a starostové obcí nebo velitel zásahu a velitel jednotky požární ochrany, hrozí-li nebezpečí z prodlení u velitele vojenského útvaru, nebo u náčelníka vojenského zařízení, které jsou nejbližší místu pohromy (§ 16 odst. 2, zákona č. 219/1999) Sb.;
- ministerstvo vnitra v souladu s Ústředním poplachovým plánem IZS prostřednictvím OPIS GR HZS ČR (§ 20, zákona č. 239/2000 Sb.);
- hejtmani a starostové obcí s rozšířenou působností v souladu s příslušným poplachovým plánem IZS prostřednictvím OPIS IZS kraje (§ 20, zákona č. 239/2000 Sb.);
- velitel zásahu na místě zásahu u velitelů a vedoucích složek IZS, v ostatních případech prostřednictvím místně příslušného OPIS IZS (§ 20, zákona č. 239/2000 Sb.);
- HZS kraje, krajský úřad nebo MV jako ostatní pomoc⁹ (§ 22, zákona č. 239/2000 Sb.);

Síly a prostředky vojenských útvarů a zařízení vyčleněné do ostatních složek IZS (mimo SaP pro JE) jsou vyžadovány v souladu s poplachovými plány, havarijními plány krajů a vnějšími havarijními plány u SSm SOC MO cestou OPIS GR HZS ČR.

Nasazení vrtulníku AČR vyžaduje OPIS IZS u stálé směny „Záchraného koordinačního střediska“ (dále jen ZKS) v Praze Ruzyni¹⁰. Vyžaduje-li to řešení situace, lze se souhlasem ZKS Praha v krajích Plzeňském, Karlovarském, Olomouckém, Zlínském a Moravskoslezském aktivovat vrtulníky ve stálé pohotovosti pro leteckou službu pátrání a záchrany (dále jen SAR) v souladu se zněním „Směrnice pro vyžadování a zapojení vrtulníků AČR v rámci IZS“. O možnosti použití vrtulníků AČR v pohotovosti ke vzletu do 6 hodin mimo uvedené regiony rozhoduje ZNGŠ-Ř SOC MO (v jeho nepřítomnosti ZNGŠ pro BoPo) s ohledem na rozsah nebezpečí.

O nasazení těchto sil rozhoduje NGŠ AČR. V případě, že by nasazení SaP ohrozilo plnění základního úkolu ozbrojených sil¹¹, může být, v souladu se zněním „Rámcové dohody“, nasazení těchto SaP odmítnuto.

Je-li ohrožena podstatná část území ČR, rozhoduje o použití armády k záchranným pracím při pohromě vláda na návrh ministra vnitra (§16, odst. 3, z. 219/1999 Sb.).

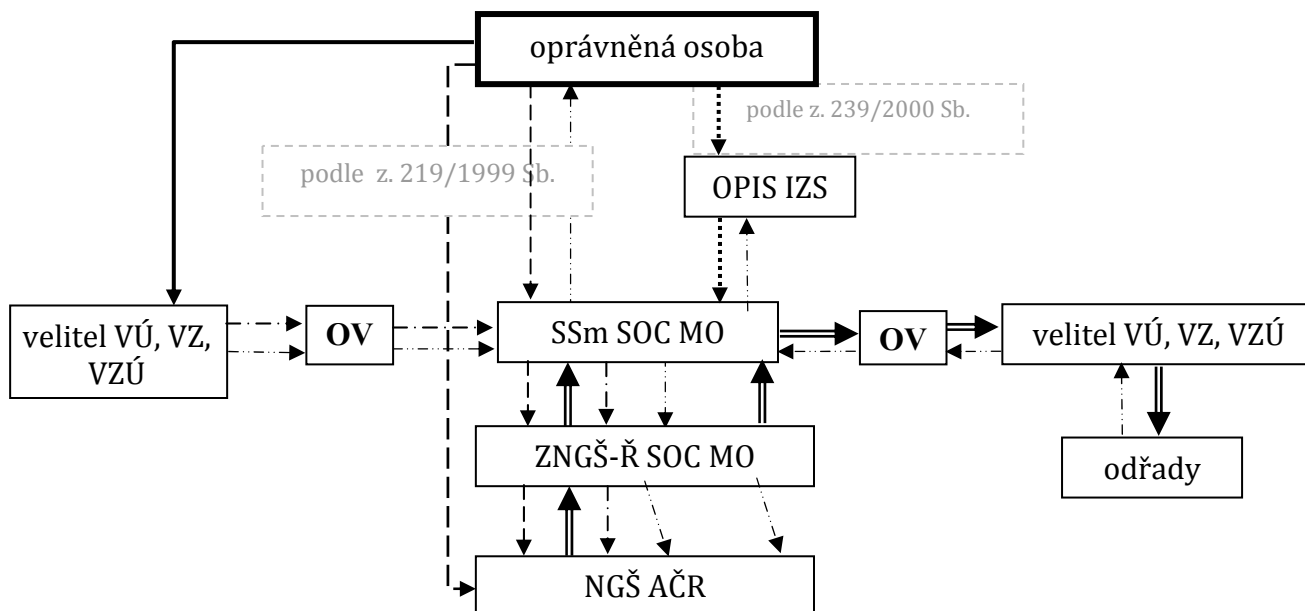

⁹ Ostatní pomocí se rozumí použití sil a prostředků AČR pro potřebu složek IZS. Tyto síly a prostředky nejsou deklarovány v příloze Dohody o pomoci na vyžádání a nejsou zahrnuty v Ústředním poplachovém plánu nebo poplachových plánech IZS krajů.

¹⁰ viz „Směrnice pro využití vrtulníků AČR v rámci IZS“

¹¹ § 9 zákona č. 219/1999 Sb.

- hrozí-li nebezpečí z prodlení
- nehrozí-li nebezpečí z prodlení
- vyžádání odřadů (§ 21 plánovaná pomoc na vyžádání)
- informace o vyžádání
- rozhodnutí
- informace o nasazení

O nasazení SaP AČR k záchranným pracím rozhoduje ZNGŠ-Ř SOC MO (v případě jeho nepřítomnosti ZNGŠ pro BoPo), který následně informuje NGŠ AČR.

3.2. Vyžadování a nasazování sil a prostředků AČR k likvidačním pracím

a) Použití Armády ČR mohou vyžadovat:

- ministerstvo vnitra v souladu s ÚPP IZS prostřednictvím OPIS GRH HZS¹²;
- hejtmani a starostové obcí s rozšířenou působností v souladu s příslušným poplachovým plánem IZS prostřednictvím OPIS IZS kraje²⁰;
- velitel zásahu na místě zásahu u velitelů a vedoucích složek IZS, v ostatních případech prostřednictvím místně příslušného OPIS IZS²⁰;
- HZS kraje, krajský úřad nebo MV pro potřebu složek IZS jako ostatní pomoc (§ 22, zákona č. 239/2000 Sb.).

O použití armády k likvidaci následků pohromy rozhoduje vláda na návrh ministra (§16, zákona č. 219/1999 Sb.).

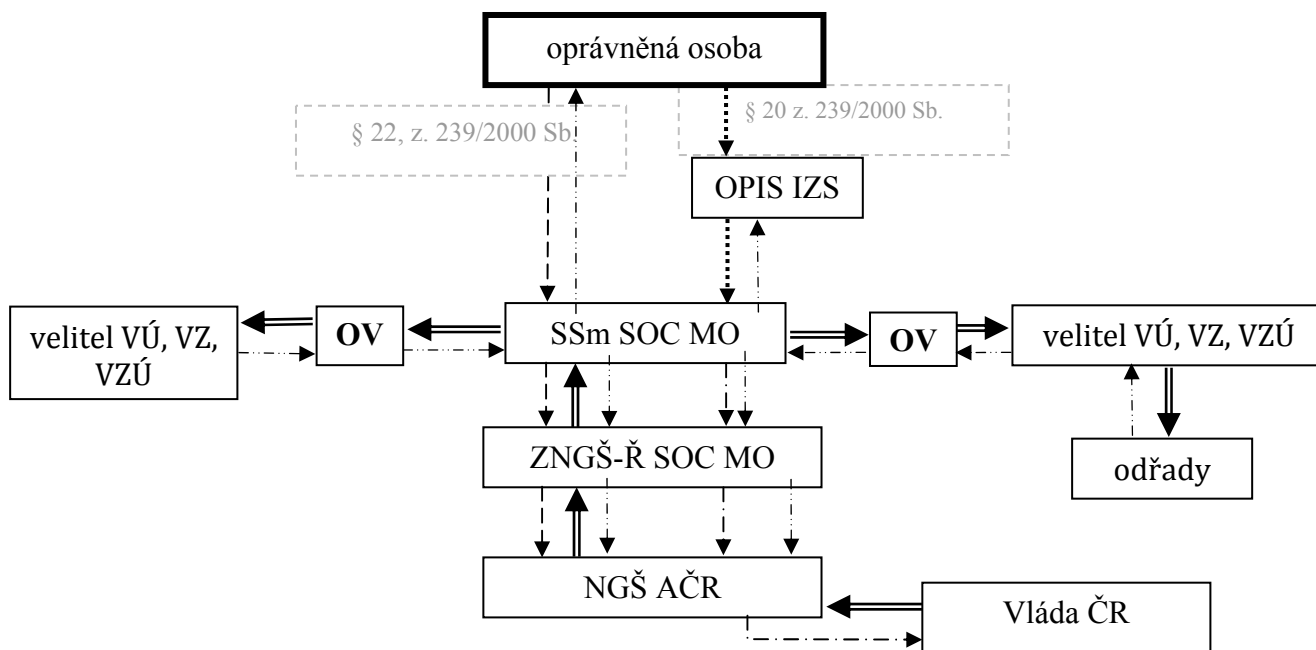

- vyžádání pomoci
- vyžádání odřadů (§ 21 plánovaná pomoc na vyžádání)
- informace o vyžádání
- rozhodnutí
- informace o nasazení

¹² § 20, zákona č. 239/2000 Sb.

b) Plánovanou pomoc na vyžádání¹³ jsou povinny poskytnout:

- ostatní složky integrovaného záchranného systému¹⁴,
- vojenské záchranné útvary¹⁵.

O nasazení SaP AČR k likvidačním pracím (likvidaci následků pohromy) rozhoduje ZNGŠ-Ř SOC MO, který následně informuje NGŠ AČR.

3.3. Vyžadování a nasazování sil a prostředků AČR k odstraňování jiného hrozícího nebezpečí za použití vojenské techniky**a) Použití Armády ČR mohou vyžadovat:**

- vedoucí správních úřadů, orgánů územní samosprávy právnických osob a požární ochrany vojenskou techniku s nezbytně nutnou obsluhou pokud nemají potřebnou techniku k odstranění takového ohrožení. (§ 18, z. 219/2000 Sb.) u NGŠ AČR.

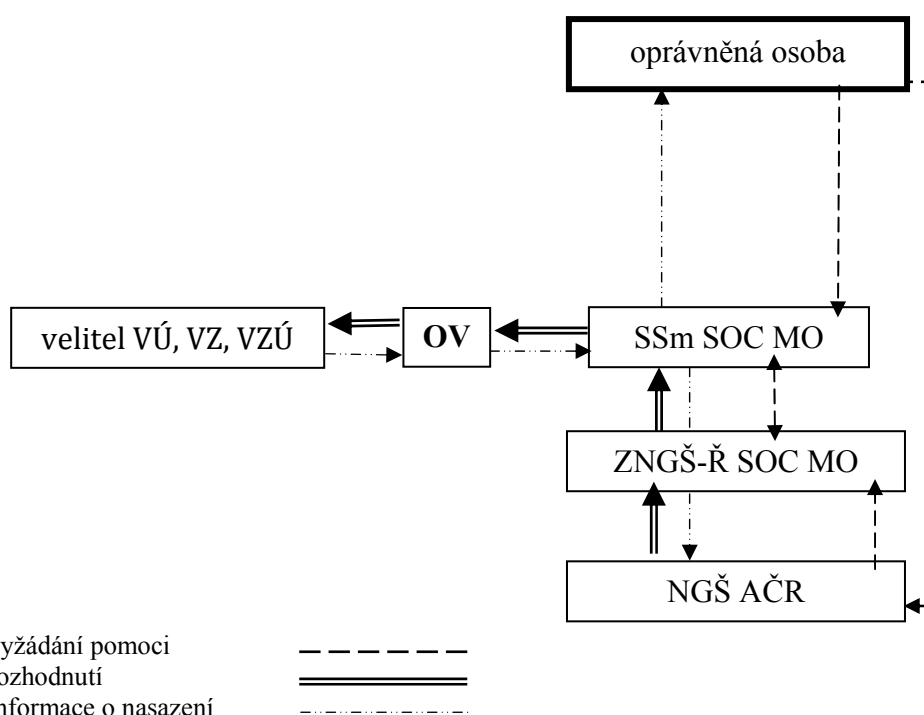

O nasazení SaP AČR k odstraňování jiného hrozícího nebezpečí za použití vojenské techniky rozhoduje ZNGŠ-Ř SOC MO, který následně informuje NGŠ AČR. NGŠ AČR o použití vojenské techniky informuje ministra, který následně informuje vládu.

¹³ Plánovanou pomocí na vyžádání se rozumí předem písemně dohodnutý způsob poskytnutí pomoci ostatními složkami IZS obecnímu úřadu obce s rozšířenou působností, krajskému úřadu, MV nebo základním složkám IZS při provádění záchranných a likvidačních prací. Poskytování plánované pomoci na vyžádání se zahrnuje ÚPP.

¹⁴ Ostatními složkami IZS jsou vyčleněné SaP ozbrojených sil, které jsou deklarovány v příloze Dohody. Ostatní složky IZS poskytují při záchranných a likvidačních pracích plánovanou pomoc na vyžádání (§ 21, z. 239/2000 Sb.).

¹⁵ Použití VZÚ je jejich dočasné organizované nasazení s potřebným vojenským materiálem, pod velením příslušného velitele, k plnění humanitárních úkolů civilní ochrany při pohromách nebo při jiných závažných situacích ohrožujících životy, zdraví, značné majetkové hodnoty nebo životní prostředí. Vojenské záchranné útvary se použijí k plnění těchto úkolů před nasazením vojenských útvarů a vojenských zařízení k záchranným pracím a k likvidaci následků pohromy podle § 15 a 16 nebo k odstraňování jiného hrozícího nebezpečí za použití vojenské techniky podle § 18.

4. PŮSOBNOST A DOBA POHOTOVOSTI VYČLENĚNÝCH SAP AČR VE PROSPĚCH IZS A K PLNĚNÍ ÚKOLŮ PČR

4.1. Působnost vyčleněných sil a prostředků AČR

Vyčleněné síly a prostředky AČR mají celorepublikovou působnost. Po obdržení požadavku od oprávněných funkcionářů (osob) na nasazení SaP AČR, rozhodne o jejich nasazení ZNGŠ-Ř SOC MO (v jeho nepřítomnosti ZNGŠ pro BoPo).“

5. VELENÍ, ŘÍZENÍ A SPOJENÍ

Je realizováno cestou přímé podřízenosti. **Řízení nasaditelných a nasazených sil a prostředků** je založeno na delegování pravomoci NGŠ AČR na ZNGŠ-Ř SOC MO.

- a) na úrovni územně správních celků ředitel KVV,
- b) velitelé posádek v okruhu posádek,
- c) rektor - velitel UO Brno podle místa stanoveného úkolu vyčleněných SaP ve své působnosti, jejich střídání, doplňování a zabezpečení.

Součinnost s orgány státní správy a samosprávy na teritoriu kraje zabezpečuje ředitel KVV:

5.1. Systém řízení

Řízením SaP nasaditelných a nasazených k plnění úkolů při mimořádné a krizové situaci je pověřen ZNGŠ – Ř SOC MO, v jehož pravomoci je vydávání rozkazů a nařízení k nasazení sil a prostředků, přemístění do jiného místa zásahu na základě požadavku oprávněných subjektů (v rámci plněného úkolu) a ukončení nasazení.

5.2. Organizace velení a řízení v prostoru nasazení

Záchranné práce v prostoru nasazení řídí a koordinuje velitel zásahu. Velitelem zásahu je velitel jednotky požární ochrany nebo příslušný funkcionář HZS ČR s právem přednostního velení. Pokud na místě zásahu není ustanoven velitel zásahu, řídí součinnost složek IZS velitel nebo vedoucí zasahujících SaP složky IZS, která v místě zásahu provádí převažující činnost.

Velitel nasazených SaP AČR je v místě zásahu označen reflexní vestou nebo rukávovou páskou.

6. PLÁNOVÁNÍ NASAZOVÁNÍ SIL A PROSTŘEDKŮ AČR V RÁMCI IZS A PLNĚNÍ ÚKOLŮ PČR

6.1. Dohody

K zabezpečení včasného, organizovaného a efektivního nasazení SaP AČR k záchranným pracím a k likvidaci následků pohromy nebo k plnění humanitárních úkolů civilní ochrany, při pohromách nebo při jiných závažných situacích ohrožujících životy, zdraví, značné majetkové hodnoty nebo životní prostředí, nebo k plnění úkolů PČR a k vyřešení všech potřebných součinnostních otázek mohou být uzavírány realizační dohody v souladu s Rámcovou dohodou o spolupráci mezi MV a MO a Realizační dohodou mezi PČR a AČR k provedení NV ze dne 16. prosince 2008 č. 465/2008 Sb., o povolání vojáků AČR k plnění úkolů PČR při radiačních haváriích na JE. Realizační dohody k Dohodě o

plánované pomoci na vyžádání mezi MV – GŘ HZS ČR a MO – GŠ AČR lze uzavřít pouze ze strategického stupně.

Před schválením realizačních dohod předkládá zpracovatel (zástupce smluvní strany za MO) realizační dohodu k vyjádření řediteli sekce rozvoje druhů sil – operační sekce MO. Kopie realizačních dohod do 14 dnů po jejich uzavření předkládají zástupci smluvních stran za MO a AČR po jednom výtisku, včetně elektronické verze ve formátu pdf nebo jpg k evidenci na SOC MO a Sekci rozvoje druhů sil – operační sekci MO.

7. ZDRAVOTNICKÉ ZABEZPEČENÍ

7.1. Možnosti použití sil a prostředků VZdrSl AČR

V případě požadavku na poskytnutí zdravotnické pomoci většího rozsahu, zejména ve prospěch postiženého civilního obyvatelstva, rozhodne o případném nasazení SaP z vojenských nemocnic a Ústředního vojenského zdravotního ústavu NGŠ AČR na základě návrhu N VZdrSl.

Na základě vyžádání OPIS GŘ HZS ČR cestou SOC MO může být z nemocniční základny vyčleněn mobilní zdravotnický tým pro odborné posílení ve stálých nemocnicích.

7.2. Řešení hygienické a epidemiologické situace

Na řešení hygienické a epidemiologické situace v rámci nasazení se podle potřeby podílejí i orgány vojenské hygienicko-protiepidemické služby a zabezpečují především zasahující vojenské útvary a zařízení. Vojenská hygienicko-protiepidemická služba úzce spolupracuje s civilními orgány ochrany veřejného zdraví. V případě potřeby vyčleňuje do IZS speciální mobilní biologický tým k epidemiologickému šetření, odběru vzorků biologického materiálu nebo prostředí a k identifikaci biologického agens na místě, event. k přepravě vzorků do stacionární laboratoře. Logistickou podporu zásahových hygienicko – protiepidemických skupin zabezpečit vyžadující složkou cestou velitele úkolového uskupení.

Hlavní hygienik AČR je členem Komise pro řešení výskytu závažných infekčních onemocnění – Ústřední epidemiologické komise MZ ČR.

7.3. Řešení veterinární situace

Na základě vyžádání OPIS GŘ HZS ČR cestou stálé směny SOC MO vyčleňuje Ústřední vojenský veterinární ústav (ÚVVetÚ) dvě vojenské veterinární zásahové skupiny, včetně potřebných laboratorních kapacit k vyšetřování odebraných vzorků přímo u ÚVVetÚ. Logistickou podporu veterinárních zásahových skupin zabezpečit vyžadující složkou cestou velitele úkolového uskupení.

Vojenské veterinární zásahové skupiny jsou určeny pro odborný zásah při likvidaci nálezů zvířat nebo odstraňování následků pohrom a MU na JE, případně při likvidaci následků teroristických akcí po použití bojových biologických látek. Dále slouží pro potřeby veterinární asanace a ekologie, pro úkoly desinfekce, desinsekce a deratizace (DDD) a pro provádění radiotoxikologického monitoringu.

Náčelník Veterinární služby AČR je členem Ústřední nálezové komise ČR.

8. NAsAZENÍ SIL A PROSTŘEDKŮ AČR K PLNĚNÍ ÚKOLŮ POLICIE ČR

8.1. Základní úkoly

SaP AČR mohou být nasazeny na základě nařízení vlády k plnění úkolů PČR při zajišťování ochrany státních hranic nebo k plnění úkolů služby pořádkové policie anebo ochranné služby, pokud SaP PČR nejsou dostatečné k zajištění vnitřního pořádku a bezpečnosti státu.

Vojáci povolání k plnění úkolů PČR, mají při plnění úkolů policie oprávnění a povinnosti policistů, pokud vláda ČR rozsah těchto oprávnění a povinností neomezí. Plní úkol ve vojenském stejnokroji a jsou označeni rukávovou páskou nebo reflexní vestou s označením „POLICIE“, případně průkazem potvrzujícím oprávnění k plnění úkolů policie.

Konkrétní úkol, rozsah jeho plnění a výzbroj příslušníků AČR stanoví nařízení vlády.

8.2. Nasazení sil a prostředků AČR dle nařízení vlády ČR č. 465/2008 Sb.

Plnění úkolů PČR realizovat v souladu s příslušnými ustanoveními zákona o PČR a dohody o povolání vojáků. Při praktickém výkonu služby jsou vojáci AČR podřízeni orgánům PČR.

Základním úkolem nasazení SaP AČR k plnění úkolů PČR je ve smíšených hlídkách příslušníků PČR a vojáků zabezpečit splnění úkolů pořádkové policie souvisejících s regulací pohybu osob, se zabezpečením veřejného pořádku a bezpečnosti při vzniku MU na JE.

8.3. Síly a prostředky z podřízenosti velitele společných sil a rektora – velitele UO

Pro plnění úkolů jsou vyčleněny SaP UO a SpS v celkovém počtu 700 vojáků a 32 kusů techniky. V období od 1. července do 30. září převzít úkol ve vyčleňování SaP od rektora – velitele UO velitelem SpS. K tomu na toto období zabezpečit provedení součinnostního dohovoru mezi rektorem – velitelem UO a velitelem SpS, při kterém upřesnit počty a způsob plnění úkolu vyčleněných skupin. Zápis o provedené součinnosti mi předložit cestou ZNGŠ-R SOC MO do 20. června. Ostatní změny počtů SaP vyčleněných z podřízenosti jednotlivých nositelů úkolu mohou být provedeny pouze ve výjimečných a řádně zdůvodněných případech, na nezbytně nutnou dobu, na základě nařízení NGŠ AČR.

8.3.1. **Pro JE DUKOVANY**

je vyčleněno celkem:

- 468 vojáků, příslušníků UO Brno,
- 32 vojáků - řidičů automobilů osobních (terénních) a vyprošťovacího vozidla - VeSpS,
- 20 automobilů osobních (terénních) - VeSpS,
- 1 vyprošťovací vozidlo - VeSpS.

Určené vojáky a vozidla předat v příjmových místech orgánům PČR takto:

➤ **do 12 hodin od obdržení signálu:**

- | | |
|-------------------------|---|
| a) OŘ PČR TŘEBÍČ | 20 vojáků,
5 řidičů osobních (terénních) vozidel,
5 osobních (terénních) vozidel. |
| b) OŘ PČR ZNOJMO | 20 vojáků,
4 řidiče osobních (terénních) vozidel,
4 osobní (terénní) vozidla. |
| c) OŘ PČR BRNO – VENKOV | 10 vojáků, |

1 řidiče osobních (terénních) vozidel,
1 osobní (terénní) vozidlo.

➤ **do 24 hodin od obdržení signálu:**

- | | |
|-------------------------|---|
| a) OŘ PČR TŘEBÍČ | 64 vojáků,
10 řidičů osobních (terénních) vozidel,
2 řidiče - obsluhu vyprošťovacího vozidla,
5 osobních (terénních) vozidel,
1 vyprošťovací vozidlo. |
| b) OŘ PČR ZNOJMO | 64 vojáků,
6 řidičů osobních (terénních) vozidel,
4 osobních (terénních) vozidel. |
| c) OŘ PČR BRNO – VENKOV | 40 vojáků,
4 řidiče osobních (terénních) vozidel,
1 osobní (terénní) vozidlo. |

➤ **do 36 hodin od obdržení signálu:**

- | | |
|-----------------------|-------------|
| a) OŘ PČR TŘEBÍČ | 105 vojáků, |
| b) OŘ PČR ZNOJMO | 105 vojáků, |
| c) OŘ PČR BRNO-VENKOV | 40 vojáků. |

9. ZÁVĚREČNÁ USTANOVENÍ

Účinnost „Směrnice náčelníka Generálního štábu Armády České republiky k nasazování sil a prostředků Armády České republiky v rámci integrovaného záchranného systému a k plnění úkolů Policie České republiky“ je stanovena dnem 1. června 2010.

Příloha ke **Kapitole 13: Vyčleněné SaP Armády ČR ve prospěch IZS ČR**Tabulka 1. **Odřady pro nouzové ubytování**

Dislokace- obec kraj	Odřad vyčleňuje Odřad cvičí a zabezpečuje	Název odřadu - kód typu zdroje	Základní schopnost odřadu- slovní popis	Počty využitelné specializované techniky a zařízení, osob, kapacita	Časová kalkulace pohotovosti k výjezdu
1.	2.	3.	5.	6.	7.
Rakovník Středočeský kraj	Armáda ČR szr samostatná záchranná rota Rakovník	Humanitární základna a stavební tým T/E	Převoz materiálu a vybudování nouzového tábora	Materiální základna humanitární pomoci s kapacitou 450 osob	24/6 hodin při vzniku rozsáhlé MU a žádosti OPIS IZS 24 h - předání
Olomouc Olomoucký kraj	Armáda ČR szr samostatná záchranná rota Olomouc	Humanitární základna a stavební tým T/E	Převoz materiálu a vybudování nouzového tábora	Materiální základna humanitární pomoci s kapacitou 450 osob	24/6 hodin při vzniku rozsáhlé MU a žádosti OPIS IZS 24 h - předání
Jindřichův Hradec Jihočeský kraj	Armáda ČR 44. Imopr lehký motorizovaný prapor	Humanitární základna a stavební tým T/E	Převoz materiálu a vybudování nouzového tábora	Materiální základna humanitární pomoci s kapacitou 450 osob	24/6 hodin při vzniku rozsáhlé MU a žádosti OPIS IZS 24 h - předání
Bučovice Jihomoravský kraj	Armáda ČR 74. Imopr lehký motorizovaný prapor	Humanitární základna a stavební tým T/E	Převoz materiálu, vybudování nouzového tábora	Materiální základna humanitární pomoci s kapacitou 450 osob	24/6 hodin při vzniku rozsáhlé MU a žádosti OPIS IZS 24 h - předání

Tabulka 2. **Odřady pro evakuaci a humanitární pomoc**

Dislokace- obec kraj	Odřad vyčleňuje Odřad cvičí a zabezpečuje	Název odřadu - kód typu zdroje	Základní schopnost odřadu- slovní popis	Počty využitelné specializované techniky a zařízení, osob, kapacita	Časová kalkulace pohotovosti k výjezdu
1.	2.	3.	5.	6.	7.
Rakovník Středočeský kraj	Armáda ČR Samostatná záchranná rota Rakovník	Odřad k evakuaci osob při povodních	Evakuace osob ze zatopených oblastí	1 x PTS 10, 1 x tahač + podvalník, 1x velitelský automobil,	24/6 hodin při vzniku rozsáhlé povodně a žádosti OPIS IZS
Olomouc Olomoucký kraj	Armáda ČR Samostatná záchranná rota Olomouc	Odřad k evakuaci osob při povodních	Evakuace osob ze zatopených oblastí	1 x PTS 10, 1 x tahač + podvalník, 1x velitelský automobil,	24/6 hodin při vzniku rozsáhlé povodně a žádosti OPIS IZS
Bechyně Jihočeský kraj	Armáda ČR 151. žpr ženijní prapor	Odřad k evakuaci osob při povodních	Evakuace osob ze zatopených oblastí	1 x PTS 10, 1 x tahač + podvalník, 1x velitelský automobil,	24/6 hodin při vzniku rozsáhlé povodně a žádosti OPIS IZS
Jindřichův Hradec Jihočeský kraj	Armáda ČR 44. Imopr lehký motorizovaný prapor	Odřad k převozu humanitární pomoci a nouzovému zásobování	Převozu humanitární pomoci a zásobování, evakuace osob	1x automobil valník,	24/6 hodin při vzniku rozsáhlé mimořádné události a žádosti OPIS IZS
Bučovice Jihomoravský kraj	Armáda ČR 74. Imopr lehký motorizovaný prapor	Odřad k převozu humanitární pomoci a nouzovému zásobování	Převozu humanitární pomoci a zásobování, evakuace osob	1x automobil valník	24/6 hodin při vzniku rozsáhlé mimořádné události a žádosti OPIS IZS

Tabulka 3. **Odřady pro pomoc technikou**

Dislokace- obec kraj	Odřad vyčleňuje Odřad cvičí a zabezpečuje	Název odřadu - kód typu zdroje	Základní schopnost odřadu- slovní popis	Počty využitelné specializované techniky a zařízení, osob, kapacita	Časová kalkulace pohotovosti k výjezdu
1.	2.	3.	5.	6.	7.
Bechyně Jihočeský kraj	Armáda ČR 151. žpr ženijní prapor	Vyprošťova cí odřad T/E	Vyproštění vozidel při kalamitní situaci na komunikacích	1x vyprošť. T 72 + 1x tahač + podvalník, nebo 1x AV 15 T815 + 1x velitelský automobil	24/6 hodin při vzniku kalamitní situace a žádosti OPIS IZS
Rakovník Středočeský kraj	Armáda ČR 152. žpr ženijní prapor	Vyprošťova cí odřad T/E	Vyproštění vozidel při kalamitní situaci na komunikacích	1x vyprošť. T 72 + 1x tahač + podvalník, nebo 1x AV 15 T815 + 1x velitelský automobil,	24/6 hodin při vzniku kalamitní situace a žádosti OPIS IZS
Olomouc Olomoucký kraj	Armáda ČR 153. žpr ženijní prapor	Vyprošťova cí odřad T/E	Vyproštění vozidel při kalamitní situaci na komunikacích	1x vyprošť. T 72 + 1x tahač + podvalník, nebo 1x AV 15 T815 + 1x velitelský automobil	24/6 hodin při vzniku kalamitní situace a žádosti OPIS IZS

Tabulka 4. **Odřady pro zabezpečování sjízdnosti**

Dislokace- obec kraj	Odřad vyčleňuje Odřad cvičí a zabezpečuje	Název odřadu - kód typu zdroje	Základní schopnost odřadu- slovní popis	Počty využitelné specializované techniky a zařízení, osob, kapacita	Časová kalkulace pohotovosti k výjezdu
1.	2.	3.	5.	6.	7.
Bechyně Jihočeský kraj	Armáda ČR 151. žpr ženijní prapor	Odřad k zabezpeč. průjezdnosti na komunikací ch a ve městech T/E	Zemní práce k zabezpečení průjezdnosti na komunikacích a ve městech	1x kolový nakladač KN, 1x tahač s podvalníkem, 2 x automobil sklápěcí	24/6 hodin při vzniku kalamitní situace a žádosti OPIS IZS
Rakovník Středočeský kraj	Armáda ČR 152. žpr ženijní prapor	Odřad k zabezpeč. průjezdnosti na komunikací ch a ve městech T/E	Zemní práce k zabezpečení průjezdnosti na komunikacích a ve městech	1x kolový nakladač KN, 1x tahač s podvalníkem, 2 x automobil sklápěcí	24/6 hodin při vzniku kalamitní situace a žádosti OPIS IZS
Olomouc Olomoucký kraj	Armáda ČR 153. žpr ženijní prapor	Odřad k zabezpeč. průjezdnosti na komunikací ch a ve městech T/E	Zemní práce k zabezpečení průjezdnosti na komunikacích a ve městech	1x kolový nakladač KN, 1x tahač s podvalníkem, 2 x automobil sklápěcí	24/6 hodin při vzniku kalamitní situace a žádosti OPIS IZS
Rakovník Středočeský kraj	Armáda ČR 152. žpr ženijní prapor	Odřad pro nouzové přemostění	Přemostění komunikace do 20 m při rozsáhlých povodních	2 x AM 50, 1x velitelský automobil,	24/6 hodin při vzniku rozsáhlé povodně a žádosti OPIS IZS
Olomouc Olomoucký kraj	Armáda ČR 153. žpr ženijní prapor	Odřad pro nouzové přemostění	Přemostění komunikace do 20 m při rozsáhlých povodních	2 x AM 50, 1x velitelský automobil,	24/6 hodin při vzniku rozsáhlé povodně a žádosti OPIS IZS

Tabulka 5. **Odřady pro terénní a zemní práce**

Dislokace- obec kraj	Odřad vyčleňuje Odřad cvičí a zabezpečuje	Název odřadu - kód typu zdroje	Základní schopnost odřadu- slovní popis	Počty využitelné specializované techniky a zařízení, osob, kapacita	Časová kalkulace pohotovosti k výjezdu
1.	2.	3.	5.	6.	7.
Bechyně Jihočeský kraj	Armáda ČR 151. žpr ženijní prapor	Odřad k provádění zemních prací T/E	Zemní práce – rýhování, hloubení , navážka zeminy	1x autorypadlo UDS nebo nakladač, 1x buldozer; 1x tahač + podvalník; 1x automobil sklápěcí; 1x velitelský automobil	24/12 hodin při vzniku rozsáhlé MU a žádosti OPIS IZS
Rakovník Středočeský kraj	Armáda ČR 152. žpr ženijní prapor	Odřad k provádění zemních prací T/E	Zemní práce – rýhování, hloubení , navážka zeminy	1x autorypadlo UDS nebo nakladač, 1x buldozer; 1x tahač + podvalník; 1x automobil sklápěcí; 1x velitelský automobil	24/12 hodin při vzniku rozsáhlé MU a žádosti OPIS IZS
Olomouc Olomoucký kraj	Armáda ČR 153. žpr ženijní prapor	Odřad k provádění zemních prací T/E	Zemní práce – rýhování, hloubení , navážka zeminy	1x autorypadlo UDS nebo nakladač, 1x buldozer; 1x tahač + podvalník; 1x automobil sklápěcí; 1x velitelský automobil	24/12 hodin při vzniku rozsáhlé MU a žádosti OPIS IZS
Bechyně Jihočeský kraj	Armáda ČR 151. žpr ženijní prapor	Odřad k provádění trhacích a demoličních prací T/E	Podpora provádění trhacích a demoličních prací při ledových povodních a jiné potřebě	1x velitelský automobil, 1 x hydraulický nakladač, rypadlo	24/6 hodin při vzniku kalamitní situace na vodních tocích a žádosti OPIS IZS

Tabulka 6. **Odřady pro průzkum a detekci látek CBRN**

Dislokace- obec kraj	Odřad vyčleňuje Odřad cvičí a zabezpečuje	Název odřadu - kód typu zdroje	Základní schopnost odřadu- slovní popis	Počty využitelné specializované techniky a zařízení, osob, kapacita	Časová kalkulace pohotovosti k výjezdu
1.	2.	3.	5.	6.	7.
Praha Hlavní město Praha	Armáda ČR Ústřední vojenský zdravotní ústav	Speciální mobilní biologický tým T/E	Epidemiologická šetření, odběr vzorků biologického materiálu nebo prostředí. Identifikace biologických agens na místě, eventuálně přeprava vzorků do stacionárních laboratoří	1 x speciální zásahové vozidlo BIOMASTER nebo BIOSCAM, identifikační technika, odběrové soupravy, ochranné obleky OPCH-90 PO nebo OPCH-05 s VDP-60 PLUTO, OCHOM-99 INT nebo EXT, dekontaminační technika pro vlastní tým	2 hodiny
Praha Hlavní město Praha	Armáda ČR Ústřední vojenský zdravotní ústav	Stacionární mikrobiolog ická laboratoř IF	Identifikace biologických agens	mikrobiologická laboratoř	4 hodiny
Praha / Č. Budějovice / Brno	Armáda ČR Ústřední vojenský zdravotní ústav	Průzkumný mobilní biologický tým T/E	Rychlá identifikace BBL, odběr a přeprava vzorků do laboratoře, zabezpečení hygienicko- epidemiologického průzkumu v prostoru činnosti	1 x speciální zásahové vozidlo LAND ROVER 110 s přívěsem, identifikační technika ALEXETER, odběrové soupravy, ochranné obleky OPCH-90 PO nebo OPCH-05 s VDP-60 PLUTO, OCHOM-99 INT nebo EXT, dekontaminační technika pro vlastní tým	4 hodiny
Hostivice-Břve Středočeský kraj	Armáda ČR 314. CV ZHN	Letecká skupina radiačního průzkumu E	Provádění vzdušného radiačního průzkumu	IRIS (pozn. podmíněno zajištěním vrtulníku)	6 hodin
Praha Hlavní město Praha	Armáda ČR 24. základna dopravního letectva	Letecká skupina radiačního průzkumu	Podřízenost: SOC MO Úkol: vzdušný radiační průzkum	1x vrtulník Mi-17	6 hodin
Liberec Liberecký kraj	Armáda ČR 31. brchbo	Družstvo radiačního a chemického průzkumu	Monitorování radiační a chemické situace z hlediska výskytu současných bojových otravných látek	1 x průzkumné chemické vozidlo (BRDM 2 rch, nebo LAND ROVER RCH) – ze struktury dekontaminačních odřadů	24 hodin (6 hodin pro ARMS)
Liberec Liberecký kraj	Armáda ČR 31. brchbo	Družstvo radiačního a chemického průzkumu	Monitorování radiační a chemické situace z hlediska výskytu současných bojových otravných látek	1 x průzkumné chemické vozidlo (BRDM 2 rch, nebo LAND ROVER RCH) – ze struktury dekontaminačních odřadů	24 hodin (6 hodin pro ARMS)

Tabulka 7. **Odřady pro dekontaminaci techniky**

Dislokace- obec kraj	Odřad vyčleňuje Odřad cvičí a zabezpečuje	Název odřadu - kód typu zdroje	Základní schopnost odřadu- slovní popis	Počty využitelné specializované techniky a zařízení, osob, kapacita	Časová kalkulace pohotovosti k výjezdu
1.	2.	3.	5.	6.	7.
Rakovník Středočeský kraj	Armáda ČR szr samostatná záchranná rota Rakovník	T- Dekontamin ační odřad- technika	Dekontaminace techniky a terénu od biologických, chemických a radiologických látek	2 x automobil chemický rozstříkovací 1 x Linka L-82, 2 x nákl. automobil T-815	24/4 h při vzniku rozsáhlé MU a žádosti OPIS IZS
Olomouc Olomoucký kraj	Armáda ČR szr samostatná záchranná rota Olomouc	T- Dekontamin ační odřad- technika	Dekontaminace techniky a terénu od biologických, chemických a radiologických látek	2 x automobil chemický rozstříkovací , 1 x Linka L-82, 2 x nákl. automobil T-815	24/4 h při vzniku rozsáhlé MU a žádosti OPIS IZS
Liberec Liberecký kraj	Armáda ČR 31. brchbo	T- Dekontamin ační odřad- technika	Dekontaminace techniky a terénu od biologických, chemických a radiologických látek	2 x automobil chemický rozstříkovací ACHR 90, 1 x Linka L-82, 2 x nákl. automobil T-815	24/4 h při vzniku rozsáhlé MU a žádosti OPIS IZS
Jindřichův Hradec Jihočeský kraj	Armáda ČR 44. Imopr	T- Dekontamin ační odřad- technika	Dekontaminace techniky a terénu od biologických, chemických a radiologických látek	1 x automobil chemický rozstříkovací ACHR 90, 1x vozidlo ARS-12M1 x Linka L-82, 2 x nákl. automobil T-815	24/4 h při vzniku rozsáhlé MU a žádosti OPIS IZS
Bučovice Jihomoravský kraj	Armáda ČR 74. Imopr	T- Dekontamin ační odřad- technika	Dekontaminace techniky a terénu od biologických, chemických a radiologických látek	1 x automobil chemický rozstříkovací ACHR 90, 1x vozidlo ARS-12M 1 x Linka L-82, 2 x nákl. automobil T-815	24/4 h při vzniku rozsáhlé MU a žádosti OPIS IZS

Tabulka 8. **Odřady pro dekontaminaci osob**

Dislokace- obec kraj	Odřad vyčleňuje Odřad cvičí a zabezpečuje	Název odřadu - kód typu zdroje	Základní schopnost odřadu- slovní popis	Počty využitelné specializované techniky a zařízení, osob, kapacita	Časová kalkulace pohotovosti k výjezdu
1.	2.	3.	5.	6.	7.
Rakovník Středočeský kraj	Armáda ČR szr samostatná záchranná rota Rakovník	O- Dekontamin ační odřad- osoby	Dekontaminace osob od biologických, chemických a radiologických látek	1 x automobil chemický rozstříkovací, 1x velitelský automobil, 1 x souprava dekontaminace osob SDO, 3 x T 815, 1x UAZ 469 CH	24/4 h při vzniku rozsáhlé MU a žádosti OPIS IZS
Olomouc Olomoucký kraj	Armáda ČR szr samostatná záchranná rota Olomouc	O- Dekontamin ační odřad- osoby	Dekontaminace osob od biologických, chemických a radiologických látek	1 x automobil chemický rozstříkovací, 1x velitelský automobil, 1 x souprava dekontaminace osob SDO, 3 x T 815, 1x UAZ 469 CH	24/4 h při vzniku rozsáhlé MU a žádosti OPIS IZS
Liberec Liberecký kraj	Armáda ČR 31. brchbo	O- Dekontamin ační odřad- osoby	Dekontaminace osob od biologických, chemických a radiologických látek	1 x ACHR 90, 1 x souprava dekontaminace osob SDO, 2 x T 815, 1x LAND ROVER RCH nebo UAZ 469 CH	24/4 h při vzniku rozsáhlé MU a žádosti OPIS IZS
Jindřichův Hradec Jihočeský kraj	Armáda ČR 44. Imopr	O- Dekontamin ační odřad- osoby	Dekontaminace osob od biologických, chemických a radiologických látek	1 x vozidlo ARS-12M, 1 x souprava dekontaminace osob SDO, 2 x T 815, 1x UAZ 469 CH	24/4 h při vzniku rozsáhlé MU a žádosti OPIS IZS
Bučovice Jihomoravský kraj	Armáda ČR 74. Imopr	O- Dekontamin ační odřad- osoby	Dekontaminace osob od biologických, chemických a radiologických látek	1 x ACHR 90, 1 x souprava dekontaminace osob SDO, 2 x T 815, 1x UAZ 469 CH	24/4 h při vzniku rozsáhlé MU a žádosti OPIS IZS

Tabulka 9. **Zdravotnické odřady**

Dislokace- obec kraj	Odřad vyčleňuje Odřad cvičí a zabezpečuje	Název odřadu - kód typu zdroje	Základní schopnost odřadu- slovní popis	Počty využitelné specializované techniky a zařízení, osob, kapacita	Časová kalkulace pohotovosti k výjezdu
1.	2.	3.	5.	6.	7.
Těchonín Pardubický kraj	Armáda ČR Ústřední vojenský zdravotní ústav	Specializov aná infekční nemocnice IF	Izolace a léčení osob se závažnými nákazami, vyžadující zajištění na nejvyšším stupni biologické bezpečnosti (biosafety, Level 3-4)	Stacionární zařízení se 8 lůžky intenzivní péče bez lékařského zabezpečení	24 hodin
Hradec Králové Královéhradecký kraj	Armáda ČR Nemocniční základna	Mobilní zdravotnick ý tým T/E	Posílení odborných kapacit ve stálých nemocnicích podle místa zásahu	1 x aut. sanitní LR 130,	12 hodin
Olomouc Olomoucký kraj	Armáda ČR Nemocniční základna	Mobilní zdravotnick ý tým T/E	Posílení odborných kapacit ve stálých nemocnicích podle místa zásahu	1 x aut. sanitní LR 130,	12 hodin

Tabulka 10. Veterinární odřady

Dislokace- obec kraj	Odřad vyčleňuje Odřad cvičí a zabezpečuje	Název odřadu - kód typu zdroje	Základní schopnost odřadu- slovní popis	Počty využitelné specializované techniky a zařízení, osob, kapacita	Časová kalkulace pohotovosti k výjezdu
1.	2.	3.	5.	6.	7.
Hlučín Moravsko- slezský kraj	Armáda ČR Ústřední vojenský veterinární ústav	Vojenská veterinární zásahová skupina T/E	Zásah při vzniku nákaz zvířat a zoonóz, epizootologické šetření, zásah při likvidaci následků živelných katastrof a havárií, odběr, odvoz a vyšetření vzorků, imobilizace zvířat, odborná činnost spojená s dekontaminací zvířat a asanačními pracemi	Speciální zásahová skupina, speciální zásahové vozidlo podle situace, speciální odběrová technika, soupravy na imobilizaci zvířat, dekontaminační technika, izolační ochranné oděvy	12 hodin
Hlučín Moravsko- slezský kraj	Armáda ČR Ústřední vojenský veterinární ústav	Vojenská veterinární zásahová skupina T/E	Zásah při vzniku nákaz zvířat a zoonóz, epizootologické šetření, zásah při likvidaci následků živelných katastrof a havárií, odběr, odvoz a vyšetření vzorků, imobilizace zvířat, odborná činnost spojená s dekontaminací zvířat a asanačními pracemi	Speciální zásahová skupina, speciální zásahové vozidlo podle situace, speciální odběrová technika, soupravy na imobilizaci zvířat, dekontaminační technika, izolační ochranné oděvy	12 hodin

Tabulka 11. **Letecké síly a prostředky pro záchranné práce**

Dislokace- obec kraj	Odřad vyčleňuje Odřad cvičí a zabezpečuje	Název odřadu - kód typu zdroje	Základní schopnost odřadu- slovní popis	Počty využitelné specializované techniky a zařízení, osob, kapacita	Časová kalkulace pohotovosti k výjezdu
1.	2.	3.	5.	6.	7.
Praha Hlavní město Praha	Armáda ČR 24. základna dopravního letectva	Posádka vrtulníku v pohotovost i SAR	Záchrana a evakuace osob, průzkum místa události, přeprava záchranných týmů IZS Podřízenost: RCC Úkol: činnost AČR ve prospěch IZS, záchrana osob v ohrožení	1 x vrtulník SAR W-3A Sokol (Mi-17) vyčleněný k zabezpečení letecké pátrací a záchranné služby	10 min - den 20 min - noc
Náměšť nad Oslavou Kraj Vysočina	Armáda ČR 22. základna letectva	Posádka vrtulníku v pohotovost i SAR	Záchrana a evakuace osob, průzkum místa události, přeprava záchranných týmů IZS Podřízenost: RCC Úkol: činnost AČR ve prospěch IZS	1 x vrtulník SAR Mi-24/35 vyčleněný k zabezpečení letecké pátrací a záchranné služby	10 min - den 20 min - noc
Přerov Olomoucký kraj	Armáda ČR 23. základna vrtulníkového letectva	Nenadále úkoly – plnění úkolů ve prospěch IZS	Záchrana osob z postižených oblastí, přeprava osob a materiálu, vzdušný průzkum Podřízenost: SOC MO	1 x Mi 17 /171Š s palubním jeřábem LPG 150 s nosností do 150 kg. Celková přepravní kapacita 1 vrtulníku - 20 osob bez výstroje, nebo 4 tuny nákladu v kabině, nebo 3 tuny nákladu v podvěsu pod vrtulníkem. Vytrvalost letu je 100 min bez přídavné nádrže a 150 minut s přídavnou nádrží v kabině.	6 hodin

VEŘEJNÝ POŘÁDEK A BEZPEČNOST

1. ORGANIZACE A BĚŽNÝ VÝKON SLUŽBY POLICIE ČR

1.1. Organizační struktura Policie ČR, její postavení v rámci resortu MV a postavení Policie ČR ve vztahu k ostatním orgánům veřejné správy

V souladu se zákonem o Policii ČR (dále „policie“ a „PČR“) hovoříme o PČR jako o ozbrojeném bezpečnostním sboru ČR, jehož působností je chránit bezpečnost osob a majetku a veřejný pořádek, předcházet trestné činnosti, plnit úkoly podle trestního řádu a další úkoly na úseku vnitřního pořádku a bezpečnosti svěřené jí zákony, přímo použitelnými předpisy Evropských společenství nebo mezinárodními smlouvami, které jsou součástí právního řádu.

Policie ČR je podřízena Ministerstvu vnitra (dále „MV“) – zák. č. 273/2008 Sb., o PČR, MV je ústředním orgánem státní správy pro vnitřní věci – zák. č. 2/1969 Sb., kompetenční zákon, a to zejména pro veřejný pořádek a bezpečnost ve vymezeném rozsahu. MV tedy zabezpečuje plnění úkolů v oblasti vnitřní bezpečnosti v působnosti stanovené v řadě právních předpisů i v návaznosti na průběžně novelizovanou Bezpečnostní strategii ČR. Prostřednictvím příslušných složek činných v oblasti vnitřní bezpečnosti MV průběžně analyzuje situaci v oblasti vnitřní bezpečnosti a veřejného pořádku na území ČR, identifikuje hrozby, posuzuje rizika a iniciuje návrhy na jejich účinnou eliminaci.

MV současně na strategické úrovni (např. legislativní) určuje a kontroluje postupy PČR. Svoji kontrolní působnost vůči PČR může MV uplatňovat též prostřednictvím Inspekce policie, která je útvarem MV.

Bezprostředně však policii řídí policejní prezident, jakožto ředitel bezpečnostního sboru služebně nadřízený všem policistům (s výjimkou těch, kteří jsou povoláni k plnění úkolů na MV či některé z policejních škol). Policejního prezidenta jmenuje ministr vnitra, kterému také odpovídá za činnost Policie ČR. Policejní prezident stojí v čele Policejního prezidia ČR, které je řídicím článkem policie.

Základem činnosti Policie ČR je:

- ochrana celospolečenských zájmů a hodnot, (zákonosti, veřejného pořádku, státu, ústavních základů a institucí, zabezpečení nerušeného výkonu funkce všech orgánů moci zákonodárné, výkonné a soudní),
- ochrana fyzických osob, jejich životů, zdraví, lidské důstojnosti,
- ochrana majetku, a to bez rozdílu jeho vlastníků.

Celostátní útvary policie zřizuje ministr vnitra na návrh policejního prezidenta, útvary vytvořené v rámci krajských ředitelství policie zřizuje policejní prezident na návrh krajského ředitele policie.

Některé útvary s celorepublikovou působností mají podřízené útvary (expozitury), které jsou dislokovány na území v působnosti krajských ředitelství policie, ale nejsou krajským ředitelům Policie ČR podřízeny.

V současné době v souladu se zákonem o Policii ČR se policie územně člení na 14 krajských ředitelství. Policie je tedy územně členěna stejně jako kraje, ale také stejně jako hasičský záchranný sbor či zdravotnická záchranná služba.

Struktura **Police ČR** by se dala zjednodušeně znázornit následovně:

útvary s celorepublikovou působností

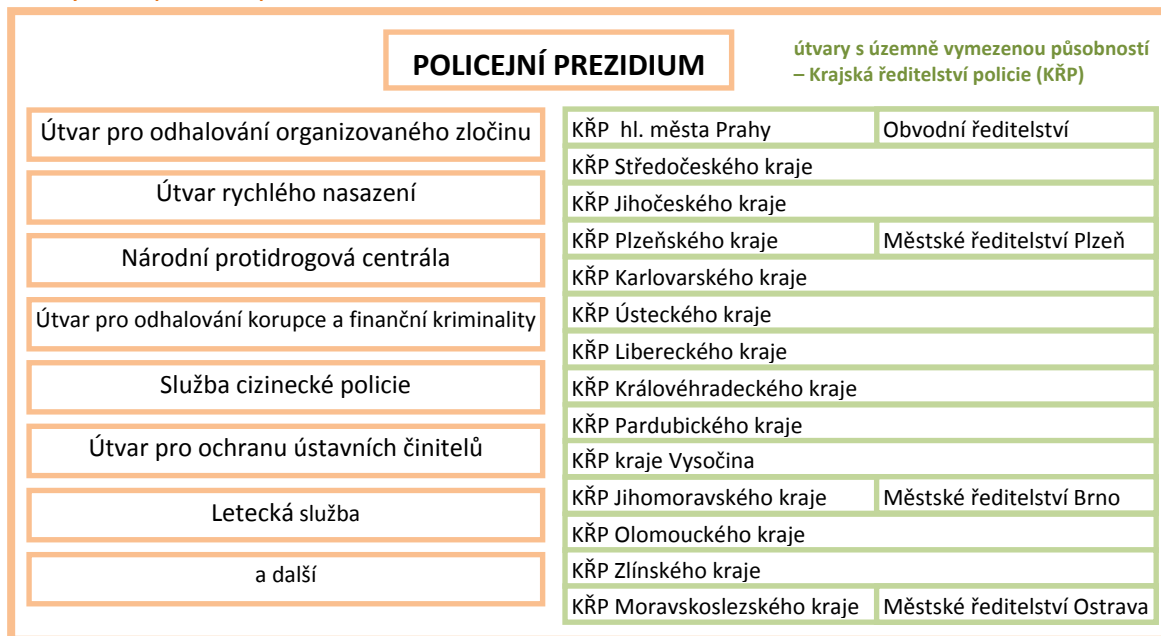

Rámcové znázornění organizační struktury **Krajského ředitelství policie Jmk**:

organizační články s celokrajskou působností

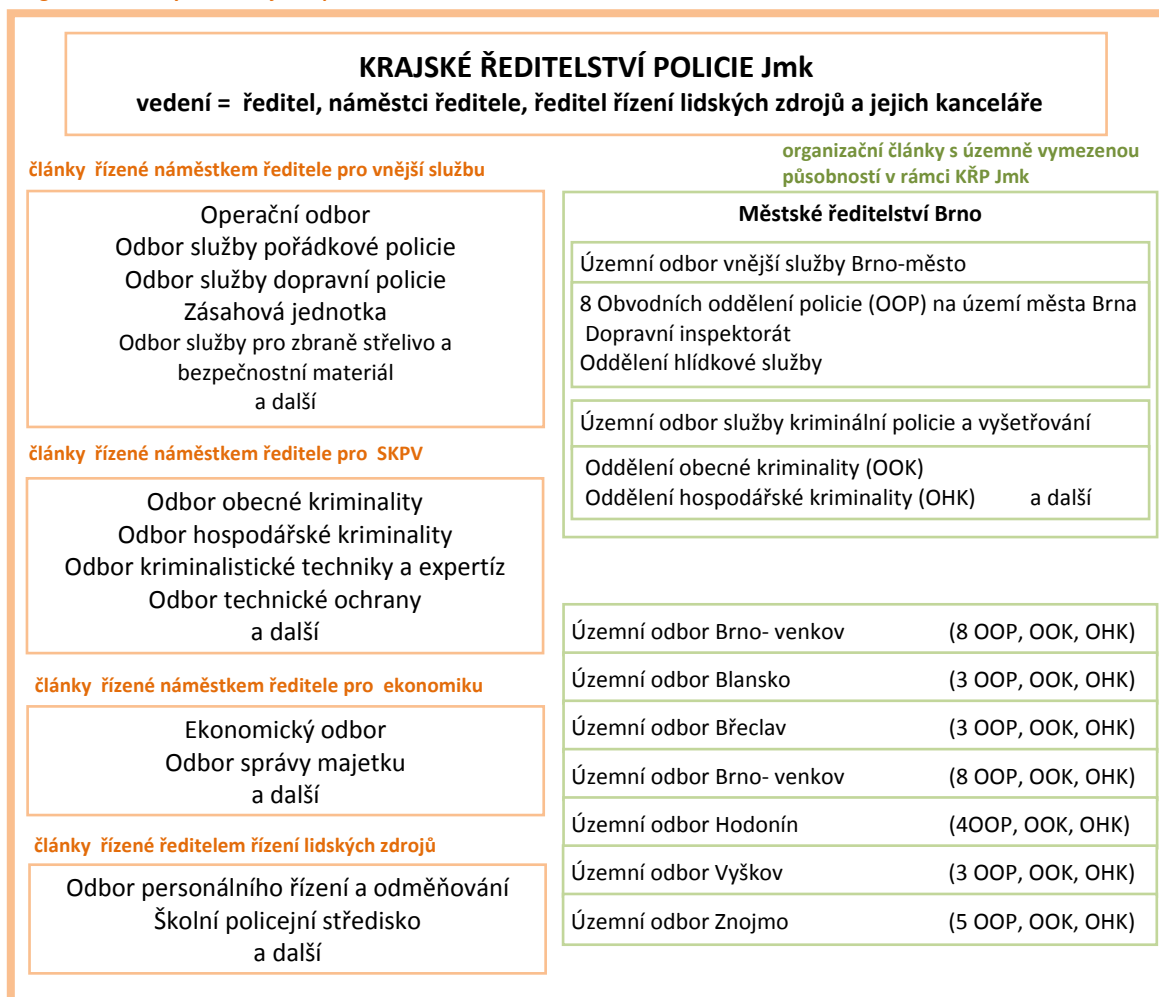

a) Postavení Policie ČR v rámci MV

Policie je dle § 5 odst. 1 zákona o Policii ČR podřízena ministerstvu vnitra. Konkrétní zákonnou pravomoc má vůči policii pouze ministr vnitra, který je personálně nadřízen policejnímu prezidentovi, kterého jmenuje. Z hlediska ekonomického a právního jsou krajská ředitelství policie organizačními složkami a účetními jednotkami státu, Policejní prezidium a útvary policie s celostátní působností se při nakládání s majetkem České republiky a v právních vztazích považují za součást organizační složky státu a za součást Ministerstva vnitra jakožto organizační složky státu a účetní jednotky (viz § 7 a 8 zákona o Policii ČR). Institucionálně a personálně však je policie od ministerstva oddělena a jedinou vazbou je personální pravomoc ministra nad policejním prezidentem. Policie a její součásti nejsou právnickou osobou (stejně jako není právnickou osobou ani ministerstvo vnitra), policie vždy právně jedná za stát jakožto právnickou osobu.

b) Postavení Policie ČR ve vztahu k orgánům veřejné správy

Policie při plnění svých úkolů spolupracuje s ozbrojenými silami, bezpečnostními sbory a dalšími orgány veřejné správy, jakož i s právnickými a fyzickými osobami. V rámci spolupráce policie zejména upozorňuje tyto orgány a uvedené osoby na skutečnosti, které se dotýkají jejich činnosti a mohou vést k ohrožení nebo porušení vnitřního pořádku a bezpečnosti.

Privilegovaná je spolupráce policie s obcemi, neboť její určené útvary mohou uzavírat s obcemi písemné koordinační dohody za účelem stanovení společného postupu při zabezpečování místních záležitostí veřejného pořádku. Obsahem těchto dohod mají být zejména formy a nástroje nepřetržité koordinace činnosti obce a útvaru policie při zabezpečování místních záležitostí veřejného pořádku v obci, úkoly obce a útvaru policie v oblasti předcházení protiprávním jednáním porušujícím veřejný pořádek v obci, úkoly obce a útvaru policie při porušení veřejného pořádku v obci, podíl obce a útvaru policie na zajištění plnění těchto úkolů, formy a nástroje hodnocení plnění úkolů a odstraňování případných zjištěných nedostatků, poskytování finančních prostředků, současně není zákonem vyloučeno, aby si obce a policie upravili v těchto koordinačních dohodách i další problematiky společného zájmu, kterými mohou být právě otázky spolupráce v oblasti krizového řízení (viz § 16 zákona o Policii ČR).

Mimo to policie spolupracuje s ostatními právnickými a fyzickými osobami vykonávajícími činnost v oblasti prevence kriminality a sociálně patologických jevů, vzdělávacích aktivit na úseku vnitřního pořádku a bezpečnosti, poskytování podpory, péče a pomoci obětem trestných činů, zmírňování následků trestných činů, nebo prevence a řešení následků krizových situací a mimořádných událostí na úseku vnitřního pořádku a bezpečnosti, spolupracuje s osobami pracujícími s pachateli trestných činů a osobami se sociálně patologickým nebo obdobným rizikovým způsobem chování, nebo vykonávajícími jinou činnost ve prospěch zajištění vnitřního pořádku a bezpečnosti (viz. § 17 zákona o Policii ČR).

Policista je v rozsahu potřebném pro splnění konkrétního úkolu policie oprávněn požadovat od výše uvedených orgánů a osob věcnou a osobní pomoc, zejména potřebné podklady a informace včetně osobních údajů. Tyto orgány a osoby jsou povinny požadovanou pomoc poskytnout; nemusí tak učinit:

- brání-li jim v tom zákonná nebo státem uznaná povinnost mlčenlivosti anebo plnění jiné zákonné povinnosti,
- fyzická osoba tak nemusí učinit, pokud by poskytnutím pomoci vystavila vážnému ohrožení sebe nebo osobu blízkou (viz. § 18 zákona o Policii ČR).

Pokud síly a prostředky policie nejsou dostatečné k zajištění vnitřního pořádku a bezpečnosti, může vláda České republiky povolat k plnění úkolů policie vojáky v činné službě a příslušníky Vězeňské služby České republiky nebo Celní správy České republiky; to platí zejména pro situace krizové. Povolání příslušníci pak mají při plnění úkolů policie oprávnění a povinnosti policisty.

Provozovatel rozhlasového nebo televizního vysílání a vydavatel periodického tisku jsou povinni bez náhrady nákladů na základě žádosti policie neprodleně a bez úpravy obsahu a smyslu uveřejnit informace o závažném ohrožení života a zdraví osob, majetku nebo veřejného pořádku.

Policie může v rozsahu potřebném pro plnění konkrétního úkolu žádat od správce evidence nebo zpracovatele poskytnutí informací z evidence provozované na základě jiného právního předpisu. Správce evidence nebo zpracovatel poskytne informace bezplatně, nestanoví-li jiný právní předpis jinak. Správce evidence nebo zpracovatel jsou povinni žádosti bez zbytečného odkladu vyhovět, nestanoví-li jiný právní předpis pro poskytnutí informací policii jiný režim.

V rámci IZS je zřejmě nejdůležitější spolupráce policie s Hasičským záchranným sborem, tuto spolupráci upravují vzájemné smlouvy uzavřené mezi těmito dvěma institucemi.

1.2. Běžný výkon služby Policie ČR, odpovědnost jednotlivých služeb Policie ČR za plnění úkolů a vzájemná spolupráce těchto služeb

Organizační struktura policie (viz. bod 1.1.) vychází také z věcného zaměření činnosti jednotlivých základních služeb policie, kterými jsou:

- služba pořádkové policie,
- služba kriminální policie a vyšetřování,
- služba dopravní policie,
- služba pro zbraně a bezpečnostní materiál,
- služba cizinecké policie,
- ochranná služba,
- letecká služba,
- pyrotechnická služba.

Všechny základní služby mají své ředitelství na Policejním prezidiu a jednotlivé součásti na krajských ředitelstvích, popř. na úrovni územních odborů. Služba kriminální policie a vyšetřování má kromě toho i útvary s celostátní působností, kterými jsou Útvar odhalování organizovaného zločinu, Národní protitdrogová centrála, Útvar odhalování korupce a finanční kriminality, Útvar speciálních a útvar zvláštních činností. Společně s nimi do kompetence náměstka policejního prezidenta pro trestní řízení spadá i Úřad dokumentace a vyšetřování zločinu komunismu, Kriminalistický ústav Praha a Útvar rychlého nasazení.

a) Služba kriminální policie a vyšetřování plní zejména tyto úkoly:

prověřuje a vyšetřuje postupem podle trestního zákoníku (zákon č. 40/2009 Sb.) a trestního řádu (zákon č. 141/1961 Sb.) drtivou většinu trestných činů (výjimkou jsou méně závažné trestné činy, které prověřují jiné služby policie, viz níže), za tímto účelem provádí i operativně pátrací činnost, kriminalisticko-technickou činnost a řídí a organizuje plnění úkolů na úseku pátrání po osobách a věcech, ve všech případech při tom spolupracuje při řešení konkrétních případů trestné činnosti s orgány policie a justice sousedních států.

b) Služba pořádkové policie zabezpečuje oblast veřejného pořádku a bezpečnosti a plní zejména tyto úkoly:

- provádí ochranu veřejného pořádku, předchází a odhaluje trestnou činnost, zejména méně závažnou a za tím účelem provádí hlídkovou a obchůzkovou službu, prověřuje méně závažnou trestnou činnost, šetří určené přestupky na úseku veřejného pořádku a občanského soužití a v blokovém řízení o určených přestupcích i rozhoduje, přispívá k dohledu nad bezpečností a plynulostí silničního provozu,
- svými specializovanými útvary zajišťuje výkon potápěčských prací, výkon služební kynologie a hipologie, činnost pořádkových jednotek pořádkové policie a zásahových jednotek služby pořádkové policie.
 - Pořádkové jednotky jsou určené k ochraně bezpečnosti osob a majetku a veřejného pořádku pod jednotným velením, zejména při hromadných (politických, sportovních a kulturních akcích – shromáždění, průvody, ochrana před diváckým násilím při sportovních zápasech), při mimořádných událostech (Živelné pohromy, katastrofy a průmyslové havárie) a při rozsáhlých pátráních po osobách a věcech. Kromě toho posilují výkon hlídkové nebo jiné služby v působnosti útvarů policie, kde jsou zřízeny nebo kde to vyžaduje bezpečnostní situace.
 - Zásahové jednotky provádějí zákroky proti teroristům, únoscům osob a dopravních prostředků, nebezpečným pachatelům organizované trestné činnosti a pachatelům závažných úmyslných trestných činů, zejména při jejich zadržení. Zákroky se provádějí pod jednotným velením. K nasazení těchto jednotek může dojít při ochraně nebo obnovení veřejného pořádku, k obnovení pořádku ve věznicích, k záchranným akcím obdobně jako pořádkové jednotky, k zajišťování pohotovostní ochrany jaderných zařízení.

c) Služba dopravní policie provádí výkon dozoru nad silničním provozem, provádí šetření přestupků v oblasti silničního provozu, projednává dopravní přestupky v blokovém řízení, provádí dokumentaci a evidenci dopravních přestupků a dopravních nehod, plní úkoly na úseku dopravního inženýrství, zabezpečuje doprovody, plní úkoly státní správy ve vymezeném rozsahu.

d) Služba pro zbraně a bezpečnostní materiál plní úkoly státní správy na úseku střelných zbraní a střeliva, na úseku výbušnin, na úseku obchodu se zbraněmi, vojenským materiálem a bezpečnostním materiálem, jde zejména o administrativní a kontrolní činnost v této oblasti.

e) Služba cizinecké policie zabezpečuje kontrolu dodržování pobytového režimu cizinců, provádí v rámci toho pátrání po osobách, které se nelegálně zdržují na území ČR, kontroluje např. ubytovací zařízení, prošetřuje přestupky na úseku pobytového režimu cizinců, provádí prověřování méně závažných trestných činů spáchaných v souvislosti s porušením režimu pobytu cizinců na území ČR a napomáháním k neoprávněnému pobytu, přeshraniční trestnou činností, s organizováním, umožněním či napomáháním k nedovolenému překračování státních hranic, spáchaných na území mezinárodních letišť v ČR apod. Dále vykonává řadu činností ve správním řízení, týkající se např. udělování víz, vydávání cestovních dokladů, správního vyhošťování apod.

f) Ochranná služba. Tuto službu tvoří dva útvary s celostátní působností: útvary pro ochranu ústavních činitelů a útvary pro ochranu prezidenta ČR a jejím úkolem je zajišťovat právě ochranu ústavních činitelů včetně prezidenta České republiky a bezpečnost chráněných osob, kterým je při jejich pobytu na území České republiky poskytována osobní ochrana podle mezinárodních dohod, zajišťovat ochranu chráněných objektů a prostorů, jako zastupitelských úřadů, sídelních objektů Parlamentu ČR, prezidenta republiky, Ústavního soudu, Ministerstva zahraničních věcí ČR, MV, popř. dalších objektů.

g) Letecká služba je útvar s celostátní působností; za pomoci policejních vrtulníků provádí podporu pátrání po pohřešovaných osobách, poskytuje leteckou podporu při akcích speciálních útvarů policie, při dopravních akcích, při bezpečnostních akcích typů veřejných shromáždění a jinak podporuje ostatní služby policie při plnění jejich úkolů. Taktéž je možné ji použít pro účely zdravotnické záchranné služby či může pomáhat HZS.

h) Pyrotechnická služba je útvarem s celostátní působností s expoziturami na území ČR. Jejím úkolem jsou veškeré pyrotechnické služby, zejména likvidace nalezené munice a nástražných výbušných systémů.

1.3. Specifické postavení Policie ČR při plnění úkolů v IZS

Hlavním úkolem Policie ČR při jejím působení v rámci IZS je zejména zajištění veřejného pořádku a bezpečnosti dopravy k podpoře provádění záchranných a likvidačních prací. Policie České republiky je jednou ze základních složek IZS. Při řešení krizových situací a mimořádných událostí a při přípravě na ně se však také může podílet na provádění záchranných a likvidačních prací včetně letecké podpory IZS a letecké podpory v krizových situacích. Na přímém provádění záchranných prací se ze složek Policie ČR účastní zejména letecká služba, pyrotechnická služba a potápěčské a kynologické složky.

Přestože se Policie ČR podílí na záchranných a likvidačních pracích, je těžiště její činnosti v plnění úkolů mimo IZS, a to v bezpečnostním systému spolupráce orgánů činných v trestním řízení, ostatních bezpečnostních složek, zpravodajských služeb apod.

Obdobně při provádění bezpečnostních akcí a opatření, které nejsou koordinovány v IZS se ostatní základní složky IZS (HZS, jednotky požární ochrany a ZZS) přímo nepodílejí na realizaci policejně-bezpečnostních opatření. Tyto složky zasahují při bezpečnostních akcích pouze při provádění záchranných a likvidačních prací.

Rozsah a podmínky činností Policie ČR při provádění záchranných a likvidačních prací jsou upřesněny v dokumentaci Typové činnosti při provádění záchranných likvidačních prací jsou připravovány pro jednotlivé druhy ohrožení (mimořádných událostí), u kterých se předpokládá provádění záchranných a likvidačních prací v rámci IZS. Typové činnosti jsou zpracovány podle § 18 vyhlášky MV č. 328/2001 Sb., o některých podrobnostech zabezpečení IZS, ve znění pozdějších změn a doplnění.

Typovou činnost vydává MV - generální ředitelství HZS ČR. Součástí typové činnosti je List Policie ČR, který navazuje na postup složek IZS při záchranných a likvidačních pracích s ohledem na druh a charakter mimořádné události a působnost a pravomoci Policie ČR dle právních předpisů a interních pokynů. Zpracování návrhu typových činností policie je upřesňováno mezi gestorem dokumentace IZS (generální ředitelství HZS ČR) a zástupci PČR.

2. ZABEZPEČENÍ SOUČINNOSTI PČR V RÁMCI KRIZOVÉHO ŘÍZENÍ

2.1. Ústřední úroveň řízení

MV je nejvýznamnějším resortem v oblasti příprav a koordinace veřejné správy u krizových situací nesouvisejících se zajišťováním obrany ČR. Toto postavení je personálně zabezpečeno členstvím ministra vnitra v Bezpečnostní radě státu (ve funkci místopředsedy) a výkonem funkce předsedy Ústředního KŠ při řešení nevojenských krizových situací. Jednací řád BRS dále umožňuje pravidelnou účast na jejich schůzích členům BRS, kterými za resort MV jsou 1. náměstek ministra vnitra, generální ředitel HZS ČR a policejní prezident.

Významným výborem pro přípravu podkladů pro jednání BRS a koordinaci činností v oblasti nevojenských ohrožení je Výbor pro civilní nouzové plánování (VCNP), jehož předsedou je ministr vnitra. MV se dále podílí na práci ostatních pracovních výborů BRS – ministr vnitra je členem Výboru pro zpravodajskou činnost, 1. náměstek ministra vnitra je pak členem Výboru pro obranné plánování a Výboru pro koordinaci zahraniční bezpečnostní politiky. Koordinační roli v rámci meziresortní spolupráce může sehrát i Krizový štáb MV v případě, že ministr vnitra na jeho jednání pozve zástupce dalších resortů pro podporu řešení mimořádných událostí bezpečnostního charakteru. Vedle těchto stálých pracovních orgánů je resort MV a Policie ČR zapojena do řady pracovních skupin nebo orgánů, které jsou v případě potřeby vytvořeny k řešení aktuálních úkolů.

2.2. Regionální a územní úroveň řízení

V krajích (resp. vyšších územně samosprávních celcích) jsou jednotlivá krajská ředitelství Policie ČR významným partnerem krizového řízení kraje. Pro zabezpečení účasti vedoucího funkcionáře Policie ČR krajského ředitelství v bezpečnostních radách a krizových štábech vyšších územně samosprávních celků se do činnosti těchto orgánů zapojují ředitelé krajských ředitelství policie, případně i jejich zástupci.

Generální ředitelství HZS ČR vydalo v návaznosti na nařízení vlády č. 462/2000 „Směrnici MV, č.j.: PO-365/IZS-2004 ze dne 8. října 2004, kterou se stanoví jednotná pravidla organizačního uspořádání krizového štábu kraje a obce, jeho uvedení do pohotovosti, vedení dokumentace a některé další podrobnosti“. Tato směrnice je publikována ve Věstníku vlády pro orgány krajů a orgány obcí v částce 4/2004. V souladu s touto směrnicí se zástupci Policie ČR podílejí v rámci členství v krizových štábech krajů a obcí na činnosti stálé pracovní skupiny a na poskytování podkladů do dokumentace krizových štábů.

Na územní úrovni je legislativně zabezpečena spolupráce útvarů Policie ČR s orgány samosprávy prováděcím předpisem ke krizovému zákonu – nařízením vlády č. 462/2000 Sb. v aktuálním znění. Podle § 7 tohoto nařízení je ředitel krajského ředitelství Policie České republiky obligatorním členem bezpečnostní rady kraje a podle § 9 je příslušník policie České republiky určený ředitelem krajského ředitelství Policie České republiky obligatorním členem bezpečnostní rady obce s rozšířenou působností. Zástupce Policie ČR prezentuje na jednáních bezpečnostních rad informace o obecném zajištění bezpečnosti území a dále specifickou oblast krizového řízení.

2.3. Odborné orgány krizového řízení u Policie ČR

V rámci policie jsou na jednotlivých řídicích stupních policie (Policejní prezidium ČR, krajská ředitelství) ustaveny odborné pracovní orgány krizového řízení – pracoviště oddělení krizového řízení kanceláře policejního prezidenta a oddělení krizového řízení krajského ředitelství policie.

3. ŘEŠENÍ KRIZOVÝCH SITUACÍ PŘI DOMINANTNÍM OHROŽENÍ VNITŘNÍ BEZPEČNOSTI A VEŘEJNÉHO POŘÁDKU

Oblast vnitřní bezpečnosti a veřejného pořádku má oproti živelním a havarijním událostem jednotný centrálně stanovený postup zpracování plánů a řešení krizových situací, včetně používání standardních krizových opatření. Pro zajištění určených postupů při nezbytném omezování lidských práv a svobod v rámci řešení krizových situací, jsou

bezpečnostní krizová opatření plánována a realizována na základě zásady centrálního řízení ve vertikální řídicí linii:

MV → Policejní prezidium ČR → krajské ředitelství PČR → obvodní oddělení PČR.

Orgány krajů a obcí ve spolupráci s věcně příslušnými územně dekoncentrovanými úřady státní správy předkládají požadavky a poskytují podklady Policii ČR k zabezpečení plánování krizových opatření směřujících do oblasti veřejného pořádku, která jsou nezbytná pro řešení krizových situací (v oblasti ochrany obyvatel, obrany státu a ochrany ekonomiky). Tyto požadavky však nemohou jít nad rámec působnosti Policie ČR a musí umožňovat plnění jejich dalších nezbytných úkolů.

Pro dodržení standardního způsobu spolupráce na daném území je nezbytné, aby požadavky územních orgánů krizového řízení vůči policii byly rovněž sjednoceny do určité podoby, formy a rovněž obsahu. Základními dokumenty pro přípravu a realizaci krizových opatření v působnosti Policie ČR jsou krizový plán MV, který je rozpracovaný na centrální úrovni odborem bezpečnostní politiky MV. Rozpracování krizového plánu Policie ČR zabezpečuje oddělení krizového řízení kanceláře policejního prezidenta na územní úrovni a dále oddělení krizového řízení krajských ředitelství Policie ČR.

V rámci vnější koordinační role, kterou v krizovém řízení MV vykonává, došlo k určitému zpřesnění. MV byla výslovně stanovena odpovědnost za přípravu a řešení krizových situací souvisejících s vnitřní bezpečností a veřejným pořádkem. Policie ČR je pak sama odpovědná za zajišťování připravenosti na řešení krizových situací spojených s vnitřní bezpečností a veřejným pořádkem na území příslušného kraje. Toto upravuje i § 20 zákona o Policii ČR, který výslovně stanoví, že plněním úkolů k řešení mimořádných událostí a krizových situací se rozumí i příprava policie na ně. Dále stanoví, že policie jako základní složka integrovaného záchranného systému vykonává v místě provádění záchranných a likvidačních prací úkoly podle zákona o policii, tedy své běžné úkoly, nikoliv další činnosti, které nespádají do její působnosti. Podíl policie a policistů na provádění záchranných a likvidačních prací včetně letecké podpory integrovaného záchranného systému a letecké podpory v krizových situacích zákon podmiňuje tím, že:

- a) jsou k tomu vycvičeni a vybaveni,
- b) je-li to nezbytné pro záchranu života, zdraví nebo majetku, a
- c) jsou k tomu určeni policejním prezidentem.

Orgány kraje jsou i při krizových situacích, včetně stavu ohrožení státu a válečného stavu, spoluodpovědné za řešení krizových situací v rámci kraje, případně provedení stanovených krizových opatření v podmínkách kraje.

Spolupráce policie k zajištění realizace krizových opatření podle typových plánů, u nichž není dominantně ohrožena oblast vnitřní bezpečnosti a veřejného pořádku, je realizována jako podpora činnosti hlavním řešitelům těchto ohrožení. Policie zde vykonává službu ve prospěch jiných krizových opatření, příslušní gestoři dávají a upřesňují požadavky na zajištění veřejného pořádku, zákonnosti, dopravních opatření atd. Tyto požadavky musí vycházet z působnosti policie a respektovat zákonnost postupů, tedy možnost postupů pouze v rámci zákonných pravomocí policie. Po zvážení kapacitních možností policie je nezbytné pro posilování bezpečnosti území zapojit další bezpečnostní složky a subjekty (obecní či městskou policii, další ozbrojené bezpečnostní sbory, soukromé bezpečnostní agentury, veřejné stráže – myslivecká, lesní, rybářská, stráž přírody atd.).

3.1. Krizové plánování v oblasti vnitřní bezpečnosti a veřejného pořádku

Tak jako u jiných rizik, platí i u řešení mimořádných situací v oblasti vnitřní bezpečnosti a veřejného pořádku zásada odstupňovaného užívání možných opatření a postupů řešení. Ty úzce navazují na rozsah ohrožení (míry poškození) nejdůležitějších společenských hodnot a schopností státu, zejména jeho odpovědných orgánů a výkonných složek, vyrovnat se s vzniklou mimořádnou situací nebo událostí. Policie ČR působí při zajišťování vnitřní bezpečnosti obdobně jako IZS (zejména hasičské a záchranné sbory) v oblasti ochrany obyvatelstva a provádění záchranných prací převážně v běžném systému služby bez potřeby využívání mimořádných nebo krizových opatření. Při mimořádných situacích, například v souvislosti s pořádáním velkých politických, sportovních nebo kulturních akcí, při demonstracích, dopravních kalamitách apod., využívá svá oprávnění, která jsou uvedena zejména v zákoně o Policii ČR.

V případě, že mimořádnou situací již není možno řešit postupy a opatřeními uvedenými v zákoně o Policii ČR nebo dalších právních předpisech a současně ochrana života, zdraví, majetkových hodnot nebo dokonce zajištění demokratických základů a celistvosti státu si vyžaduje výraznější omezení práv a svobod, využijí se přiměřeně krizová opatření uvedená v krizovém zákoně.

Užití krizových opatření je však možné pouze při současném vyhlášení některého krizového stavu. Plánování a provádění krizových opatření policejně bezpečnostního charakteru vyžaduje jednotný systém příprav a plánování pro zajištění standardních postupů a zabránění možným excesům. Oproti přípravám na řešení rizik z oblasti živelních pohrom nebo havárií je proto problematika vnitřní bezpečnosti nebo obrany státu řízena a koordinována centrálně. Analýzy rizik a plánování odpovídajících krizových opatření jsou řešeny centrálně a komplexně na základě jednotného systému krizového plánování MV a Policie ČR. Tento systém je pak metodicky řízen a rozpracován jednotně na úrovni krajských ředitelství Policie ČR.

Při rozpracování krizového plánu je uplatňována zásada, že za zpracování jednotlivých odborných částí dokumentace odpovídají příslušné odborné útvary a za celkovou koordinaci a dodržování předepsané skladby a metodik odpovídá příslušné pracoviště krizového řízení nebo krizové pracoviště.

Policie ČR s krajskými úřady zpracují operační plány pro oblast vnitřní bezpečnosti a veřejného pořádku.

3.2. Krizová opatření v oblasti vnitřní bezpečnosti a veřejného pořádku

Hlavním obsahem spolupráce na úseku vnitřní bezpečnosti a veřejného pořádku je koordinace příprav a zajištění bezpečnostních krizových opatření v rámci zpracování a aktualizace dokumentace krizového plánování ústředních a územních orgánů a útvarů Policie ČR a při řešení krizových situací upřesnění odpovědnosti za jednotlivá krizová opatření a způsob jejich realizace. V návaznosti na krizový zákon, nařízení vlády č. 462/2000 Sb. a připravený seznam opatření MV připravilo rozpracování krizových opatření v oblasti vnitřní bezpečnosti a veřejného pořádku zejména u:

- regulace (omezení) vstupu a pobytu cizích státních příslušníků na území ČR,
- zpřísnění (omezení) pobytu a pohybu po teritoriu,
- nařízení evakuace a zavedení zvláštních režimů pobytu a pohybu,
- omezení používání zbraní, jedů a dalších nebezpečných látek,
- zvýšený dohled nad veřejným pořádkem a ostraha určených objektů,
- posílení pořádkových a dalších sil Policie ČR silami a prostředky Armády ČR,

- zavedení preventivních opatření proti nárůstu terorismu a jiných závažných nezákonných činností,
- zabezpečení zvýšené ostrahy státní hranice,
- přechod Policie ČR a dalších bezpečnostních složek na zvláštní režim činností a její personální a materiální posílení,
- rozšíření kapacit azylových, sběrných a internačních zařízení,
- posílení plynulosti činnosti orgánů činných v trestním řízení a kapacity věznic.

Gestorem za provádění většiny výše uvedených krizových opatření k vnitřní bezpečnosti je MV a zejména Policie ČR. Ve zpracovaném seznamu opatření a katalogových listech jednotlivé útvary MV nebo Policie ČR, které mají plánovaná opatření ve své působnosti, určí způsob realizace daného krizového opatření a podíl dalších orgánů a řešitelů na jeho zabezpečení a provedení. V rámci přípravy Krizového plánu MV byly v pilotní verzi navrženy a zpracovány následující katalogové listy:

- opatření v oblasti zbraní a střeliva,
- opatření v oblasti vstupu a pobytu cizinců a k posílení kapacit režimu uprchlických zařízení,
- opatření k omezení svobody pohybu a pobytu na vymezeném území omezení práva shromažďovat se ve vymezeném prostoru (zákaz vstupu, pobytu a pohybu osob),
- opatření k povinnému hlášení přechodné změny pobytu osob,
- opatření k zajištění zvýšeného dohledu nad určenými objekty.

Konkrétní činnosti Policie ČR vycházející z analýz krizových a havarijních plánů jsou rozpracovány v operačních plánech policie, které vycházejí z typových plánů, krizového plánu MV a krizových (havarijních) plánů kraje. V rámci zpracování havarijního plánu krajů (který je součástí jejich krizového plánu) územní útvary Policie ČR připravují podklady pro Plán veřejného pořádku a bezpečnosti. Tento plán obsahuje způsob zabezpečení veřejného pořádku, bezpečnosti a rozdělení odpovědnosti za provedení opatření na ochranu veřejného pořádku a bezpečnosti. Uvedený plán dále vychází ze schválené dokumentace k typové činnosti složek IZS. Plánování zabezpečení veřejného pořádku a bezpečnosti se obecně řídí zákonem o Policii ČR, úkoly policie stanoví § 2 tohoto zákona. Mezi hlavní úkoly Policie ČR zejména patří chránit bezpečnost osob, majetek a veřejný pořádek, předcházet trestné činnosti, plnit úkoly podle trestního řádu a další úkoly na úseku vnitřního pořádku a bezpečnosti svěřené jí zákony, předpisy Evropských společenství nebo mezinárodními smlouvami, které jsou součástí našeho právního řádu Policie ČR je jednou ze složek IZS a plní úkoly ve vztahu k zajištění veřejného pořádku a regulace dopravy při živelných pohromách, provozních haváriích nebo jiném nebezpečí a šetření silničních, železničních a leteckých nehod, které ohrožují životy a zdraví osob nebo jejich majetek. Má své zastoupení v bezpečnostních radách obcí s rozšířenou působností a v bezpečnostních radách krajů. Své síly a prostředky policie koordinuje dle konkrétního vývoje mimořádné situace. Policie jako jedna ze složek IZS plní celou škálu úkolů v závislosti na konkrétní mimořádné situaci a jejím následném vývoji. Níže jsou prezentovány některé příklady mimořádných událostí a reakce na ně.

V případě živelných pohrom (povodně, vichřice, sesuvy půdy, kalamitní výskyt sněhových srážek, apod.) Policie ČR:

- zajišťuje pomoc při evakuaci obyvatel z postižených lokalit podle plánu evakuace a rozhodnutí krizového štábu hejtmana nebo obce,
- podílí se na zajištění ochrany majetku evakuovaných osob,
- zajišťuje uzavření prostoru pro činnost záchranných složek v rámci IZS,

- zajišťuje odklon dopravy od postiženého místa, stanoví objízdné trasy a dbá na plynulý průjezd vozidel záchranných sborů a ostatních složek IZS.

V případě technologických a provozních havárií (výbuchy, úniky toxických nebo radioaktivních látek, rozsáhlé havárie, letecké, železniční a dopravní nehody), kdy dochází k znečištění životního prostředí, kontaminaci půdy, narušení statiky budov a jiných objektů, ohrožení zdraví a života lidí apod., Policie ČR:

- zajišťuje odklon dopravy z postižených lokalit, vymezuje objízdné trasy,
- podílí se na uzavření prostoru k zamezení průniku nepovolaných osob,
- vytváří podmínky pro vlastní činnost související s prošetřováním příčin a odpovědnosti za vznik havárie v součinnosti s příslušnými orgány a zástupci majitele, provozovatele nebo držitele povolení (původce havárie),
- v případě úniku toxických látek se spolupodílí na varování obyvatelstva ve směru jejich šíření,
- zabezpečuje, aby v případě evakuace nedošlo k drancování a vykrádání objektů, jakož i dalšího majetku evakuovaných osob.

V případě závažných silničních, železničních a leteckých nehod, kdy dochází k závažnému narušení bezpečnosti a plynulosti silničního provozu a je nutno organizovat zejména příjezd záchranných vozidel a odvoz zraněných osob Policie ČR:

- zajišťuje odklon dopravy z postižených lokalit, vymezuje objízdné trasy,
- podílí se na uzavření prostoru k zamezení průniku nepovolaných osob,
- vytváří podmínky pro vlastní činnost související s prošetřováním příčiny a odpovědnosti za vznik nehody,
- zajišťuje u závažných silničních dopravních nehod po odvozu zraněných osob co nejrychlejší zprůjezdnění místa nehody zejména pro vozidla hromadné přepravy osob, odstranění vozidel zúčastněných na havárii, odklizení jejich zbytků a jiných předmětů z vozovky, provádí řízení provozu v místě nehody,
- provádí šetření k objasnění příčin a následků nehody.

V případě větších požárů a znečištění ovzduší, jakož i u větších inverzních stavů, které ohrožují životní prostředí a obyvatelstvo Policie ČR:

- zajišťuje uzavírání daného prostoru,
- koordinuje a zajišťuje plynulý příjezd záchranných sil, zajišťuje odklon dopravy, stanoví objízdné trasy nebo podle okolností koordinuje průjezdnost místem, kde k mimořádné situaci došlo,
- podílí se na evakuaci obyvatelstva a následně na zajištění veřejného pořádku a ochrany majetku evakuovaných osob a institucí.

Při epidemiích a epizootiích Policie ČR:

- zajišťuje v souladu s potřebami krizového štábu nebo nálezové komise dodržování hygienických opatření, zejména na komunikacích z místa a do místa nákazy,
- stanovuje objízdné trasy napadených lokalit,
- podílí se na uzavření prostoru nákazy,
- dále se společně s HZS podílí na informování obyvatelstva,
- zajišťuje plynulé přesuny záchranných sil a prostředků do místa nákazy, jakož i plynulost přepravy uhynulých zvířat do míst jejich likvidace.

Při zesíleném tlaku cizinců na státní hranice ČR s cílem vstoupit na toto území PČR:

- zintenzivňuje činnost proti narušení veřejného pořádku a zvýšené kriminalitě,

- zajišťuje personální posílení útvarů zajišťujících ochranu státních hranic a posílení ostrahy a ochrany azylových zařízení MV,
- provádí intenzivní spolupráci s ostatními státy, jichž se emigrační vlna dotýká,

3.3. Závažné ohrožení vnitřní bezpečnosti a veřejného pořádku

Při závažném ohrožení vnitřní bezpečnosti a veřejného pořádku je úkolem Policie ČR provádění souboru bezpečnostních opatření vycházejících z typových plánů MV a přehledu krizových opatření rozpracovaných do katalogových listů v rámci řešení, např.:

- rozsáhlých protispolečenských vystoupení spojených s fyzickým napadáním obyvatel, rabováním a ničením majetku státu a osob, terorismem, rozsáhlou kriminalitou apod., řešení rozsáhlé vzpoury vězňů, která přeroste za teritorium věznice, popř. další rizika.

3.4. Policie ČR dále plní úkoly a provádí odbornou činnost

Při mimořádných událostech, vyjma přírodních katastrof, se Policie ČR podílí na objasnění příčin vzniku mimořádné události a využívá plně svých oprávnění; při tomto úkolu spolupracuje s jednotlivými složkami IZS, dále s orgány státní správy a postupuje při šetření v souladu s trestním řádem.

Mezi další činnosti policistů patří např.:

- regulace vjezdu vozidel a vstupu osob, pohybu vozidel a osob v uzavřené oblasti,
- provádění kontrol osob vystupujících z uzavřené oblasti (např. nástražné výbušné systémy),
- poskytování nezbytných informací o mimořádné události a o přijatých opatřeních obyvatelstvu,
- zabezpečení speciálních činností (psovodi, pyrotechnici, potápěči atd.),
- vytváření velitelského stanoviště, štábu velitele opatření, pevných a pohyblivých hlídek, eskortních skupin, „filtračních“ stanovišť aj.,
- zabezpečení veřejného pořádku a bezpečnosti (např. při evakuaci, v místech výdeje humanitární pomoci, při mimořádných veterinárních opatřeních apod.),
- monitorování situace v oblasti zajištění veřejného pořádku a v oblasti bezpečnosti a plynulosti silničního provozu.

Policie ČR provádí také odbornou činnost, jako např.:

- zjištění odpovědnosti za vznik mimořádné události a zajištění pachatelů,
- zjištění totožnosti svědků a poškozených,
- identifikace mrtvých a zraněných osob, vyhlášení pátrání,
- dokumentace místa mimořádné události.

SYSTÉM A ORGÁNY KRIZOVÉHO ŘÍZENÍ

1. ZÁKLADNÍ CHARAKTERISTIKA

1.1. Krizové řízení

Rámcově je krizové řízení (dále i „KŘ“) souhrn činností věcně příslušných orgánů a osob zaměřených na přípravu a předcházení vzniku a zvládnání následků událostí, závažným způsobem postihujících obyvatelstvo území. Pro Jihomoravský kraj to znamená připravit se jako celek na mimořádné události a krizové situace, jež mohou území kraje postihnout. Základem krizového řízení Jihomoravského kraje je legislativní rámec daný zákonem 240/2000 Sb., o krizovém řízení vč. prováděcích právních předpisů, zmocňující hejtmana kraje a starosty obcí učinit jako veřejní činitelé zásadní rozhodnutí pro přípravu území a řešení mimořádných událostí a krizových situací. Tyto osoby mají legislativně stanovené povinnosti a oprávnění k zabezpečení jejich plnění.

Hejtman a starostové obcí jsou povinni přijmout legislativně stanovená opatření pro řešení krizových situací a k jejich zabezpečení jsou vybaveni řadou oprávnění. Právnické, podnikající fyzické osoby a občané jsou ve smyslu platných zákonů povinni za konkrétně vymezených podmínek plnit úkoly při přípravě nebo řešení mimořádných událostí a krizových stavů stanovené hejtmanem nebo starostou obce. Pro krizové řízení je vztah „hejtman – starosta obce – právnická osoba – fyzická osoba“ rozhodující.

Hejtman a starostové obcí s rozšířenou působností (ORP) si pro přípravu na krizové situace zřizují bezpečnostní radu jako svůj poradní orgán a pro řešení krizových situací si jako svůj pracovní orgán zřizují krizový štáb.

1.2. Definice krizového řízení

Krizovým řízením se podle § 2 písm. a) zákona č. 240/2000 Sb. rozumí souhrn řídicích činností orgánů krizového řízení zaměřených na analýzu a vyhodnocení bezpečnostních rizik a plánování, organizování, realizaci a kontrolu činností prováděných v souvislosti s

- a. přípravou na krizové situace a jejich řešením nebo
- b. ochranou kritické infrastruktury.

1.3. Cíle krizového řízení

Základní cíl KŘ státu byl stanoven v **Ministerské směrnicí pro civilní nouzové plánování** na léta 2000 - 2001 NATO (příloha k AC/98-WP/381), kde je v článku 7 uvedeno: „Pro každý stát je cílem krizového řízení zajistit, aby jeho legislativa a další mechanismy byly adekvátní, aby vyhověly civilním a vojenským požadavkům na civilní zdroje, aby umožnily zvládat jakýkoliv typ krizové situace postihující civilní sektor v míru při krizi nebo ve válce“.

V Ministerské směrnicí pro civilní nouzové plánování pro léta 2003 - 2004 Dokument (EAPC (C) D(2002)41) je v čl. 8 uvedeno: „Prioritou pro jednotlivé státy zůstává jejich společné úsilí zvýšit civilní připravenost a snížení zranitelnosti občanské populace a kritické infrastruktury vzhledem k následkům možného teroristického útoku s použitím zbraní hromadného ničení. Zvláště pak státy musí pokračovat, na základě dobrovolnosti, v získávání

přehledu (inventarizaci) o státní způsobilosti v této oblasti a ve výměně informací o schopnostech k ochraně obyvatelstva a kritické infrastruktury“.

V podmínkách České republiky jsou cíle KŘ státu zakotveny v ústavním zákonu **č. 110/1998 Sb., o bezpečnosti České republiky**, kde je v Čl. 1 – „Zajištění svrchovanosti a územní celistvosti České republiky, ochrana jejích demokratických základů a ochrana životů, zdraví a majetkových hodnot je základní povinností státu.“ Pro další subjekty KŘ jsou stanoveny povinnosti v Čl. 3 odst. 2 – „Státní orgány, orgány územních samosprávných celků a právnické a fyzické osoby jsou povinny podílet se na zajišťování bezpečnosti České republiky. Rozsah povinností a další podrobnosti stanoví zákon“.

Pro ministerstva a jiné ústřední správní úřady k zajištění připravenosti na řešení krizových situací v oboru své působnosti jsou stanoveny úkoly mimo jiné zákonem 240/2000 Sb., který jim ukládá zpracovat krizové plány a NV č. 462/2000 Sb. (obojí v novelizovaném znění), ve kterém jsou specifikovány náležitosti krizových plánů.

2. ORGÁNY KRIZOVÉHO ŘÍZENÍ

Zákon č. 240/2000 Sb. stanovuje orgánům krizového řízení podílet se na přípravě na krizové situace a na řešení krizových situací.

Orgány krizového řízení jsou:

- Vláda ČR
- Ministerstva a jiné ústřední správní úřady
- Česká národní banka
- Orgány kraje a další orgány s působností na území kraje
- Orgány ORP
- Orgány obce

2.1. Postavení a úkoly orgánů krizového řízení v Jihomoravském kraji

2.1.1. Hejtman kraje

□ **Povinnosti hejtmána při přípravě území Jihomoravského kraje na krizové situace**

Hejtman zajišťuje připravenost kraje na řešení krizových situací. Hejtman řídí a kontroluje přípravná opatření, činnosti k řešení krizových situací a činnosti ke zmírnění jejich následků prováděná územními správními úřady s působností na území kraje, orgány ORP, orgány obcí nebo právnickými osobami a fyzickými osobami. Za tímto účelem:

- a. zřizuje a řídí bezpečnostní radu JMK,
- b. zřizuje a řídí krizový štáb JMK,
- c. schvaluje po projednání v BR JMK Krizový plán JMK,
- d. vyžaduje od HZS JMK údaje podle § 15 odst. 3 z.č. 240/2000 Sb.

□ **Oprávnění hejtmána při mimořádných událostech**

⇒ vyhlásit pro území kraje nebo jeho část „stav nebezpečí“.

□ **Povinnosti hejtmána po vyhlášení stavu nebezpečí**

⇒ neprodleně informovat vládu, Ministerstvo vnitra, sousední kraje a pokud mohou být krizovou situací dotčeny, též další kraje.

□ Povinnosti hejtmana v době krizového stavu

- a. koordinovat záchranné a likvidační práce, poskytování zdravotnické pomoci, provádění opatření k ochraně veřejného zdraví a k zajištění bezodkladných pohřebních služeb,
- b. koordinovat nouzové ubytování, nouzové zásobování pitnou vodou, potravinami a dalšími nezbytnými prostředky k přežití obyvatelstva,
- c. koordinovat zajištění ochrany majetku na území, kde byla provedena evakuace.

Nelze-li zajistit tyto činnosti a věci smluvně proto, že subjekt plnění klade zjevně finančně nebo časově nevýhodné podmínky nebo plnění odmítne a přitom hrozí nebezpečí z prodlení, hejtman splnění činností nebo poskytnutí věcí uloží.

□ Povinnosti hejtmana za nouzového stavu a stavu ohrožení státu

Hejtman v době nouzového stavu a stavu ohrožení státu zajišťuje provedení stanovených krizových opatření v podmínkách kraje.

Správní úřady se sídlem na území kraje a právnické osoby a podnikající fyzické osoby jsou povinny stanovená krizová opatření splnit.

Dále je oprávněn nařídit provedení krizových opatření podle odstavce 4 z. č. 240/2000 Sb., pokud obdobná opatření nebyla nařízena vládou.

□ Oprávnění hejtmana za stavu nebezpečí

Hejtman je za stavu nebezpečí oprávněn nařídit:

- a. pracovní povinnost, pracovní výpomoc nebo poskytnutí věcného prostředku pro řešení krizové situace,
- b. bezodkladné provádění staveb, stavebních prací, terénních úprav nebo odstraňování staveb anebo porostů za účelem zmírnění nebo odvrácení ohrožení vyplývajícího z krizové situace,
- c. vykonávání péče o děti a mládež, pokud tuto péči nemohou za krizové situace vykonávat rodiče nebo jiný zákonný zástupce,
- d. přednostní zásobování dětských, zdravotnických a sociálních zařízení a ozbrojených sil, bezpečnostních sborů nebo složek IZS, podílejících se na plnění krizových opatření, a v nezbytném rozsahu také prvků kritické infrastruktury,
- e. zabezpečení náhradního způsobu rozhodování o dávkách sociální péče a jejich výplatě,
- f. hlášení přechodné změny pobytu osob,
- g. evakuaci obyvatelstva,
- h. zákaz vstupu, pobytu a pohybu osob na vymezeném místě nebo území.

2.1.2. Krajský úřad

Na zajištění připravenosti kraje na řešení krizových situací se podílejí i další orgány kraje. Krajský úřad má k tomu legislativou konkrétně vymezenou působnost. Za účelem zajištění připravenosti kraje na řešení krizových situací:

- a. poskytuje součinnost HZS JMK při zpracování krizového plánu kraje,
- b. plní úkoly podle krizového plánu kraje.

Krajský úřad za účelem plnění výše uvedených úkolů zřizuje pracoviště krizového řízení.

2.1.3. Zastupitelstvo a rada kraje

Nemají v krizovém řízení legislativně konkrétně stanovené úkoly. Jsou však rozhodujícími orgány kraje pro zabezpečení rozpočtových prostředků v kalendářním roce k financování přípravy a řešení krizových situací v Jihomoravském kraji.

Rozhodují o dotacích do rozpočtu obcí a právnickým osobám pro řešení přípravy na mimořádné události a krizové stavy, provádění záchranných a likvidačních prací a ochranu obyvatelstva obcí. Rozhodují o dotacích složkám IZS. Schvalují předpisy kraje.

2.2. Postavení a úkoly dalších orgánů s působností na území kraje

2.2.1. Hasičský záchranný sbor kraje

Hasičský záchranný sbor kraje při přípravě na krizové situace a jejich řešení:

- a. organizuje součinnost mezi správními úřady a obcemi v kraji,
- b. vede přehled možných zdrojů rizik a provádí analýzy ohrožení,
- c. zpracovává krizový plán kraje,
- d. zpracovává krizový plán obcí s rozšířenou působností; při jeho zpracování vyžaduje v nezbytném rozsahu součinnost organizačních složek státu, orgánů územních samosprávných celků, právnických osob a podnikajících fyzických osob,
- e. plní úkoly stanovené Ministerstvem vnitra a úkoly stanovené hejtmánem v rozsahu krizového plánu kraje a starostou ORP v rozsahu krizového plánu ORP,
- f. předává Ministerstvu vnitra, hejtmánovi a starostovi ORP na jejich žádost údaje podle § 15 odst. 3 krizového zákona.

Hasičský záchranný sbor kraje:

- a. seznamuje obce a právnické nebo fyzické osoby na jejich žádost s charakterem možného ohrožení, s připravenými krizovými opatřeními a se způsobem jejich provedení,
- b. vytváří podmínky pro činnost krizového štábu kraje a krizového štábu ORP,
- c. vede evidenci údajů o přechodných změnách pobytu osob (§ 39d) a předává údaje v ní vedené Ministerstvu vnitra,
- d. vede evidenci údajů o přechodných změnách pobytu osob za stavu nebezpečí (§ 39e).

Hasičský záchranný sbor kraje při zpracování krizového plánu kraje a krizového plánu ORP vyžaduje součinnost orgánů kraje a obcí, organizačních složek státu, právnických osob a podnikajících fyzických osob a dalších subjektů, je-li to nezbytné.

2.2.2. Policie ČR

Policie České republiky zajišťuje připravenost k řešení krizových situací spojených s vnitřní bezpečností a veřejným pořádkem na území kraje. Za tímto účelem je oprávněna vyžadovat od hasičského záchranného sboru kraje údaje, které tento shromažďuje podle § 15 odst. 3 krizového zákona.

2.3. Postavení a úkoly orgánů obcí s rozšířenou působností a obcí

2.3.1. Starosta obce s rozšířenou působností

Starosta ORP zajišťuje připravenost správního obvodu ORP na řešení krizových situací. Starosta ORP řídí a kontroluje přípravná opatření, činnosti k řešení krizových situací a činnosti ke zmírnění jejich následků prováděná územními správními úřady s působností ve správním obvodu ORP, orgány obcí, právnickými osobami a fyzickými osobami ve správním obvodu ORP.

Za tímto účelem:

- a. zřizuje a řídí bezpečnostní radu ORP pro území správního obvodu ORP,
- b. organizuje přípravu správního obvodu ORP na krizové situace a podílí se na jejich řešení,
- c. schvaluje po projednání v bezpečnostní radě ORP krizový plán ORP,
- d. vyžaduje od HZS JMK údaje podle § 15 odst. 3 z. č. 240/2000 Sb.

Starosta ORP dále:

- a. zřizuje a řídí krizový štáb ORP pro území správního obvodu ORP, který je současně krizovým štábem pro území správního obvodu obce,
- b. zajišťuje za krizové situace provedení stanovených krizových opatření v podmínkách správního obvodu ORP; správní úřady se sídlem na území správního obvodu ORP a právnické a podnikající fyzické osoby jsou povinny stanovená krizová opatření splnit,
- c. plní úkoly stanovené hejtnanem a orgány krizového řízení při přípravě na krizové situace a při jejich řešení,
- d. odpovídá za využívání informačních a komunikačních prostředků a pomůcek krizového řízení určených Ministerstvem vnitra.

2.3.2. Obecní úřad obce s rozšířenou působností

Obecní úřad ORP za účelem zajištění připravenosti správního obvodu ORP na řešení krizových situací

- a. poskytuje součinnost HZS JMK při zpracování krizového plánu kraje a při zpracování krizového plánu ORP,
- b. plní úkoly podle krizového plánu ORP,
- c. vede evidenci údajů o přechodných změnách pobytu osob (i za stavu nebezpečí) a předává údaje v ní vedené HZS JMK,
- d. vede přehled možných zdrojů rizik, a v rámci prevence podle zvláštních právních předpisů odstraňuje nedostatky, které by mohly vést ke vzniku krizové situace.

Obecní úřad ORP za účelem plnění výše uvedených úkolů zřizuje pracoviště krizového řízení.

2.3.3. Starosta obce

Jako veřejný činitel má legislativně stanovené úkoly v krizovém řízení. Je rozhodujícím orgánem obce pro zajištění přípravy území obce na řešení krizových situací.

□ Povinnosti starosty při přípravě na krizové situace

Starosta obce odpovídá za připravenost obce k řešení krizových situací, za využívání informačních a komunikačních prostředků a pomůcek krizového řízení určených Ministerstvem vnitra.

□ Povinnosti starosty za krizového stavu

- a. zabezpečuje varování a informování osob nacházejících se na území obce před hrozícím nebezpečím a vyrozumění orgánů krizového řízení, pokud tak již neučinil HZS kraje,
- b. nařizuje a organizuje evakuaci osob z ohroženého území obce,
- c. organizuje činnost obce v podmínkách nouzového přežití obyvatelstva,
- d. zajišťuje organizaci dalších opatření nezbytných pro řešení krizové situace.

Pokud starosta obce neplní v době krizového stavu úkoly stanovené krizovým zákonem, může hejtman převést jejich výkon na předem stanovenou dobu na zmocněnce, kterého za tím účelem jmenuje. O této skutečnosti hejtman neprodleně informuje obec a ministra vnitra, který může rozhodnutí hejtmána zrušit.

□ Oprávnění starosty obce

Starosta obce si za účelem přípravy na krizové situace a jejich řešení může zřídit krizový štáb obce jako svůj pracovní orgán.

2.3.4. Obecní úřad

Obecní úřad za účelem zajištění připravenosti obce na řešení krizových situací:

- organizuje přípravu obce na krizové situace,
- poskytuje obecnímu úřadu ORP podklady a informace potřebné ke zpracování krizového plánu ORP,
- vede evidenci údajů o přechodných změnách pobytu osob (§ 39d krizového zákona), pro kterou shromažďuje údaje, a předává údaje v ní vedené obecnímu úřadu ORP, v jehož správním obvodu se nachází,
- vede evidenci údajů o přechodných změnách pobytu osob za stavu nebezpečí (§ 39e krizového zákona), pro kterou shromažďuje údaje, a předává údaje v ní vedené obecnímu úřadu ORP, v jehož správním obvodu se nachází,
- se podílí na zajištění veřejného pořádku,
- plní úkoly stanovené krizovým plánem ORP při přípravě na krizové situace a jejich řešení.

Obecní úřad seznamuje právnické a fyzické osoby způsobem v místě obvyklým s charakterem možného ohrožení, s připravenými krizovými opatřeními a se způsobem jejich provedení.

2.3.5. Zastupitelstvo a rada obce

Nemají legislativně stanovené úkoly v krizovém řízení. Jsou rozhodujícími orgány obce pro zabezpečení rozpočtových prostředků v kalendářním roce k financování přípravy a řešení krizových situací v katastru obce.

Schéma 1: Organizace a koordinace krizového řízení v Jihomoravském kraji

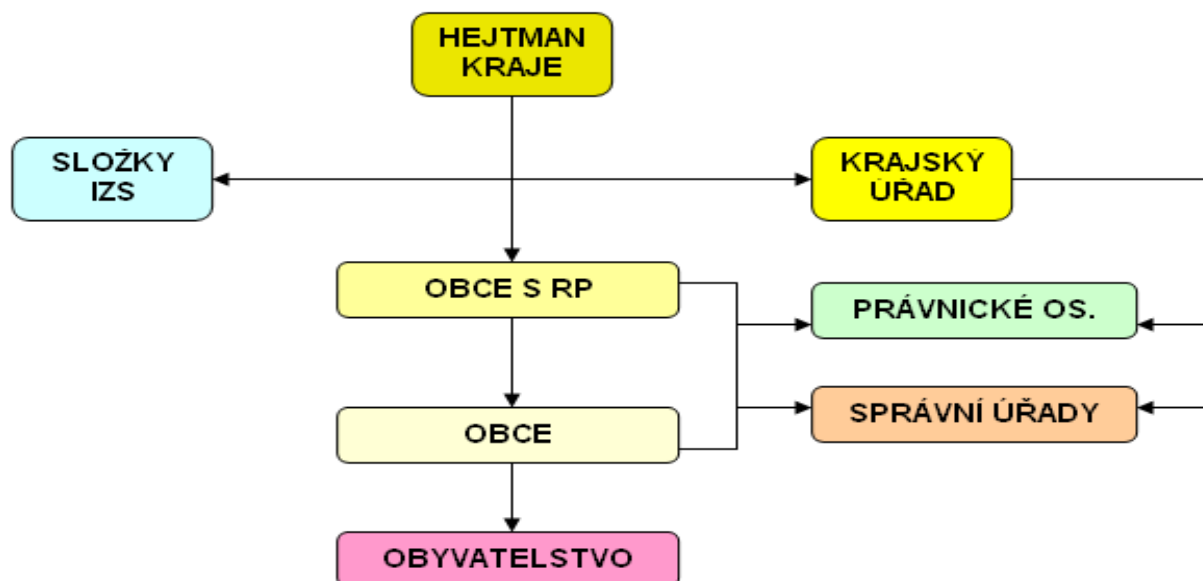

2.4. Postavení a úkoly ostatních orgánů s územní působností

2.4.1. Bezpečnostní rady

Bezpečnostní rada kraje a bezpečnostní rada obce s rozšířenou působností jsou poradními orgány zřizovatele pro přípravu na krizové situace.

Předsedou bezpečnostní rady kraje je hejtman, který jmenuje členy bezpečnostní rady kraje. Předsedou bezpečnostní rady ORP je starosta ORP, který jmenuje členy bezpečnostní rady ORP.

Na jednání bezpečnostní rady kraje a bezpečnostní rady ORP se projednává a posuzuje stav zabezpečení a stav připravenosti na krizové situace na území kraje nebo ve správním obvodu ORP.

Na jednání bezpečnostní rady kraje nebo bezpečnostní rady ORP mohou být přizvány další osoby, pokud je jejich účast nezbytná k posouzení stavu zabezpečení a stavu připravenosti na krizové situace.

2.4.2. Krizové štáby

Krizový štáb kraje a krizový štáb obce s rozšířenou působností jsou pracovním orgánem zřizovatele pro řešení krizových situací.

Předsedou krizového štábu kraje je hejtman, který jmenuje členy krizového štábu kraje.

Předsedou krizového štábu ORP je starosta ORP, který jmenuje členy krizového štábu ORP.

2.4.3. Územní správní úřady

Územní správní úřady uvedené v krizovém plánu kraje nebo krizovém plánu ORP zabezpečují krizovou připravenost v oblasti své působnosti a k tomuto účelu zpracovávají plán krizové připravenosti.

2.5. Postavení a úkoly právnických a podnikajících fyzických osob

Na výzvu příslušného orgánu krizového řízení jsou právnické osoby a podnikající fyzické osoby povinny při přípravě na krizové situace podílet se na zpracování krizových plánů.

V případě, že jde o právnické osoby nebo podnikající fyzické osoby, které zajišťují plnění opatření vyplývajících z krizového plánu, jsou tyto osoby dále povinny zpracovávat plány krizové připravenosti. Plánem krizové připravenosti se pro účely tohoto zákona rozumí plán, ve kterém je upravena příprava příslušné právnické osoby nebo podnikající fyzické osoby k řešení krizových situací.

V případě, že zpracovatel krizového plánu zahrne do krizového plánu konkrétní právnickou osobu nebo podnikající fyzickou osobu, je tato povinna na žádost HZS JMK za účelem přípravy na krizové situace a jejich řešení bezplatně poskytnout a aktualizovat požadované podklady uvedené v § 15 odst. 3 krizového zákona a další související údaje.

Kraje, obce s rozšířenou působností nebo obce mohou uzavřít s právnickými osobami a s podnikajícími fyzickými osobami smlouvy ke splnění úkolů vyplývajících z krizových plánů.

Mezi právníckými a podnikajícími fyzickými osobami mají specifické postavení subjekty, které jsou prvky kritické infrastruktury dle z. č. 240/2000 Sb. (viz Kapitola 16).

Právnícké osoby a podnikající fyzické osoby jsou povinny poskytnout věcné prostředky potřebné k řešení krizové situace na výzvu oprávněného orgánu krizového řízení, pokud zvláštní právní předpis nestanoví jinak. Poskytnutím věcných prostředků nesmí dojít k narušení funkce prvku kritické infrastruktury.

Dojde-li za krizového stavu k ohrožení života, zdraví nebo hrozí-li škody velkého rozsahu na majetku nebo životním prostředí, jsou právnícké osoby a podnikající fyzické osoby povinny splnit úkoly, které jdou nad rámec opatření uvedených v krizových plánech, pokud jim tyto úkoly uloží hejtman nebo starosta obce rozšířenou působností nebo starosta obce.

Schéma 2: Organizace a koordinace řešení krizové situace v Jihomoravském kraji

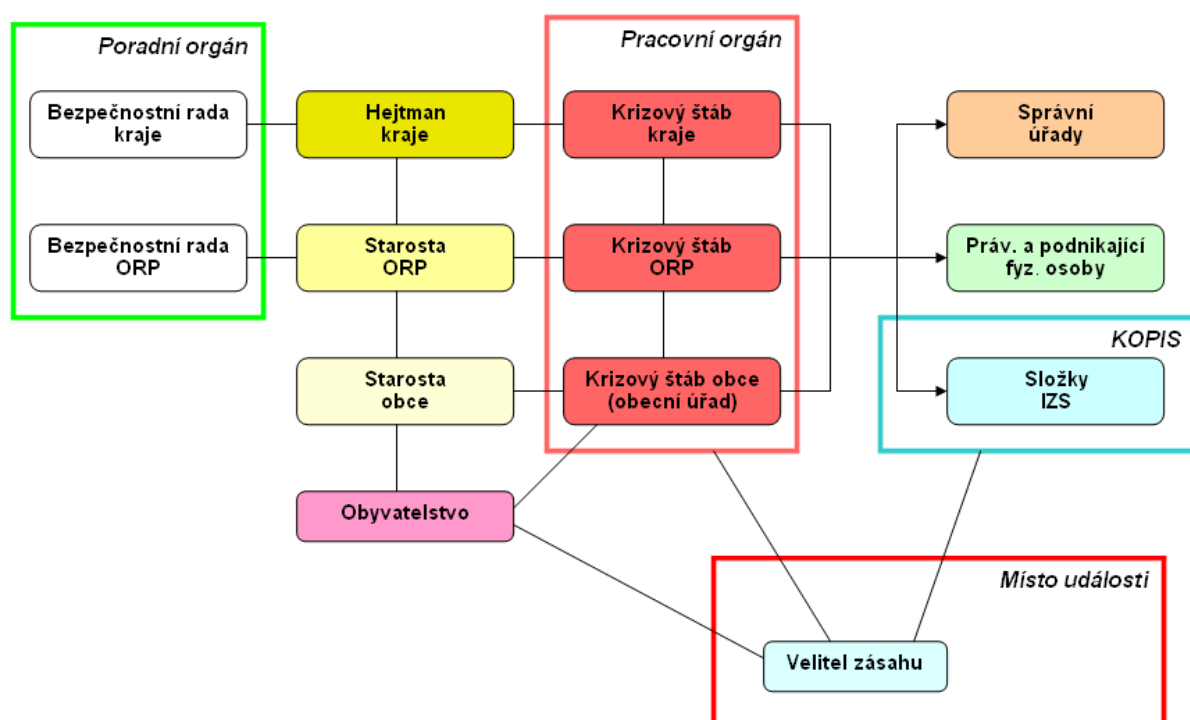

2.6. PANEL nestátních neziskových organizací Jihomoravského kraje

PANEL nestátních neziskových organizací Jihomoravského kraje (dále jen „PANEL“) je koordinační platformou pro koordinaci neziskových organizací působících na území Jihomoravského kraje určeným k podpoře řešení mimořádných událostí v JMK.

PANEL se podílí na přípravě a řešení mimořádných událostí a krizových situací, vzniklých na území kraje. V případě výskytu závažných mimořádných událostí a krizových situací plní úkoly stanovené hejtmánem Jihomoravského kraje ve stálé pracovní skupině KŠ JMK.

V případě vzniku mimořádné události, nebo krizové situace koordinátor PANELU předkládá podněty a návrhy opatření Krizovému štábu JMK týkajících se úkolů stanovených hejtmánem Jihomoravského kraje, a koordinuje jejich plnění v rámci PANELU.

Úkolem PANELU je v rámci jednotného řízení stálými orgány pro koordinaci složek IZS při řešení mimořádných událostí a krizových situací poskytovat pomoc obyvatelstvu a obcím při řešení následků mimořádných událostí a poskytovat podporu činnosti přímo zasahujících složek IZS. Za tímto účelem je úkolem PANELU zejména:

- a. vytvářet intervenční týmy,
- b. provádět psychosociální intervenci,
- c. zabezpečovat duchovní činnost,
- d. zabezpečovat zdravotnickou pomoc,
- e. zabezpečovat budování a provoz evakuačních zařízení,
- f. vytvářet logistické infrastruktury území (logistické vazby, logistické prvky, organizovat logistiku) pro zajištění:
 - humanitární pomoci postiženým územím,
 - náhradního zásobování obyvatelstva pitnou vodou a potravinami,
- g. zabezpečovat materiální podporu zasaženým občanům i zasahujícím složkám IZS a spolupracujícím osobám (voda, potraviny, ošacení, deky),
- h. zajišťovat dostupnou techniku (automobily, technická zařízení, výpočetní technika apod.),
- i. zajišťovat volné ubytovací kapacity pro potřeby nouzového ubytování,
- j. zabezpečovat personální výpomoc obcím k zajištění nouzového přežití obyvatel,
- k. zajišťovat přípravu a výcvik PANELU.

KRIZOVÉ PLÁNOVÁNÍ A KRITICKÁ INFRASTRUKTURA

1. KRIZOVÉ PLÁNOVÁNÍ

1.1. Základní aspekty krizového plánování

Krizovým plánováním se rozumí ucelený soubor postupů, metod a opatření, které věcně příslušné orgány užívají při přípravě na činnost v krizových situacích a k minimalizaci možných zdrojů krizových situací a jejich škodlivých následků.

V rámci krizového plánování postupujeme následovně:

1. definice hrozby a míry rizika (zjistíme, co nás ohrožuje a pravděpodobnost výskytu na daném území)
2. definice rozsahu ohrožení (jak velké území může být zasaženo, kolik lidí je ohroženo, vliv na životní prostředí, majetek,...)
3. definice disponibilních sil a prostředků (přehled sil a prostředků, které mohou být využity k řešení krizové situace)
4. identifikace času potřebného na přípravu a provedení opatření k eliminaci hrozby
5. stanovení postupů řešení a příslušných opatření k řešení vzniklé krizové situace

1.2. Přehled plánovací dokumentace na úrovni kraje, ORP a obce

1.2.1. Krizový plán kraje

Krizový plán kraje je základní dokumentací kraje k jeho připravenosti na krizové situace. Zpracovatelem je HZS kraje. Krajský úřad mu poskytuje při jeho zpracování součinnost. Krizový plán kraje schvaluje hejtman.

Krizový plán se dle novely nařízení vlády č. 462/2000 Sb. s účinností od 1.1.2011 skládá ze základní části, operativní části a pomocné části.

a) Základní část obsahuje:

- a. charakteristiku organizace krizového řízení,
- b. přehled možných zdrojů rizik a analýzy ohrožení,
- c. přehled právnických osob a podnikajících fyzických osob, které zajišťují plnění opatření vyplývajících z krizového plánu,
- d. přehled prvků kritické infrastruktury a evropské kritické infrastruktury nacházejících se na území kraje.

b) Operativní část obsahuje:

- a. přehled krizových opatření a způsob zajištění jejich provedení,
- b. plán nezbytných dodávek zpracovaný podle zvláštního právního předpisu,
- c. způsob plnění regulačních opatření podle zvláštních právních předpisů,
- d. přehled spojení na subjekty podílející se na připravenosti na krizové situace a jejich řešení,
- e. rozpracování typových plánů na postupy pro řešení konkrétních druhů hrozících krizových situací identifikovaných v analýze ohrožení, a
- f. přehled plánů zpracovávaných podle zvláštních právních předpisů využitelných při řešení krizových situací.

c) Pomocná část obsahuje:

- a. přehled právních předpisů využitelných při přípravě na krizové situace a jejich řešení,
- b. zásady manipulace s krizovým plánem,
- c. geografické podklady,
- d. další dokumenty související s připraveností na krizové situace a jejich řešením,
- e. vzor rozhodnutí o vyhlášení stavu nebezpečí.

1.2.2. Krizový plán ORP

Krizový plán ORP je základní dokumentací ORP k jeho připravenosti na krizové situace. Zpracovatelem je HZS kraje. Obec s rozšířenou působností mu poskytuje při jeho zpracování součinnost. Krizový plán ORP schvaluje starosta ORP.

Krizový plán ORP, obdobně jako na krajské úrovni, se dle novely NV č. 462/2000 Sb. skládá ze základní části, operativní části a pomocné části.

a) Základní část obsahuje:

- a. charakteristiku organizace krizového řízení,
- b. přehled možných zdrojů rizik a analýzy ohrožení,
- c. přehled právnických osob a podnikajících fyzických osob, které zajišťují plnění opatření vyplývajících z krizového plánu,
- d. přehled prvků kritické infrastruktury a evropské kritické infrastruktury nacházejících se ve správním obvodu obce s rozšířenou působností.

b) Operativní část obsahuje:

- a. přehled krizových opatření a způsob zajištění jejich provedení,
- b. plán nezbytných dodávek zpracovaný podle zvláštního právního předpisu,
- c. způsob plnění regulačních opatření podle zvláštních právních předpisů,
- d. přehled spojení na subjekty podílející se na připravenosti na krizové situace a jejich řešení,
- e. rozpracování typových plánů na postupy pro řešení konkrétních druhů hrožících krizových situací identifikovaných v analýze ohrožení, a
- f. přehled plánů zpracovávaných podle zvláštních právních předpisů využitelných při řešení krizových situací.

c) Pomocná část obsahuje:

- a. přehled právních předpisů využitelných při přípravě na krizové situace a jejich řešení,
- b. zásady manipulace s krizovým plánem,
- c. geografické podklady, a
- d. další dokumenty související s připraveností na krizové situace a jejich řešením.

1.2.3. Plánovací dokumentace na úrovni obce

Vzhledem k tomu, že zákon neukládá obcím povinnost zpracovat konkrétně definovanou plánovací dokumentaci k přípravě a řešení krizové či mimořádné situace, je ze strany HZS JMK a KrÚ JMK doporučováno starostům obcí mít takovou dokumentaci zpracovanou – viz také informace v kapitole „00-Úvod do problematiky bezpečnostního managementu“, bod 5.

2. KRITICKÁ INFRASTRUKTURA

Od roku 2011 je problematika kritické infrastruktury zakotvena v českém právním prostředí, konkrétně v zákoně č. 240/2000 Sb., o krizovém řízení (řeší novela ve znění zákona č. 430/2010 Sb.). Současně dne 1. ledna 2011 nabylo účinnosti NV č. 432/2010 Sb., o kritériích pro určení prvku kritické infrastruktury.

Hlavním důvodem bylo zapracovat do českého právního řádu směrnici Rady 2008/114/ES, o určování a označování evropských kritických infrastruktur a posuzování potřeby zvýšit jejich ochranu a dále potřeba vytvořit podmínky pro řešení problematiky kritické infrastruktury na národní úrovni.

a) Základní pojmy

Kritickou infrastrukturou (dále i „KI“) se rozumí prvek kritické infrastruktury nebo systém prvků KI, narušení jehož funkce by mělo závažný dopad na bezpečnost státu, zabezpečení základních životních potřeb obyvatelstva, zdraví osob nebo ekonomiku státu.

Evropskou KI kritická infrastruktura na území ČR, jejíž narušení by mělo závažný dopad i na další členský stát Evropské unie.

Prvkem KI je zejména stavba, zařízení, prostředek nebo veřejná infrastruktura, určené podle průřezových a odvětvových kritérií; je-li prvek KI součástí evropské KI, považuje se za prvek evropské KI.

Ochranou KI opatření zaměřená na snížení rizika narušení funkce prvku kritické infrastruktury.

Subjektem KI provozovatel prvku KI; jde-li o provozovatele prvku evropské KI, považuje se tento za subjekt evropské kritické infrastruktury.

Průřezovými kritérii soubor hledisek pro posuzování závažnosti vlivu narušení funkce prvku KI s mezními hodnotami, které zahrnují rozsah ztrát na životě, dopad na zdraví osob, mimořádně vážný ekonomický dopad nebo dopad na veřejnost v důsledku rozsáhlého omezení poskytování nezbytných služeb nebo jiného závažného zásahu do každodenního života.

Odvětvovými kritérii technické nebo provozní hodnoty k určování prvku KI v odvětvích energetika, vodní hospodářství, potravinářství a zemědělství, zdravotnictví, doprava, komunikační a informační systémy, finanční trh a měna, nouzové služby a veřejná správa.

b) Subjekty kritické infrastruktury

Subjekt KI odpovídá za ochranu prvku KI. Za tímto účelem je povinen:

- a. vypracovat plán krizové připravenosti subjektu KI do jednoho roku od rozhodnutí vlády nebo ode dne nabytí právní moci opatření obecné povahy, kterým byl prvek KI určen,
- b. umožnit příslušnému ministerstvu nebo jinému ústřednímu správnímu úřadu vykonání kontroly plánu krizové připravenosti subjektu KI a ochrany prvku KI včetně umožnění vstupů a vjezdů na pozemky a do prostorů, ve kterých se tento prvek nachází,
- c. oznámit příslušnému ministerstvu nebo jinému ústřednímu správnímu úřadu bez zbytečného odkladu informace o organizační, výrobní nebo jiné změně, je-li zřejmé, že tato změna může mít vliv na určení prvku KI, zejména informace o trvalém zastavení provozu, ukončení činnosti, nebo restrukturalizaci.

V plánu krizové připravenosti subjektu KI jsou identifikována možná ohrožení funkce prvku KI a stanovena opatření na jeho ochranu. Náležitosti plánu krizové připravenosti subjektu KI jsou specifikovány v novelizovaném NV č. 462/2000 Sb.

Subjekt KI určí styčného bezpečnostního zaměstnance a jeho určení oznámí příslušnému ministerstvu nebo jinému ústřednímu správnímu úřadu. Subjekt KI takto učiní bez zbytečného odkladu. Styčný bezpečnostní zaměstnanec poskytuje za subjekt KI součinnost při plnění úkolů podle tohoto zákona.

c) Závěr

Identifikace a ochrana kritické infrastruktury je obtížným a dlouhotrvajícím úkolem. Z hlediska zabezpečování bezpečnosti státu, i v rámci evropského kontextu, je to úkol nabývající stále většího významu a priority, zejména proto, že ochrana kritické infrastruktury vytváří podmínky pro zvládnutí mimořádných událostí a krizových situací.

HOSPODÁŘSKÁ OPATŘENÍ PRO KRIZOVÉ STAVY A REGULAČNÍ OPATŘENÍ

1. HOSPODÁŘSKÁ OPATŘENÍ PRO KRIZOVÉ STAVY

1.1. Legislativa

- Zákon č. 241/2000 Sb., o HOPKS a o změně některých souvisejících zákonů,
- Zákon č. 222/1999 Sb., o zajišťování obrany ČR,
- Zákon č. 97/1993 Sb., o působnosti Správy státních hmotných rezerv,
- Vyhláška SSHR č. 498/2000 Sb., o plánování a provádění HOPKS,
- Metodiky činnosti při plánování a zajišťování nezbytných dodávek v systému HOPKS, vydané SSHR v r. 2003, ve znění pozdějších úprav.

1.2. Úloha hospodářských opatření pro krizové stavy (dále i „HOPKS“)

Systém HOPKS tvoří – ucelený souhrn opatření směřující k podpoře řešení krizového stavu. Systém HOPKS zahrnuje:

- Systém nouzového hospodářství,
- Systém hospodářské mobilizace,
- Státní hmotné rezervy,
- Infrastrukturu,
- Regulační opatření.

1.3. Nezbytné dodávky výrobků, prací a služeb

1.3.1. Nezbytná dodávka (ND) – jako souhrnný obecný pojem je dodávka výrobků, prací a služeb, bez níž nelze překonat KS - tzn. částečně až úplně eliminovat dopady krizových stavů.

ND je určena:

- a) k uspokojení základních životních potřeb fyzických osob na území ČR umožňující přežití krizových stavů bez těžké újmy na zdraví,
- b) pro podporu činnosti ozbrojených sil, ozbrojených bezpečnostních sborů, hasičských záchranných sborů a havarijních služeb,
- c) pro podporu výkonu státní správy.

ND v systému hospodářské mobilizace je určena pro zabezpečení potřeb ozbrojených sil a ozbrojených bezpečnostních sborů za SOS a VS (stav ohrožení státu, válečný stav).

ND v systému nouzového hospodářství slouží k uspokojení základních životních potřeb občanů, k podpoře činnosti HZS a havarijních služeb a k podpoře výkonu státní správy ve všech krizových stavů (využití majetku ve vlastnictví právnických a podnikajících fyzických osob ve prospěch činností organizovaných správními úřady).

1.3.2. Dodavatel nezbytné dodávky

- Dodavatelem ND se rozumí fyzická osoba s trvalým pobytem nebo právnická osoba se sídlem na území ČR a organizační složka právnické osoby se sídlem v zahraničí podnikající na území ČR, která má jako předmět své činnosti nebo podnikání zapsanou

činnost umožňující dodat předmět nezbytné dodávky nebo která je schopna dodat předmět nezbytné dodávky.

- Za dodavatele nezbytné dodávky je považován též takový dodavatel, který se podílí na splnění nezbytné dodávky.

1.4. ND k uspokojení základních životních potřeb občanů, k podpoře činnosti HZS a havarijních služeb a výkonu státní správy v KS

- Je nezbytnou dodávkou realizovanou v systému nouzového hospodářství.
- ND vzniká jako výsledek analýzy jednotlivých druhů ohrožení v době krizových stavů a z toho vyplývajících potřeb zajištění nezbytných výrobků, prací a služeb pro:
 - uspokojení základních životních potřeb obyvatel,
 - podpory činnosti HZS a havarijních služeb,
 - podpory výkonu státní správy.
- Pro zajištění ND se může, ale nemusí uzavřít smlouva mezi objednatelem a dodavatelem ND.
- ND se realizují za všech krizových stavů!

1.5. Pohotovostní zásoby a zásoby pro humanitární pomoc

1.5.1. Pohotovostní zásoby

- základní materiály a výrobky určené k zajištění nezbytných dodávek pro podporu obyvatelstva, činnosti havarijních služeb a HZS po vyhlášení krizových stavů v systému nouzového hospodářství, které nelze zajistit obvyklým způsobem.

1.5.2. Zásoby pro humanitární pomoc

- vybrané základní materiály a výrobky určené po vyhlášení krizových stavů k bezplatnému poskytnutí fyzické osobě vážně materiálně postižené.

1.6. Informační systém pro koordinaci a podporu procesů při řešení požadavků na věcné zdroje za krizových stavů

Ke zkvalitnění systému vyžadování věcných zdrojů za krizových stavů, v souladu s usnesením vlády č. 345 ze dne 7. dubna 2003, Správa státních hmotných rezerv (SSHR) rozhodla o vytvoření nového informačního systému pro koordinaci a podporu procesů při řešení požadavků na věcné zdroje za krizových stavů **KRIZKOM**, který zefektivní činnost všech stupňů krizového řízení a nahradí původní softwarový nástroj EPOZ.

SSHR vyvíjí a provozuje Informační systém krizové komunikace - IS KRIZKOM jako nástroj informační podpory pro řízené a evidované předávání požadavku na věcné zdroje, které orgány krizového řízení stanovené zákonem č. 240/2000 Sb. potřebují k překonání krizové situace nebo k odstranění jejich následků.

Informační systém KRIZKOM umožňuje:

- práci s daty podle územní nebo resortní příslušnosti a
- poskytuje informace o státních hmotných rezervách,
- zobrazuje informace věcných o zdrojích u podnikatelských subjektů zařazených do plánu nezbytných dodávek,
- umožňuje jednotné a jednoznačné zpracování požadavku na věcné zdroje, automatizovaný souhrn požadavků, posuzování uplatněných požadavků (zjištění dostupnosti věcných zdrojů, které lze zajistit na daném stupni – ve správním obvodu orgánu krizového řízení, nebo v jeho odborné působnosti),

- zabezpečuje postoupení požadavků, které na daném stupni nelze zajistit, orgánu krizového řízení vyššího stupně,
- poskytuje notifikace (upozornění) o potřebě řešit požadavek na věcné zdroje (SMS, e-mail),
- průběžně informuje každý článek řízení o stavu řešení požadavku, který uplatnil na vyšším stupni,
- propojuje KŠ ORP, KŠ krajů, KŠ ÚSÚ, ÚKŠ a ochraňovatele SHR a umožňuje vzájemnou komunikaci
- realizuje předávání požadavku k řešení garantujícímu ÚSÚ a součinnostnímu ÚSÚ,
- umožňuje přijmout návrh řešení od garantujícího ÚSÚ a informuje o řešení žadatele a orgány krizového řízení, které se na řešení požadavku podílely,
- systém umožní poskytnout informaci o nabízené humanitární pomoci nebo materiální zahraniční humanitární pomoci orgánům krizového řízení,
- adekvátní ochranu dat.

2. REGULAČNÍ OPATŘENÍ V SYSTÉMU HOPKS

Regulační opatření (dále i „RO“) slouží ke snížení spotřeby nedostatkových surovin, výrobků a energií nebo usměrnění spotřeby v souladu s krizovými plány v případech, kdy krizová situace nabývá takového rozsahu, že běžné ekonomické nástroje nejsou při zajišťování nezbytných dodávek účinné.

2.1. Cíl RO

- umožnit správním úřadům, aby „z moci zákona“ bylo možné upravit (tj. snížit nebo usměrnit) spotřebu nedostatkových zdrojů v případech, kdy krizová situace už nabývá takového rozsahu, že běžné ekonomické nástroje jsou neúčinné.

2.2. Hlavní zásady RO

- vždy pouze nezbytný rozsah RO na nezbytně nutnou dobu,
- rozsah RO je odstupňován podle úrovně krizové situace a úrovně vyhlášovatele,
- RO vyhláší vláda, hejtman kraje, starosta obce s rozšířenou působností nebo určené obce, guvernér ČNB v rozsahu vymezeném zákonem.

2.3. Příklad regulačních opatření

Příkladem regulačních opatření může být zajištění evakuace ohrožené oblasti. Počet evakuovaných osob může v extrémních případech přesáhnout několik tisíc. V těchto případech lze uvažovat vysoké procento samovolné evakuace, nicméně přepravní techniku bude nutné zabezpečovat na předpokládaný počet evakuovaných osob.

Přepravní společnost je schopna zajistit nárazovou přepravu tak vysokého počtu osob autobusy ve svém majetku pouze za předpokladu, že zruší pravidelné autobusové linky. Toto však může učinit pouze ze zákonných důvodů.

V tomto případě lze využít ustanovení zákona č. 241/2000 Sb., o hospodářských opatřeních. Za stavu nebezpečí může krajský hejtman přijmout regulační opatření, kterými se mění způsob řízení a organizace dopravy.

3. HLAVNÍ ZÁVĚRY

1. Požadavky na nezbytné dodávky vychází z krizového plánu kraje z řešení konkrétních situací, které jsou potencionální hrozbou pro území.
2. Starostové obcí, obcí s rozšířenou působností a kraj zajišťují činnosti, které vycházejí z jejich působnosti uložené zákonem.
3. Dodané nezbytné dodávky hradí ten, kdo je požaduje (výrobky nebo služby od podnikatelů, dodávky zbrojní výroby apod.).
4. ND v systému nouzového hospodářství se zpravidla nezajišťují smluvně, ale pouze na základě informací o využitelných zdrojích.
5. Obce požadují ND prostřednictvím obcí s rozšířenou působností, které začleňují souhrnné požadavky do IS ARGIS.
6. HZS administrativně tyto požadavky řeší ve vztahu k možným dodavatelům.
7. Krajský úřad a obec s rozšířenou působností v případě nutnosti konkretizují podmínky, za jakých je ND dodána.

4. MATERIÁLNĚ TECHNICKÉ ZABEZPEČENÍ MIMOŘÁDNÝCH UDÁLOSTÍ

4.1. Základní pojmy

a) Věcná pomoc

- je poskytnutí věcných prostředků při provádění záchranných a likvidačních prací a při cvičení na výzvu velitele zásahu, hejtmana kraje nebo starosty obce; věcnou pomocí se rozumí i pomoc poskytnutá dobrovolně bez výzvy, ale se souhlasem nebo s vědomím velitele zásahu, hejtmana kraje nebo starosty obce.

b) Osobní pomoc

- je činnost nebo služba při provádění záchranných a likvidačních prací a při cvičení na výzvu velitele zásahu, hejtmana kraje nebo starosty obce; osobní pomocí se rozumí i pomoc poskytnutá dobrovolně bez výzvy, ale se souhlasem nebo s vědomím velitele zásahu, hejtmana kraje nebo starosty obce.

4.2. Oprávnění vyžadovat pomoc

a) Hejtman kraje a starosta obce s rozšířenou působností

- vyžadují pomoc podle příslušného poplachového plánu integrovaného záchranného systému,
- hejtman může vyžadovat pomoc z příslušného územního celku sousedního státu.

b) Starosta obce

- je oprávněn vyzvat právnické a fyzické osoby k poskytnutí osobní nebo věcné pomoci.

c) Velitel zásahu

- přímo u velitelů a vedoucích složek IZS na místě zásahu, jinak prostřednictvím místně příslušného operačního a informačního střediska integrovaného záchranného systému,
- může vyzvat právnické a fyzické osoby k poskytnutí osobní nebo věcné pomoci.

4.3. Povinnost poskytnout osobní a věcnou pomoc mají

- právnické osoby,
- podnikající fyzické osoby,
- fyzické osoby.

4.4. Náhrada za omezení vlastnického nebo užívacího práva, poskytnutí věcné a osobní pomoci

Za omezení vlastnického nebo užívacího práva, poskytnutí věcné nebo osobní pomoci náleží právnické nebo fyzické osobě peněžní náhrada. Náhradu poskytuje krajský úřad, v jehož územním obvodu byla pomoc poskytována. Peněžní náhrada se vyplácí do 6 měsíců od ukončení záchranných nebo likvidačních prací.

4.5. Evidence věcné pomoci

a) Starosta, který uložil povinnost, zabezpečí vrácení věci tomu, kdo ji poskytl. Zároveň vydá potvrzení, jež obsahuje:

- údaje o uživateli, popřípadě vlastníkovi,
- nezbytné identifikační údaje o prostředku,
- datum a hodinu poskytnutí a vrácení prostředku,
- stav opotřebení a poškození,
- poučení o náhradě,
- označení orgánu, který potvrzení vydal.

b) Velitel zásahu poskytnutí věcné pomoci zaznamenává do dokumentace o vedení zásahu. Záznam obsahuje:

- údaje o osobě, která věcný prostředek poskytla,
- identifikační údaje tohoto prostředku,
- údaje o době a účelu využití vyžádaného prostředku.

4.6. Evidence osobní pomoci

Po ukončení osobní pomoci vydají osoby oprávněné požadovat tuto pomoc fyzické osobě potvrzení. Potvrzení obsahuje zejména:

- osobní údaje fyzické osoby,
- den zahájení a ukončení osobní pomoci,
- počet odpracovaných hodin,
- druh a místo práce,
- poučení o náhradě,
- označení orgánu, který potvrzení vydal.

4.7. Evidence omezení výkonu vlastnického práva

Pokud dojde k omezení výkonu vlastnického práva k nemovitosti, velitel zásahu tuto skutečnost zaznamenává do dokumentace o vedení zásahu.

4.8. Finanční náhrady

Souhrnné finanční požadavky k proplácení finančních nároků vzniklých při poskytnutí věcné a osobní pomoci a omezení vlastnického práva na území obce (včetně pomoci evidované velitelem zásahu), předkládají obce prostřednictvím příslušné obce z rozšířenou působností na krajský úřad.

K souhrnnému požadavku doloží:

- Přehledy poskytnuté pomoci po položkách.
- Kopie objednávek.
- Kopie faktur.
- Případné doklady o mzdových nákladech a ušlém výdělku.